



Lo bueno también es noticia

Noviembre de 2009. Núm. 278

Simiinforma

POR UN PAIS MEJOR ©

630 mil ejemplares

www.siminforma.com.mx

simi_informa@porunpaismejor.com.mx

Alcohólico, uno de cada seis jóvenes en México

Nueva epidemia

“¡Ayúdenme! El jueves mi hija de 12 años me pidió permiso para irse de antro. No regresó a casa. La encontré al otro día, aún ebria y violada”.
(Una madre de familia)

“Urge parar las tardeadas que venden alcohol en el Estado de México. No es posible que niños y niñas de 16 años o menos salgan cayéndose de borrachos a las 5-6 de la tarde”.
(Otra madre de familia)



7



Autoexploración,
“Reto” de toda
mujer



2

■ Mundo:

Argentina:
tuya, mía,
te la presto



10

■ Fanático:

Farmacias Similares
presente en la
Panamericana 2009



11



Autoexploración, "Reto" de toda mujer

Rocío Pavón

Integrada en su mayoría por mujeres que han pasado por una mastectomía, y que prestan su servicio de manera voluntaria, el Grupo de Recuperación Total (Reto), A.C. fue fundada en abril de 1983 para ayudar a lograr la recuperación física y emocional de pacientes afectadas por cáncer de mama.

Entre los servicios de Grupo Reto, se encuentra un programa de atención a pacientes en diferentes centros hospitalarios; otro de quimioterapia, en donde se apoya financieramente a pacientes de bajos recursos; una corsetería y peluquería; un programa de fase terminal en el que médicos oncólogos, psicológicos y enfermeras ofrecen su compañía y cariño a quienes por desgracia no se les detectó a tiempo el cáncer de seno.

Además, Grupo Reto cuenta con un centro de diagnóstico, cuyos médicos especializados realizan el examen del papanicolaou, colposcopías, mastografías, ultrasonidos, consultas oncológicas, nutricionales y ginecológicas.

Para quienes han perdido un seno, el Grupo de Recuperación Total (Reto), puso en funcionamiento un programa de elaboración de prótesis, disponibles a muy bajo costo.

En cada uno de los 27 centros que trabajan en toda la república, se otorga la información necesaria para que mujeres de todas las edades puedan realizarse una autoexploración mamaria.

¿Sabes cómo autoexplorarte?

- Cada mes, 5 días después de terminada la menstruación, debes utilizar tus tres dedos medios haciendo presión en los senos al momento de explorarte. Puedes hacerlo con la mano enjabonada mientras te bañas.

- *Ponte de pie con la mano derecha detrás de la cabeza; con la mano izquierda explora toda la mama derecha con movimientos circulares buscando cualquier bolita o dureza, empezando por la axila hasta terminar en el pezón.*

- *Invierte las manos y haz lo mismo en tu otro seno.*

- *Efectúa los mismos movimientos pero ahora acostada sobre una almohada bajo el lado del seno que vas a explorar primero.*

- *También realiza las maniobras anteriores, acostada con una almohada bajo tu espalda, justo del lado del seno que examinarás primero.*

- *Ahora, ponte de pie de nuevo y aprieta o comprime los pezones para observar si estos regresan a su forma original o brota de ellos algún líquido.*

- *Para terminar, colócate frente a un espejo y observa si alguna de las mamas esta deformada, si hay cambio de color o si el pezón está desviado o hundido.*

- *Coloca las manos en las caderas, presiona firmemente e inclínate hacia delante buscando cambios en la forma de tus senos.*



El Grupo Reto apoya desde 1983 a mujeres afectadas por cáncer de mama

Foto: Miguel Ángel Sánchez

Realizar estos exámenes te tomará cinco minutos; si observas o encuentras algo que no habías visto o sentido antes, acude a tu médico.

Si tú o alguien de tu familia ha padecido cáncer, tienes más de 30 años y no has tenido hijos o los tuviste después de esa edad, sufres sobrepeso, ingieres alcohol habitualmente o fumas, estás en riesgo de contraer cáncer de seno.

¡Autoexplórate!, recuerda que el cáncer de seno es curable al inicio de la enfermedad.

El cáncer no respeta edad o condición económica, por eso es importante que desde la adolescencia te preocupes por detectarlo oportunamente.

Si lo padeces, comunícate al Grupo de Recuperación Total (Reto) al 5277- 7874, o ingresa a www.gruporeto.org

Centro Nacional de Diagnóstico para las Enfermedades Emocionales
"Porque ser feliz, sí se puede"

¿Sabes si tus emociones te impiden ser feliz?

Te ofrecemos apoyo y orientación psicológica gratuita, así como las mejores opciones a tu problemática.

- Atención telefónica de lunes a domingo las 24 hrs. del día. Llama sin costo al 01800 911 6666, opción 9.
- Evaluación vía internet (www.serfelizisepuede.com.mx), por medio de cuestionarios.
- Consulta personal en nuestras instalaciones en el D.F. (previa cita).

¡Búscanos, queremos ayudarte!



DIRECTORIO Presidente del Grupo Por Un País Mejor Víctor González Torres

Redacción

Juan Manuel Zepeda Aguilar / Director
D.G. Verónica Tirado García / Coordinadora de Diseño
D.C.G. Adolfo González García / Diseñador

Reporteros

Miguel Ángel Sánchez / Coordinador
Moisés Sánchez / Rocío Pavón
Miguel Ángel Becerril/
Fernando Gutiérrez



Fotógrafos

Moisés Manzano / Arturo González

Caricaturistas

Óscar Rodríguez "Luy" / Jorge Aviña
Julio Ibarra

Columnistas

Carlos Ramírez/ Manuel Castilla
Miguel Ángel Ferrer / Fausto Fernández Ponte
Arturo Martínez Aviña/ Baltazar Ignacio Valadez
Manuel Magaña Contreras/
Alfredo Camacho

Servicio de Agencia

Notimex

Imprenta en México

Litografía Magno Graf, S.A. de C.V.
Calle 23 No.33, Col San Pedro de los Pinos. C.P. 03800, México, D.F.

Distribuidores en México

Farmacias Similares / El Sol de México
Bambóo Impresiones

Imprenta en Chile

Gráfica Puerto Madero

Distribuidores en Chile y Guatemala

Farmacias del Dr. Simi



Derechos Reservados ©. Con edición en México y Chile. Editado por: Farmacias de Similares, S.A. de C.V., Eje 6 No. 26, Col. Independencia, C.P. 03630, México, D.F. Número de Certificado de Reserva otorgado por el Instituto Nacional del Derecho de Autor 04-2008-032512250400-101. Certificado de Licitud de Título No. 12893. Certificado de Licitud de Contenido No. 10466. Expedidos por la Comisión Calificadora de Publicaciones y Revistas Ilustradas con fecha 26 de agosto de 2004.
Miembro activo No. 1030/2006 de "Prensa Unida de la República, A.C." Certificado por: Lloyd Internacional, S.C.

"Los artículos publicados en esta edición son responsabilidad exclusiva de su autor. Está prohibida la reproducción total o parcial de cualquier material contenido en esta edición, salvo autorización previa y por escrito".

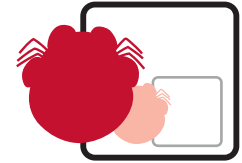

Por su modelo de transparencia

Distingue Cemefi a Fundación del Dr. Simi



Foto: Victor Masedo

El Centro Mexicano para la Filantropía distinguió a la Fundación del Dr. Simi por su modelo de transparencia

El Centro Mexicano para la Filantropía (Cemefi) distinguió a la Fundación del Dr. Simi por alcanzar el nivel óptimo en los Indicadores de Institucionalidad y Transparencia.

De esta manera, la Fundación del Dr. Simi forma parte ya de un selecto grupo de poco más de 200 instituciones que han

recibido esta acreditación que se entrega anualmente desde el 2005.

De acuerdo con fuentes del organismo que certifica los procesos de gestión y rendición de cuentas a donatarios, la Fundación del Dr. Simi, mediante sus 14 planes de acción, ya beneficia a un universo de organizaciones de asistencia social que, al

cierre de octubre, abarca 2 mil 100 asociaciones civiles e Instituciones de Asistencia Privada.

Mediante un documento oficial se indica que para decidir esta acreditación, el Centro Mexicano para la Filantropía tomó en consideración diez indicadores básicos sobre la institución y su transparencia en la rendición de cuentas.

Entre esos indicadores figuran la autorización de Hacienda como donataria autorizada; misión, visión y objetivos; informe anual de actividades y estados financieros auditables; Consejo Directivo o Patronato voluntario, cuyos integrantes

miembros son distintos al equipo profesional; voluntarios trabajando en los programas, más de tres años de operación y tener más de tres fuentes distintas de ingresos.

El Cemefi explica que este no es un premio, sino una acreditación que evalúa la institucionalidad y la transparencia; se trata de "una acreditación similar a la de

Empresa Socialmente Responsable". Respecto del beneficio que reciben los donantes que adoptan el Indicador de Institucionalidad y Transparencia, el Cemefi, precisa:

"Facilitan la rendición de cuentas y la gestión de los recursos públicos y privados que reciben las organizaciones. Muestran el compromiso de la organización con las personas a las que sirven y, en particular, con sus donantes.

"La acreditación de Institucionalidad y Transparencia, que se otorga en una sola ocasión, ayuda a incrementar la confianza y el reconocimiento de la sociedad hacia las organizaciones de la sociedad civil como entidades de interés público.

"Esta acreditación, por su parte, contribuye a impulsar y fortalecer la estructura organizacional y el desarrollo institucional de sus actuales o posibles donatarias y, con ello, del sector no lucrativo".

La distinción será entregada en el marco de la Reunión Anual del Cemefi, el próximo miércoles 11 de noviembre, en el Salón Terraza Virreyes, del hotel Camino Real, Polanco, y estará a cargo de Jorge Villalobos, presidente ejecutivo del Cemefi, y de Jacqueline Butcher, presidenta del Consejo Directivo del Centro.

El Dr. Simi, en la Marcha Mundial por la Paz

La Marcha Mundial por la Paz y la No Violencia es un movimiento que recorre nuestro planeta con un solo llamado: fin a las guerras, desmantelamiento de las armas nucleares y cese a todo tipo de violencia.

Esta iniciativa, que surge a instancias de la asociación "Mundo sin Guerras y sin Violencia", se puso en marcha el 2 de octubre de este año, en Nueva Zelanda, justo en el aniversario del nacimiento de Gandhi y declarado por la Organización de las Naciones Unidas como el Día Internacional de la No Violencia.

A partir de ese país en el continente de Oceanía, habrán de recorrerse 100 ciudades, en 90 países. Serán 93 días de pedir una oportunidad para la paz.

En total, 160 mil kilómetros por tierra, mar y cielo serán festejados en cada ciudad con diferentes actividades: foros, conferencias, eventos deportivos, culturales, sociales, artísticos, educativos y musicales.

Y todo para que esta Marcha Mundial por la Paz y la No Violencia finalice el 2 de

enero de 2010, y desde la cordillera de Los Andes, en el Aconcagua, se lance un llamado a toda la humanidad.

La Marcha Mundial llegará a la Ciudad de México el 4 de diciembre y, con este motivo, diferentes organizaciones y personas adheridas al movimiento humanista, re-actualizarán diferentes actividades para fortalecer el mensaje de paz.



La Fundación del Dr. Simi es una de las organizaciones comprometidas con este acto de carácter mundial y su participación quedará inscrita de manera formal, con la próxima firma del convenio de adhesión, que tendrá verificativo en noviembre.

En tanto, los invitamos a ingresar a www.theworldmarch.org e informarse sobre las actividades a las que se puedan adherir.

La violencia es un acto aprendido y está en nosotros erradicarla. Súmese a este esfuerzo, participe y como la Fundación del Dr. Simi digamos un ¡Ya basta! a todo tipo de violencia.



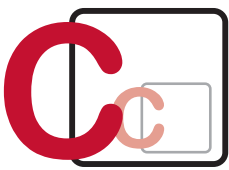

Únete a nosotros MÉDICOS GENERALES

Si eres médico titulado, comprometido con tu profesión y con vocación de servicio.

Comunícate a los tels:
01 800 508 3580 ext. 4631, 4630
(0155) 5422 4620 ext.: 4607;
o envía currículum a:
bestmiguel@fundacionbest.org.mx
ymeza@fundacionbest.org.mx



Cd. Juárez y Delicias, Chih., Tijuana, Mexicali y La Paz, B.C., Empalme y Guaymas, Son., Cadereyta y Jalpan de Serra, Qro., Rafael Lara Grajales, Atlixco y Libres, Pue., Isla y Jalapa, Ver., Chetumal, Cozumel, Playa del Carmen, y Cancún Q. Roo, Escarcega, Camp., Juchitán, Pinotepa Nacional, Loma Bonita y Tuxtepec, Oax.

Salud y Sociedad



Miguel Ángel Ferrer

Los perros negros

Winston Churchill era un compendio de malos hábitos. Son clásicas las fotografías que lo muestran con un puro en la boca o entre los dedos o exhalando humo de tabaco. Además comía en exceso. Y es bien sabido que se bebía diariamente una botella de whisky.

Citando a Churchill, la hermosa e inteligente Luisa María Leal, primera secretaria de Estado mexicana, solía decirme: "Si puede usted estar sentado, no esté de pie. Y si puede estar acostado, no esté sentado".

Ignoro si la frase era realmente de Churchill. Pero en cualquier caso el aforismo revela otra faceta de la personalidad del célebre primer ministro británico: era un hombre sedentario, un gozoso practicante del moderno mal llamado sedentarismo.

Todos estos rasgos del carácter de Churchill conspiraban contra su salud. Pero el obeso y exitoso político murió a los 91 años (1874-1965). Y es que las enfermedades que mayormente aquejaban a Churchill no eran físicas, sino una patología psíquica: padecía severas crisis depresivas, a las que él mismo denominaba "perros negros".

En tiempos del Churchill en edad madura, la depresión, también conocida como bilis negra o tiricia, no era curable. No existían entonces los modernos fármacos que hoy la tratan con indudable éxito.

Y es que en los últimos sesenta años la bioquímica y la farmacología han logrado avances portentosos. Hoy no sólo la depresión se trata y se cura. Lo mismo pasa con las demás enfermedades mentales, como la esquizofrenia, la manía, el delirio, la paranoia, el alzheimer, patologías que en el habla popular caben en el concepto general de demencia.

Todavía hace unas décadas, en tiempos del Churchill maduro, no había cura para los trastornos mentales. Hoy, por fortuna, un diagnóstico médico certero y una simple pastillita en dosis y por tiempo adecuado son capaces de devolverle la salud a un enfermo mental hasta hace poco condenado al manicomio, la prisión o el suicidio.

Cuando llegan los celos

Los celos son una respuesta emocional, mental y conductual ante la idea de perder a una persona amada, y pueden darse entre parejas, hermanos, amigos o padres. El temor a perder a ese ser querido es lo que lleva a crearse una serie de ideas, generalmente de abandono y a reaccionar de manera agresiva y obsesiva.

Los celos forman parte de la vida del ser humano, e incluso se habla de que son necesarios para marcar un territorio, pero esto deja de ser normal y se convierte en un problema cuando ocupa más tiempo de nuestros pensamientos y actividades, al insistir con la posibilidad de estar perdiendo al ser querido.

Incluso se llegan a imaginar escenas en donde ven a la persona amada engañándose y se espía, se acosa, se traspasan los límites de la privacidad, con la idea de encontrar indicios que confirmen una infidelidad o posible abandono.

Los celos pueden estar fundados en un hecho real o ser parte de una fantasía mal



Los celos pueden ser normales hasta cierto punto, sin afectar a la pareja

interpretada de acuerdo a las vivencias, por ejemplo, con la familia, parejas anteriores, falta de confianza en sí mismo o, en su caso, de algún trastorno psicológico.

- ¿Qué hacer cuando hay celos?
 - Hablar claramente de los miedos e ideas obsesivas con la pareja o familiar.
 - Identificar los pensamientos más frecuentes de engaño o abandono, escribirlos y poder contrastarlos con lo que ves y te demuestra la persona.
 - Recuerda que tu pareja no es tu posesión, es un ser humano con proyectos, tiempo y espacio propio.
 - Si tu desconfianza surge a partir de

que tú has sido infiel, lo más adecuado es ser sincero y revisar estas vivencias con un terapeuta.

- Fortalece la comunicación, el diálogo y la cercanía; las manifestaciones claras de amor más que las que pudieran crear desconfianza.

Si tú o tu pareja sienten celos frecuentemente o vives un acoso constante, comunícate al Centro Nacional de Diagnóstico para las Enfermedades Emocionales, al 01800 911 66 66, opción 9. ¡Queremos ayudarte!

Con información de la psicóloga Roxana González

Acné común: barros o espinillas

El acné común es una enfermedad inflamatoria de la piel causada por bacterias. Su presencia es más frecuente en la adolescencia y es una respuesta anormal al nivel de testosterona, la hormona masculina.



La testosterona estimula que se produzca el sebo que, a su vez, favorece el desarrollo de una bacteria que normalmente está en la piel: el *Propionibacterium acnes*, que aparece en zonas con mayor cantidad de glándulas sebáceas, como cara, pecho y parte superior de la espalda. Se produce cuando los poros se tapan por acumulación de grasa y células de la piel, provocando que se rompan y que las bacterias penetren e infecten. Los síntomas y signos son pústulas, espinillas, quis-

tes y nódulos; enrojecimiento e inflamación alrededor de ellos.

El diagnóstico lo realiza el médico al ver las lesiones. La suciedad no es la causa del acné pero lo puede agravar. Las complicaciones son: que se infecte y deje cicatrices. Es importante informar al médico de los tratamientos anteriores, y si está tomando algún medicamento que pueda aumentar o causar acné (corticoides, litio, yodo, fenitoína, esteroides anabólicos y altas dosis de vitamina B2, B6 y B12).

El tratamiento dependerá del tipo de lesiones. Según el grado del acné se pueden dar medicamentos aplicados en la piel, o si es inflamatorio y presenta infección, se agregarían medicamentos tomados. En pacientes con cicatrices por acné se les pueden indicar tratamientos para disminuirlas. Recomendaciones generales: Lim-

piar suave pero diariamente la cara con agua y jabón; peinar el cabello hacia atrás para mantener despejada la cara y no rascar, tocar o frotar las lesiones. Es recomendable acudir al médico para que indique un tratamiento de acuerdo a la persona, y evitar así posibles complicaciones.

Con información de la Dra. Alma Rosa Rodríguez Ríos, de Fundación Best, A. C.



Contra el acné es indispensable la higiene

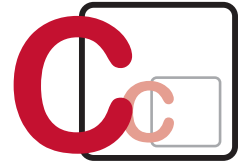

Alfredo Camacho Olivares

Escrito por el doctor Julio Frenk, ex secretario de Salud en México, y el sociólogo Andrés García Barrios, recientemente apareció a la venta el libro "Triptofanito y la batalla contra la influenza".

Ahora que de nueva cuenta nos encontramos en fase amarilla ante el inminente retorno del virus de la influenza, el trabajo literario de estos dos especialistas resulta más que oportuno para conocer a fondo el mal y prevenirnos de él.

Se trata de una ilustrativa obra editada por Planeta con el sello Joaquín Mortiz, en el que de manera amena y descriptiva se alerta a niños y adultos para tomar medidas preventivas contra esa epidemia que ya ha cobrado centenares de vida en varias partes del mundo, incluido México.

En la obra, Triptofanito y Lisina están a punto de librar la batalla más peligrosa de toda su vida. El maravilloso Reino del Cuerpo del Humano, donde habitan, se ve amenazado por un enemigo desconocido: llegó una nueva enfermedad respiratoria que ha sido noticia no sólo en los condados del Cuerpo sino del mundo entero.

Nuestros amigos no pierden un momento y convocan a un congreso presidido



Triptofanito y la batalla contra a Influenza

por la sabia neurona C-MAN-TI-K quien, junto a sus colegas, 100-TiFi-K y A-B-Dis descifran la identidad del invasor: el virus de la influenza.

Así comienza la travesía de los pequeños viajeros que han llevado a más de tres generaciones de lectores a recorridos fantásticos e inolvidables, primero por el cuerpo humano y luego por la célula, para, en esta ocasión, derrotar a un villano que parece invencible.

En el capítulo titulado "Medidas de prevención", la mamá del Granjero se siente mal y su esposa recuerda todo lo que escuchó en la radio sobre la preocupante epidemia: que el virus es peligroso, pero que se puede evitar el contagio, por lo que consideró que lo mejor sería llevar a la señora al hospital.

La esposa del Granjero le recomienda que se cuide para evitar ser contagiado; que se lave las manos no sólo antes de ingerir alimentos sino todas las veces que pueda durante el día, además de tallarse muy bien entre los dedos, que es donde más se acumula la mugre y los microbios.

Finalmente, que no saludé de beso a las personas y el uso de cubrebocas y gel antibacterial para combatir el virus y evitar cualquier posibilidad de contagio

Lanzan OMS y UNICEF campaña contra neumonía



Es necesario prevenir la neumonía, ya que es la primera causa de muerte entre niños

La Organización Mundial de la Salud (OMS) y el Fondo de las Naciones Unidas para la Infancia (UNICEF) lanzaron un plan de acción para combatir la neumonía, primera causa de muerte entre niños, según información de Notimex.

La ONU nombró el 2 de noviembre como el Día Mundial contra la Neumonía, y presentó una campaña mundial que podría salvar más de cinco millones de niños que mueren por esta enfermedad, de aquí a

2015. El esfuerzo consistirá en vacunar a unos 130 millones de niños contra el neumococo, la causa principal de la neumonía.

De acuerdo con información de la ONU, esta enfermedad mata cada año a casi dos millones de menores de cinco años. Las cifras indican que un niño muere de neumonía cada 15 segundos.

Los más afectados, además, son los infantes pobres. Por cada niño que muere en un país rico, dos mil mueren en las naciones en desarrollo.

Recomiendan a embarazadas vacunarse contra influenza A/H1N1

Las mujeres embarazadas deben considerar vacunarse contra la influenza A/H1N1 conforme se acerca el invierno, ya que es un grupo que corre riesgo, alertó la Organización Mundial de la Salud (OMS).

El experto en pandemias de la OMS, Gregory Hartl, manifestó su preocupación por el hecho de que algunas personas, especialmente las embarazadas, se niegan a recibir la vacuna, la cual es la mejor herramienta para combatir la influenza.

Destacó que en cientos de miles de personas que han sido vacunadas no se han percibido efectos secundarios que pudieran ser preocupantes.

El hecho de que la vacuna no esté siendo usada por las personas que se encuentran en los grupos de riesgo y que tienen prioridad es para preocupar, especialmente cuando sabemos que las mujeres embarazadas han sido las más

afectadas. Asimismo, deben inmunizarse otros grupos de alto riesgo como los niños, que también han sido de los más afectados por la pandemia de influenza A/H1N1, que ha cobrado la vida de cinco mil 700 personas.

La OMS recomienda una sola dosis de la vacuna para proteger a niños y adultos contra el virus.

Cabe señalar que la temporada de gripe estacional llega a su pico en los meses de enero y febrero, pero que América del Norte y Europa han presentado una actividad inusual de influenza, por lo que se verá un considerable aumento de casos en los próximos meses.

Además, no es correcto hablar de una "segunda ola de influenza" porque en realidad el virus nunca se ha ido, ha estado presente todo el tiempo, simplemente disminuyó durante los meses de verano.



Es recomendable que las mujeres embarazadas se vacunen contra la influenza A/H1N1



Solicita:

INTENDENTE	VENDEDOR	BOTARGUERO
Requisitos: - Ambos sexos - Disponibilidad de horario - Comprobante de estudios	Requisitos: - Ambos sexos - Experiencia mínima de un año en área farmacéutica (manejo en sustancias activas) - Disponibilidad de horario - Comprobante de estudios	Requisitos: - Gusto por el baile - Sexo Masculino - Disponibilidad de horario - Comprobante de estudios

Interesados favor de presentarse con solicitud elaborada en:
 Eje 6 sur No. 26,
 Col. Independencia
 C.P. 03630, México, D.F.
 (cerca del metro Nativitas)
 o al correo:
 atraccionalento@farmaciasdesimilares.com.mx



FARMACIAS SIMILARES
 "LO MISMO PERO MAS BARATO"

En pocas palabras



• • • Manuel Castilla Ramirez

¿Accidente? ¿Atentado? ¿Mal pilotaje?

Ya transcurrió un tiempo más que razonable para que el pueblo mexicano sepa la verdad de lo que ocurrió, a las 18:47 horas, del martes 4 de noviembre de 2008, cuando el Learjet 45 XC – VMC desapareció del radar de la torre de control del Aeropuerto Internacional de la Ciudad de México, mientras el piloto hacía maniobras de aterrizaje. En ese instante los controladores de vuelos intentaron hacer contacto con la aeronave, pero el piloto no respondió, en claro presagio de que algo grave ocurría en la cabina de mando.

En fracción de minutos, a partir de que se salió del radar, el Learjet 45 se precipitó a tierra en la avenida Reforma esquina con Ferrocarril de Cuernavaca como una bola de fuego: "Me eché a correr porque vi que un avión se desplomaba", relató Rodrigo García a una reportera de Excélsior, desde la cama de un hospital donde era atendido de graves quemaduras.

El testigo ocular del trágico avionazo había salido de sus oficinas para fumar un cigarrillo, en el momento que la aeronave se desplomaba.

El pasajero de mayor rango político que viajaba en el jet privado era Juan Camilo Mouriño Terrazo, secretario de Gobernación, y por ello sus cenizas ocuparon el lugar de honor en la ceremonia luctuosa que presidió, en el Campo Marte, el presidente Felipe Calderón Hinojosa, el jueves 8 de noviembre de 2008.

"Como Presidente de la república y como amigo y compañero del licenciado Mouriño y de sus colaboradores, soy el primer interesado en que surja la verdad y se esclarezcan las causas de esos hechos.

"Estamos actuando y actuaremos con transparencia y con responsabilidad, a fin de informar al pueblo de México exactamente lo que ocurrió", se comprometió el presidente Calderón ante la urna que contenía las cenizas de Juan Camilo Mouriño Terrazo.

A un año de distancia del trágico fallecimiento del madrileño que escogió al estado de Campeche para hacerse ciudadano mexicano, sí que sin esclarecerse la caída del Learjet 45 en la tarde-noche del 4 de noviembre de 2008.

"Aún no se han agotado las pesquisas. No vamos a dictaminar la causa del accidente, eso lo hace otra autoridad; sin embargo, a raíz de eso, nosotros podemos ver si hay alguna responsabilidad en esto", declaró el secretario de la Función Pública, Salvador Vega Casillas.

La necia voracidad recaudatoria

Sin pizca de talento económico y mucho menos de compromiso solidario para con el pueblo que de ninguna manera representan, los diputados del PRI y del PAN aprobaron la miscelánea fiscal 2010 que llevó al extremo la voracidad recaudatoria del gobierno.

Entre los golpes dados a los contribuyentes cautivos de siempre, está el IVA aumentado al 16 por ciento; el ISR al 30 por ciento; un nuevo impuesto del 3 por ciento a los servicios de telecomunicaciones pero excluyendo al internet, un 3 por ciento a los depósitos bancarios en efectivo a partir de los 15 mil pesos, un IEPS de 26.5 por ciento para la cerveza, dos pesos por cajetilla de cigarrillos y un 30 por ciento a los juegos con apuestas.

Es indiscutible la obligación que tenemos de contribuir en los gastos públicos tanto de la Federación como de los estados y municipios, pero de manera proporcional y equitativa, como lo dispone la Constitución.

Entre las afirmaciones hechas por los estudiosos de los temas fiscales, está la que se expresa en el sentido de que el tributo representa un motivo inevitable de animadversión a causa, entre otras,

de que entraña el desprendimiento de aquello que es fruto del esfuerzo propio, con el agravante de que el incumplimiento conlleva la sanción que no es aplicable a la donación libre y espontánea.

En el caso de México se añaden como motivos de impopularidad, la falta de educación sobre la función social del tributo y, sobre todo, la constante de la corrupción en el sector público, que se traduce en el escandaloso desvío de recursos aportados no sólo por los pocos con solvencia económica, sino también por los millones que han sido castigados por la pobreza y miseria. Un buen comienzo para resolver el problema, es que la autoridad hacendaria desempeñe una labor que no asfixie ni exprima al contribuyente, que le dé poder adquisitivo a trabajadores y que promueva condiciones que permitan el desarrollo del agro, de la micro y la mediana empresas.

En lugar de la descarga tributaria sobre unos cuantos, urge la ampliación de la base de contribuyentes.

Se requiere, por otra parte, un gasto público racional, que opere como factor que reactive nuestra economía y establezca bases para la justa distribución de la riqueza. Mención especial merece el im-

perativo de un gasto social inteligente y solidario para la incorporación al progreso de los sectores hasta ahora más pobres y marginados.

Lo lamentable, sin embargo, es que nuestro sistema de partidos no da para el advenimiento de una clase política verdaderamente democrática y cabalmente revolucionaria.



Mouriño, 12 años de misterio

"México es el país donde todo pasa y nada pasa... y cuando pasa, nada pasa", decía Cantinflas a manera de broma, pero en el fondo era y es una gran verdad.

Al cumplirse un año de la trágica muerte de Juan Camilo Mouriño, ex secretario de Gobernación, esa cantinflada cobra actualidad porque no hay nada nuevo acerca de las causas que originaron aquel avionazo del 4 de noviembre del 2008, en el cruce de avenida Reforma y Ferrocarril de Cuernavaca, en la Ciudad de México.

Y mientras el panismo lamenta haber perdido a su mejor activo político, la SPF sostiene que las causas fueron la impericia de la tripulación, una extraña turbulencia, cansancio en los controladores aéreos... en fin, lo mismo que se dijo hace doce meses, cuando se habló de un posible atentando, el cual fue negado precipitadamente por el Presidente.

Misterio y múltiples interrogantes rodean al caso, por ejemplo: ¿Por qué los resultados del peritaje se darán a conocer hasta dentro de doce años? Y ¿por qué si los pilotos eran inexpertos se les contrató para transportar nada menos que al operador político de Felipe Calderón? ¿Quién es responsable del estado de la nave?



Juan Camilo Mouriño, ex secretario de Gobernación

No hay explicaciones convincentes y sí, en cambio, homenajes de luz y esculturas para recordar a los 17 muertos en esa tragedia del Learjet 45.

Tampoco hay memoria. A un año de distancia, se olvidaron las acusaciones lanzadas sobre Mouriño y sus negocios como apoderado legal de la empresa familiar Transportes Especializados Ivancar con

Pemex entre 2000 y 2003, en Campeche.

Mientras, el PAN padece de "una caballada flaca": tanto Alonso Lujambio como Josefina Vázquez Mota, a quienes se mencionan como posibles candidatos del PAN para las elecciones presidenciales de 2012, no llenan del todo las expectativas.

Y aún hay muchas interrogantes en el aire...



Fernando Gutiérrez

Viene de la página 1

Nueva epidemia

Como cada fin de semana, los correos se suceden en la Fundación Convivencia sin Violencia, cuyo titular, Joaquín Quintana, lanza una voz de alerta:

“México padece una nueva epidemia: el alcoholismo juvenil que mata a 10 mil menores de edad cada año. La cifra equivale a desaparecer diario un salón de clases con 55 alumnos.

“¡Ya basta! Es hora de actuar. Padres y autoridades debemos poner un punto final a este problema. Si no lo hacemos, en un par de años, 10% de la población juvenil será alcohólica”.



El 50% de las bebidas son adulteradas o no reúnen condiciones sanitarias de ley

Estado de México, Jalisco y Quintana Roo, son los estados donde más se producen estas bebidas.

Cancún es el principal consumidor de ellas, de acuerdo con la Comisión Federal para la Protección contra Riesgo Sanitario (Cofepris), de la Ssa.

“Hemos tenido casos de jóvenes con la tráquea y estómago quemados por consumo de bebidas adulteradas”, dice Quintana.

Quizá lo más grave es que este tipo de bebidas se comercializan principalmente en los tianguis, lugares como el barrio de Tepito y establecimientos con las llamadas barras libres donde tienen precios muy inferiores al de las originales, y las autoridades no actúan para erradicarlo.

“Contra todos ellos iremos en nuestra campaña. Se clausurarán los establecimientos que violen la ley”, asevera.

Padres permisivos

¿Qué está causando este problema?

“Fundamentalmente —dice— son los padres permisivos y que las autoridades no aplican la ley. Hoy los chavos comienzan a tomar a los 12 años, cuando en 1995 lo hacían a partir de los 22. Tanto han cambiado las cosas.

“El mayor problema es en el DF. Los muchachos tienen una forma explosiva de beber, desde los jueves, en las casas o en antros.

“No estamos en contra de la diversión, sino de la forma. Hay muchos antros que están envenenando a nuestros jóvenes.

“El primer paso de las adicciones es el alcohol. Cuando se comienza a beber a los 12 años, a los 16 ya te aburriste y saltas a las drogas ilegales. “La violencia es el otro problema. Todos los fines de semana hay pleitos sangrientos.

No es la forma de divertirse.

“Cada semana veo tragedias. Que a uno le vacieron el ojo con un vaso, que la niña fue violada, que otro fue detenido...”

“Allí está el caso de José Luis Romo, de 21 años y sentenciado a 23 de cárcel, luego de atropellar y matar a un policía, que lo detuvo por ebriedad.

“Ese joven era un buen estudiante, pero el alcohol y una mala decisión le cambiaron todo.

Mujeres, al parejo

“Y las mujeres no se salvan. Ahora están a la par o peor que los muchachos”, refiere Quintana.

“No se hacen respetar. Hay peleas a golpes entre ellas. Salen borrachísimas de los bares. Provocan pleitos.

“En general, hay un grado de desesperanza en los jóvenes nunca antes visto.

Desde la prepa les vale todo. Padres y autoridad tenemos la obligación de inculcar valores, educación.

“Han perdido el interés. Agarran el alcohol como una vía de escape. Y entran al riesgo de los accidentes mortales.

“La sociedad mexicana está reprobada. Está mal la autoridad y mal las familias. Hay que recuperar todo lo bonito y bueno de las familias de antes.

No copiar lo malo de fuera. México es un gran país y debe salir adelante”.

Primera causa de muerte

En México, el alcohol es la primera causa de muerte entre los jóvenes de 14 a 29 años, en accidentes automovilísticos.

Casi 80% fallecen entre las 12 y 2 de la madrugada en accidentes de tránsito, luego de salir de los antros, según datos de la Secretaría de Salubridad.

“Hay que cambiar la cultura de la diversión. Cuando se bebe siendo menor de edad, existen 500% más de probabilidades de volverse alcohólico.

“Esto ya es espeluznante:

“Uno de cada cuatro ingresos a urgencias está relacionada con el alcohol. Tres mil homicidios al año son cometidos por personas en estado de ebriedad.

“México ocupa el undécimo lugar mundial en alcoholismo. El 26% de los mexicanos son bebedores de alto riesgo: toman entre 5 y 24 copas en cada ocasión”, dice Joaquín Quintana, quien hace cinco años creó la Fundación tras una sangrienta golpiza que sufrió su hijo a manos de cinco menores de edad alcoholizados.

Adulteradas, 50% de las bebidas

Peor aún: 50% de las bebidas son adulteradas o no reúnen las condiciones sanitarias que señala la ley. Distrito Federal,

Expedientes del poder



... Carlos Ramírez

Nadie pudo defendernos

Si los parlamentos nacieron para representar a la ciudadanía ante la autoridad del poder en materia de impuestos, el congreso mexicano fundó un nuevo ciclo del poder legislativo: decidir en contra del pueblo. El paquete fiscal para el 2010 volverá a sacrificar a los ciudadanos para darle oxigenación al poder.

No, la verdad es que nadie quiso defender al pueblo. Los únicos que salieron ganando fueron los gobernadores. La iniciativa del presidente Calderón fue de 2% de impuesto al consumo para financiar la lucha contra la pobreza y diputados y senadores prefirieron aumentar un punto al IVA y darles una parte a los gobiernos estatales.

En 1306 y en 1628, en Inglaterra, hubo dos definiciones de fondo. Agobiados los ciudadanos por el cobro arbitrario de impuestos para financiar los gastos superfluos de la monarquía y las fiestas de la Corte, se llegó a un criterio político: no contribuciones fiscales sin representación. Es decir, señala el documento de los lores al rey en 1628, los súbditos “no podrán ser compelidos a participar en impuesto, exacción, ayuda o carga alguna sin el consentimiento general de la comunidad expresado en el Parlamento”.

En la revisión del paquete fiscal del 2010, realizado en la segunda quincena de octubre en las dos cámaras mexicanas, ningún ciudadano dio el consentimiento para los nuevos impuestos. Peor aún, los medios fueron claros en reflejar el repudio popular al aumento de los impuestos. Pero los legisladores, en lugar de representar al pueblo, decidieron proteger al poder.

Los ciudadanos, por tanto, quedaron a merced de las complicidades del poder. El congreso mexicano, sin duda proveniente del veneno de los parlamentos ingleses, decidió no cumplir con la tarea para la que fueron creados: convertirse en diques de contención a los aumentos de impuestos. Y lo peor de todo fue la falacia legislativa: el alza en los impuestos va a convertirse en actividad económica. Los datos son al revés: al quitarle recursos al consumo y la inversión, las posibilidades de crecimiento económico serán menores. Al final, los nuevos impuestos se destinarán a tapan el hoyo deficitario en las finanzas públicas.

De nueva cuenta México va al contrario de la lógica. Obama bajó impuestos para liberar recursos al consumo y con ello aumentó la demanda y el crecimiento económico. El FMI autorizó a bajar impuestos y aumentar el déficit para evitar la recesión. Con ello, los Estados Unidos apenas tuvieron tres trimestres de crecimiento negativo y las perspectivas para el 2009 serían de un PIB de -2%. México tendrá uno de -7%... o más.

cramirez@indicadorpolitico.com.mx

Buzón del lector

Hace algunos días en el periódico “El Debate de Culiacán” trataron un reportaje especial acerca de los indigentes y a propósito del reportaje que sacaron en Siminforma de “Los Olvidados”, creo que es bueno recordar que las causas de la indigencia, en su mayor parte, se dan debido a que estas personas padecen de alguna enfermedad mental causada por el abuso del alcohol o drogas ilícitas que provocan que sus familiares desafortunadamente los abandonen o los hace que pierdan todo.

Armando Aragón Apodaca, Culiacán, Sinaloa.



PREVENIR NO E



BIOMAX® KID
Frasco con 240 mL.
\$ 35.00



SIMIANGO®

Frasco y caja para preparar bebida

Frasco Cont.
Net. 252 g **\$ 85.00**

Caja con
15 sobres **\$ 65.00**



• Las imágenes mostradas son de carácter ilustrativo y pueden variar con respecto del producto final.

• Precios sujetos a cambio sin previo aviso.

ESTÁ DE MÁS



SIMINMUNE®
Frasco con 60 tabletas
\$ 60.00



CUBREBOCAS
Polipropileno de tres capas
con ajuste nasal, 5 piezas
\$ 12.00



CUBREBOCAS
Sencillo, 10 piezas
\$ 9.00



**GEL ANTI-BACTERIAL
SANITIZANTE**
Elimina el 99% de gérmenes y bacterias
250 ml. **\$ 20.00**
60 ml. **\$ 14.00**

SIIMILYPTUS®
Miel eucalipto y propóleo

- Bolsa con 16 paletas **\$ 25.00**
- Jarabe 240 ml. **\$ 30.00**
- Spray 20 ml. **\$ 25.00**



REGRIPAX®
Frasco con 60 cápsulas
\$ 52.00



RESPISIMI®
Cont. Neto: 30 Comprimidos
\$ 60.00

DE VENTA EN:



FARMACIAS SIMILARES®
"LO MISMO PERO MAS BARATO"®

HASTA
75%
DE AHORRO®

• Estos productos no son medicamentos.
• El consumo de estos productos es responsabilidad de quien los recomienda y de quien los usa.

Vía Pública



• • • Fausto Fernández Ponte

"El viento no tiene cadenas".
Jacobó Silva, poema escrito en prisión.

Simular que simulamos

Algunos leyentes solicitan que enumeremos los que a nuestro ver son indicios de que vivimos bajo opresión. La solicitud, no siempre formulada con cortesía, sino con insultos, es respondida así:

1) A diferencia de otros países –como Estados Unidos, que no pocos admiran aunque allí hay tantos pobres como en México–, aquí consumimos los combustibles (gas, gasolina, diesel), electricidad y servicio telefónico más caros del mundo.

2) Somos, por añadidura, el país campeón mundial en violaciones de derechos humanos, en tortura, en más muertos y asesinados, "ejecuciones" por día que en Irak y Afganistán.

3) Y por si ello fuera poco, somos también campeones mundiales en feminicidios, cuyo equivalente jurídico, moral y ético es el genocidio. En una urbe como Ciudad Juárez, asesinar y desaparecer mujeres parece ser el emblema ciudadano. Con impunidad.

4) También somos campeones en el planeta en los rubros de (a) desaparecer a personas –tan sólo en este sexenio ya han desaparecido unos 700 activistas sociales y políticos– y, por tanto, (b) somos el país monarca en el número de presos políticos.

5) Somos, igualmente, reinantes en corrupción, aunque reconocamos que otros países comparten palmas, guirnaldas y honores pues estamos en los primeros lugares. Orgullosamente. La corrupción es nuestra divisa incluso histórica. El curalotodo.

6) Otro título del cual también nos sentimos orgullosos es el de nuestra aguante. Tenemos casi 500 años de resistir: primero a los aztecas, luego a los españoles, después a los criollos, más tarde a los criollos –otra vez– y hoy a vendepatrias vía el neoliberalismo salvaje y brutal. Somos los más machos del orbe.

7) Esos campeonatos nos distinguen, pero no son tan meritorios como el del título máximo: simulamos modestia. Pero ello no es sacrificio; lo opuesto: simulamos que simulamos y simulamos que vivimos en una democracia y que somos. Simulamos que no vivimos bajo opresión.

Las causales de la realidad aquí descritas son unas cuantas.

Simular es opresión. Simulamos incluso que somos mexicanos: éste país ya dejó de ser nuestro hace mucho tiempo.

Argentina: tuya, mía, te presto... la presidencia

Organizaciones sociales se han lanzado a las calles de Buenos Aires para apoyar con carteles la campaña por el regreso de Néstor Kirchner como presidente de Argentina, rumbo a los comicios generales de 2011.

Los carteles tienen la leyenda "Ahora Néstor Kirchner, 2011", que muestran al ex mandatario con el brazo derecho en alto, a modo de saludo, con un fondo azul. Están firmados por organizaciones kirchneristas, como Frente Transversal, Frente Grande, Militancia Social, Partido Intransigente, Corriente Martín Fierro, Partido Comunista Congreso Extraordinario y Comedor Los Pibes.

La promoción del ex presidente se intensificó como parte del inusitado adelantamiento de las precampañas hacia unos comicios que se realizarán dentro de dos años, lo cual es una eternidad en un país tan imprevisible como Argentina.

Además, la campaña de Kirchner supondría una nueva alternancia "en familia", ya que él le entregó en 2007 la banda presidencial a su esposa, Cristina Fernández, quien ahora se la devolvería en caso de que el ex mandatario ganara los comicios.

La campaña reeleccionista de Kirchner está apoyada por la dispersión de los líderes opositores que no logran armar un proyecto



Nuevamente Néstor Kirchner buscará la presidencia de Argentina

conjunto para contrarrestar el control y poder político que la pareja presidencial comenzó a construirse en 2003.

De esta manera, el ex mandatario se suma oficialmente a una larga lista de "presidenciables" que incluye a los de-rechistas Mauricio Macri, jefe de go-

bierno de Buenos Aires, y al diputado Francisco de Narváez.

También han anunciado sus postulaciones la dos veces candidata Elisa Carrí, el vicepresidente opositor Julio Cobos, el diputado Felipe Solá y el ex mandatario Carlos Menem (1989-1999).

Invita ex presidente Clinton a pasar un día con él

Con el propósito de recabar fondos para adquirir tratamientos para niños con VIH-sida, el ex presidente de Estados Unidos, William Clinton, anunció un sorteo en el que ofrece al ganador pasar un día con él.

La Fundación Clinton pide a los participantes hacer una donación discrecional, aunque no es forzoso aportar dinero para resultar ganador. El premio también incluye conocer a la cantante de soul Alicia Keys, ganadora de un premio Grammy.

Al seleccionado se le pagará el transporte a la ciudad de Nueva York, donde se

encuentran las oficinas de Clinton, y el hospedaje.

Clinton afirmó que gracias a los trabajos de su fundación se ha logrado controlar la obesidad de 3.2 millones de niños en Estados Unidos. Asimismo, se han protegido o restaurado poco más de 13 hectáreas de bosques.

En la actualidad, 220 mil niños con virus de inmunodeficiencia humana y el síndrome de inmunodeficiencia adquirida (VIH-sida) reciben tratamientos por parte de la Fundación Clinton.



NASA cuenta con un cohete sucesor del transbordador

La Administración Nacional de Aeronáutica y el Espacio (NASA) cuenta con el cohete prototipo no tripulado Ares I-X, de 100 metros de altura, que es usado como sustituto de los actuales transbordadores espaciales.

El Ares I-X es parte del programa de vuelos de prototipos que proveerán información para vehículos futuros, además de que le dan la oportunidad a los científicos



de la agencia especial de probar sistemas de cómputo, instalaciones apropiadas y operaciones en tierra.

El cohete Ares I-X está formado de dos partes, una que lleva combustible sólido y otra hueca para configurar el tamaño y peso real de la futura nave en que la NASA prevé enviar astronautas en órbitas bajas después del retiro de la flota de transbordadores.

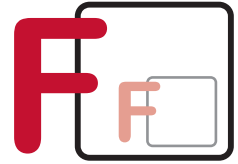

Descubre que estar bien, ahora es más barato

paquete inicial

Glucosa, Colesterol, Triglicéridos, Ácido Úrico, Urea, Creatinina, Biometría Hemática, Examen General de Orina y Electrocardiograma en reposo.

\$361.00

\$260.00

paquete femenino

Papanicolaou
Exudado vaginal
Examen general de orina.

SIMITEL 01 800 911 66 66

www.ssdrsimi.com.mx

Promociones válidas al 30 de noviembre de 2009



Farmacias Similares presente en la Panamericana 2009

Farmacias Similares, siempre presente en los grandes eventos deportivos. La más reciente muestra de ello se vivió durante la pasada Carrera Panamericana, que en su vigésima segunda edición, vio pasar al bólide azul que pilotaron Jo Ramírez y Alberto Cruz, orgullosamente acompañados por el Dr. Simi.

En esta justa de velocidad y pericia participaron más de 80 pilotos, divididos en distintas categorías que se disputaron los primeros lugares a lo largo de tres mil 600 kilómetros que contempló la ruta dividida en siete etapas desde Huatulco hasta Nuevo Laredo.

El Dr. Simi —emblema de la cadena farmacéutica más grande de América Latina— dio el banderazo de salida en la última etapa, de Zacatecas a Nuevo Laredo.

En esta edición, el Dr. Simi respaldó al experimentado piloto Jo Ramírez —ex coordinador del equipo McLaren de Fórmula 1—, quien, junto con Alberto Cruz, compitió en un Volvo marcado con el número 257 en la categoría Histórica A Plus.

Esta tradicional competencia, que tras una interrupción se reanudó en 1988, tuvo sus orígenes en los años 50, cuando se inauguró el tramo que correspondía a México de la carretera que cruzaría todo el continente americano. Aquí participan diversos clubes y pilotos de toda América y Europa, y su característica es competir con automóviles correspondientes al período de 1940 a 1965.

ROBERTO ÁVILA

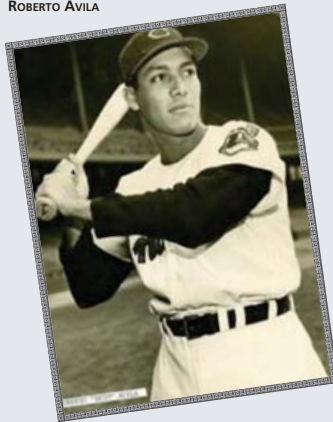

FERNANDO VALENZUELA

AURELIO RODRIGUEZ



Mexicanos en Serie Mundial

BIV

El gran sueño de cualquiera que haya practicado o practique el beisbol, ha sido y será participar en una Serie Mundial.

En el caso de los jugadores mexicanos que se cuentan por miles a lo largo de la historia que comenzó en 1903, sólo 12 han logrado estar allí, en medio de toda la emoción y toda la magia que rodea al evento convertido en el máximo ritual del Rey de los Deportes.

El primero de ellos fue el gran jarocho, Roberto "Beto" Ávila, que vistiendo la franela de los Indios de Cleveland, participó en la serie

Mundial de 1954 contra los Gigantes de Nueva York. En ese mismo año, Beto se convirtió también en el primer latinoamericano en conquistar una corona de bateo, venciendo a rivales de la talla de un Ted Williams, el último de los peloteros que en una campaña de Grandes Ligas, logró un porcentaje superior a los 400.

Pero sin duda, el cuarto mexicano participante que más brilló, fue Fernando Valenzuela, el famoso "Toro" de Etchohuaquila, quien generó la emocionante era de la bien llamada "Fernandomanía".

En 1981, bajo la divisa y la franela de los Dodgers de los Ángeles, con los ojos del mundo puestos en él, Fernando subió a la loma de los

disparos para vencer en el tercer juego del Clásico de Otoño, nada más y nada menos que a los orgullosos y temibles Yanquis de Nueva York, quienes finalmente cayeron en 6 juegos contra los angelinos.

Con esos dos astros en la punta, a continuación la privilegiada lista de los 12:

Jugadores de cuadro:

Roberto Ávila, Aurelio Rodríguez, Jorge Orta, Erubiel Durazo; Benjamín Gil, Ramiro Peña * y Jerry Hairston *.

Pitchers: Fernando Valenzuela, Horacio Piña; Enrique Romo, Aurelio López y Alfredo Aceves *.

*Juega actualmente para los Bombarteros del Bronx.

RAMIRO PEÑA



ALFREDO ACEVES



El Dr. Simi apoyó a Jo Ramírez y Alberto Cruz en la Carrera Panamericana 2009



Valores, esenciales para un mundo mejor: Rosana

Moisés Sánchez



Intimidades de Cynthia Rodríguez

Joven, bella y disciplinada, esa es Cynthia Rodríguez, quién en su participación en el Reality Show La Academia, demostró tener carisma y entrega para la música. Apasionada de su público que la apoya y la respeta, siempre procura dar lo mejor de sí.

Entusiasmada por su participación que ha tenido con los nuevos integrantes de La Academia, donde ella también formó parte, ahora nos comenta

algo de su vida personal. Su primer beso y su primer novio fue cuando tenía 15 años, su primera relación aún no la ha tenido.

Se considera muy amigüera y dice que no tiene enemigos y a pesar de su excelente voz, recuerda con alegría que cuando cursaba la secundaria se le salió un "gallo" en un concurso de canto, "obvio que para mí eso fue un oso, que a la fecha lo recuerdo con gusto.



Foto: Víctor Macedo

La española Rosana estuvo presente con el Dr. Simi en Siminota Musical

Su sencillo Llegaremos a tiempo es precisamente un mensaje para que la gente no se deje caer y morir por dentro y que por nada deje de perseguir sus sueños.

Como parte de su gira de promoción la compositora española —que ha dado más de 500 conciertos en su carrera— visitará Guatemala, Chile, Argentina, Uruguay y Estados Unidos para estar en la gala del Grammy Latino.

Al preguntarle si ha conocido el fracaso, Rosana contestó, con la franqueza que le caracteriza, que desde muy pequeña le enseñaron que el éxito era hacer algo y emocionar a una sola persona, "si lo definimos así nunca he tenido un fracaso".

Esta cantautora española, de 46 años, ganó en 1944 el primer lugar en el Festival de Benidorm, con la canción Fuego y miel, interpretada por Esmeralda Grao, y a partir de entonces sus composiciones comenzaron a cautivar al mundo por estar llenas de esa felicidad que todos llevamos dentro y nos negamos a vivirla.

Es de una pequeña familia de ocho hermanos y creció en Lanzarote, Islas Canarias, donde decidió, a los 20 años, iniciar sus estudios de armonía y guitarra en Madrid, paso que cambió su vida y la de muchos que gustamos de sus canciones.

Si quieres conocer más de esta compositora puedes visitar www.rosana.net



La intérprete de "A fuego lento" puso a cantar al Dr. Simi



Tu mascota, tu mejor amigo

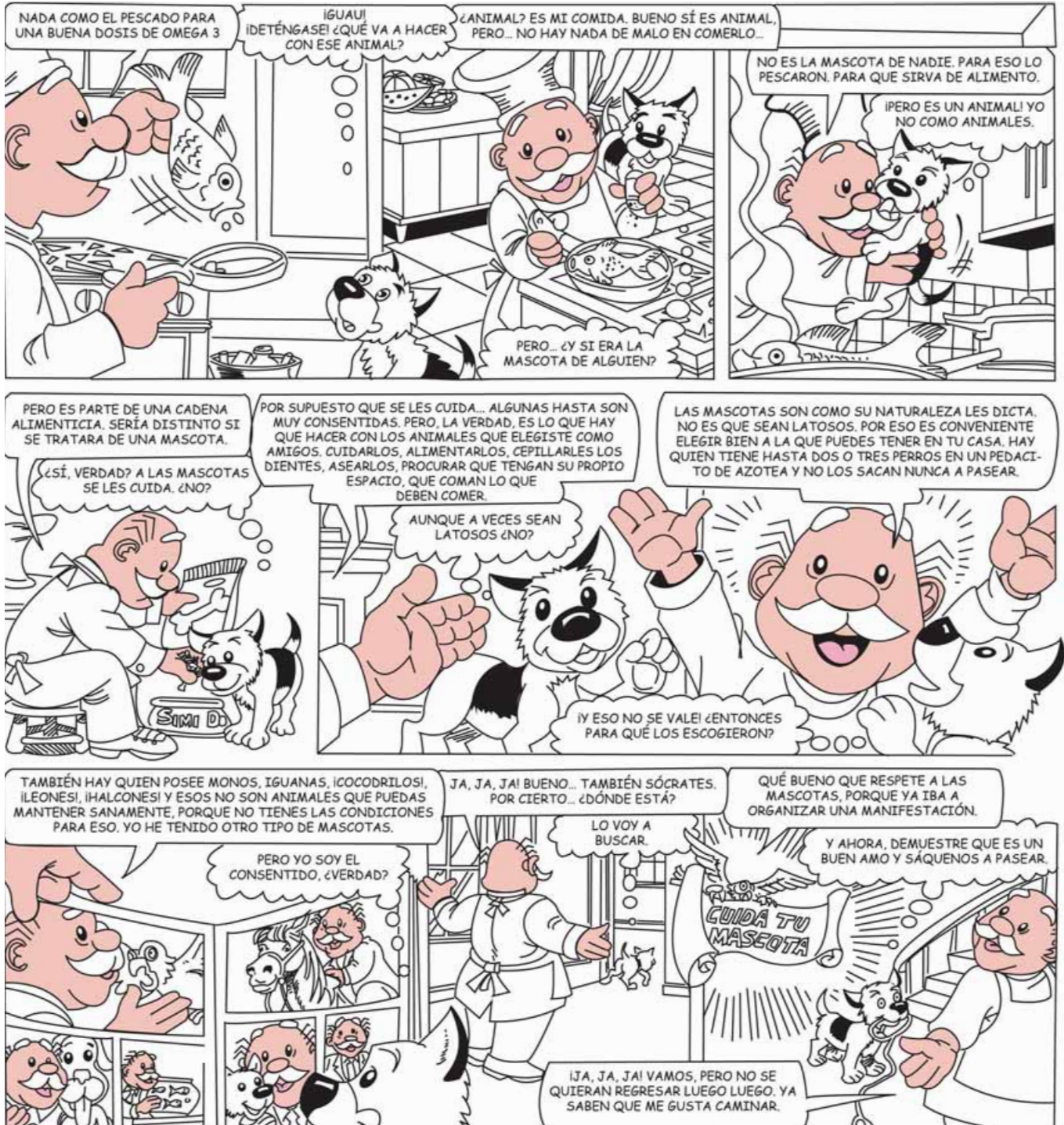

Abre tu imaginación, colorea tu historieta y dinos qué temas ecológicos quieres que publiquemos en este espacio. Escríbenos a simi_informa@porunpaismejor.com.mx

Chucu-chucu, Máquina 501

Máquina quinientos uno, la que corrió por Sonora, por eso los garroteros el que no suspira, llora. Era un domingo, señores, como a las tres de la tarde, estaba Jesús García acariciando a su madre. Dentro de pocos momentos: -madre tengo que partir, del tren se escucha el silbato, se acerca mi porvenir.

Cuando llegó a la estación un tren ya estaba silbando y un carro de dinamita ya se estaba quemando.

El fogonero le dice: -Jesús, vámonos apeando, mira que el carro de atrás ya se nos viene quemando.



Este es un fragmento de uno de muchos corridos que durante la Revolución Mexicana, hablaban de trenes. Y es que trenes como el que puedes armar ahora, fueron un medio importantísimo para comunicar a la gente del país durante aquellos años en que la lucha interna se daba por estas tierras.

Como tú ya sabes, antes no había autos, ni teléfonos, ni televisión. Bueno, ni celulares, ¡ni internet! Así que para comunicarse, la gente usaba el correo, el telégrafo, o los ferrocarriles.

Porfirio Díaz, que era el presidente de México, por allá de 1910, aunque en realidad lo había sido desde mucho antes, y que en realidad era el centro del conflicto, había promovido el crecimiento de los "caminos

de acero", o sea las vías de tren, por la mayor parte de nuestro territorio y eso lo utilizaron los revolucionarios para extender su lucha.

Hoy tú puedes construir tu propia red de ferrocarriles y en lugar de hacer una revolución en tu casa, transportar turistas desde la cocina hasta el patio y darles un paseo turístico, mientras les explicas los sitios históricos.

Como por ejemplo: el rincón donde se escondió el ratón en el 2006, o el vidrio al que rompió una pelota de beisbol el año pasado y que sigue así, o el clóset que nadie abre por temor a ser devorado. Arma tu ferrocarril, o tus ferrocarriles y pasea por tu imaginación.



- 1.- Antes de armar, pega en una hoja con lápiz adhesivo tu modelo.
- 2.- Coloréalo como quieras.
- 3.- Recorta las piezas.
- 4.- Dobra en línea punteada (Fíjate en los dibujos).
- 5.- Para armar, pega las piezas en orden, guiándote por los dibujos.

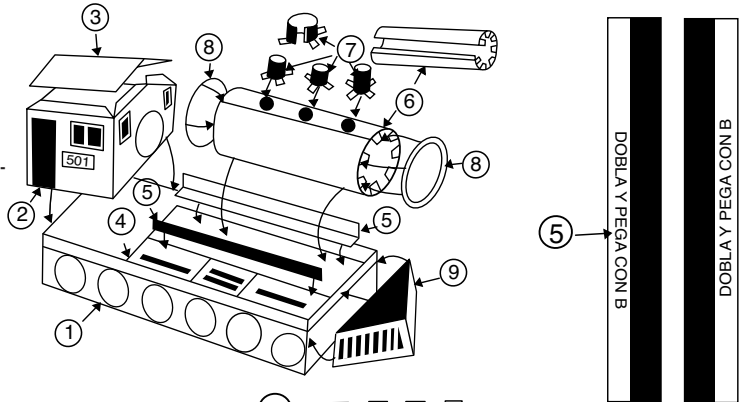

Arma tu tren revolucionario

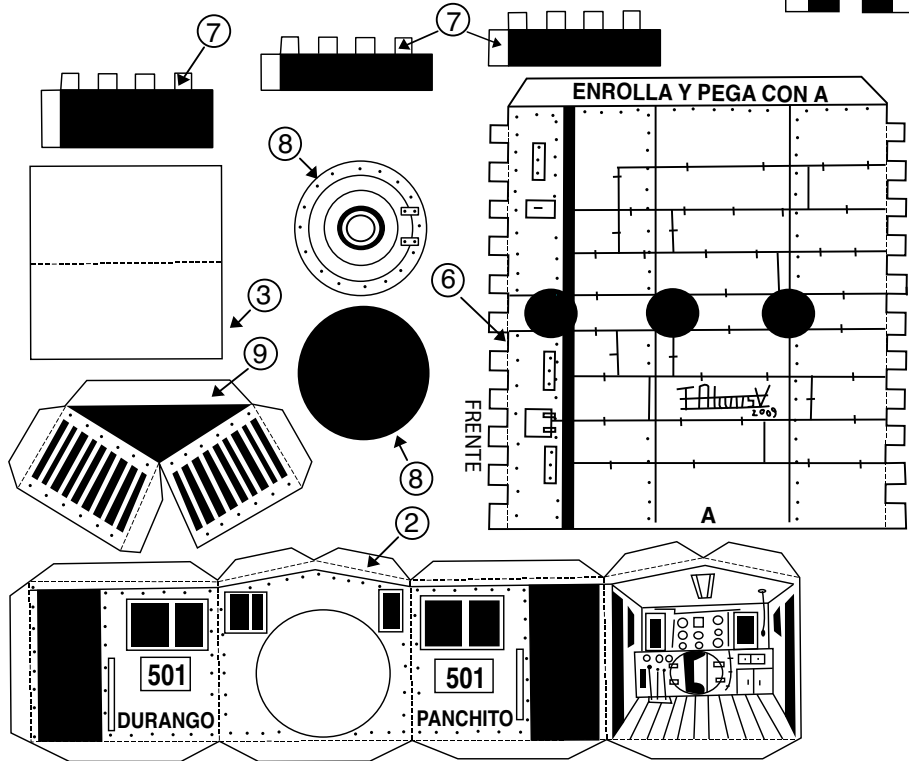
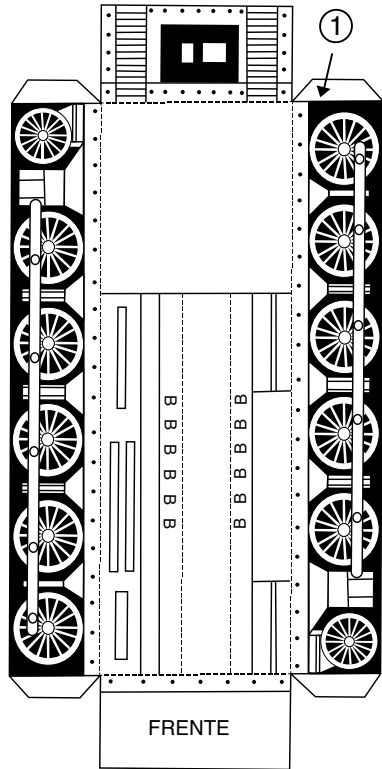



■ Pasarela:

Valores, esenciales para un mundo mejor: Rosana

Sin mayor pretensión que zanzar el corazón de la gente para provocar una sonrisa, Rosana –cantautora canaria- presentó en Simi Nota Musical su más reciente producción titulada “A las buenas y a la malas”.

Este CD, que incluye 13 temas, expresa un deseo enorme de su autora por hacer un mundo mejor. “Yo creo que si recuperamos los principios y los valores perdidos habremos empezado por buen camino”, señaló.

La intérprete de éxitos como A fuego lento, Si tú no estás aquí y Así son las cosas –y que ha vendido más de 8 millones de copias en todo el mundo- nos comentó que su fuente de inspiración es la gente que día tras día se encuentra en la calle.



■ 12



Buzón del lector

Hola Dr. Simi quiero felicitarlo por su preocupación por este país que tanto lo necesita y por sus precios tan bajos en las medicinas que tanto necesitamos. Me gustaría que se publicara lo que sucedió en Coatepec, Veracruz, en la escuela primaria federal “Cauhtémoc” turno

matutino, donde el director Eloy Cardeña Landa no ha sabido manejar el asunto de la influenza A/H1N1, ya que está ocultando la enfermedad, al prohibir a los niños que lleven un justificante con el diagnóstico de influenza A/H1N1.

Enrique Calderón, Coatepec, Veracruz



Simiinforma

POR UN PAIS MEJOR ©

GRUPO POR UN PAIS MEJOR A.C.

UNIDOS PARA AYUDAR

FUNDACIÓN DEL DR. SIMI A.C.

feria NACIONAL ALTRUISMO

"Vivir para dar, dar para vivir"

¡Único día!
19 de noviembre
de 11:00 a 19:00 hrs. entrada libre
Centro Internacional de Convenciones y Exposiciones, WTC Salón Mexica.

El valor de... la verdad

El Diccionario de la Real Academia de la Lengua Española, define la verdad como: “Lo que es cierto; conformidad de lo que se dice con lo que existe; sinceridad y buena fe”.

Pero no se trata de entrar en mayores discusiones filosóficas y gramaticales sobre la verdad, pero sí de exponer criterios básicos con la idea de entenderla y asumirla como otro de los valores éticos indispensables para la sana convivencia social.

Con este propósito, lo primero que puede afirmarse, es que sin verdad no hay confianza y que sin confianza no hay sociedad.

La desconfianza está entre las grandes debilidades de la sociedad mexicana que se ha convertido en una comunidad humana desorganizada e incapaz de procurarse bienes y de evitarse graves



males en lo social, económico, cultural y político. Es que en muchísimos casos no se usa la palabra como vehículo de la verdad, sino de la mentira, la cual, parafraseando al maestro José Vasconcelos, se convierte en el negro nubarrón que de día impide ver al sol y, de noche, a las estrellas.

México no podrá ser un país mejor mientras no convierta la verdad en uno de sus pendones, en una de sus características que lo identifiquen dentro y fuera de sus fronteras.