

Síguenos por



en Simi TV y en



@DrSimiTV

# SIMINFORMA

*Por Un País Mejor* ©

EJEMPLAR  
Gratuito

NÚM. 322 630 MIL EJEMPLARES

Agosto de 2011

www.siminforma.com.mx

## Cafres y gandallas



- Conductores mexicanos carecen de educación vial
- Cometen hasta 11 infracciones en sólo 10 kilómetros

En un país con 22 millones de vehículos y en donde la vía pública es cada vez más estrecha, transitar con responsabilidad y respeto a las leyes es vital. Sin embargo, en México, donde habitan más de 112 millones de personas, eso es algo que muy pocas veces ocurre; aquí ocupamos el tercer lugar en decesos por accidentes viales, en América Latina.

6 y 7

■ Ayudar es Vivir:

### Ayuda a toda velocidad



2

■ Cuida tu salud:

### ¿Qué es la biometría hemática?



4

■ Pasarela:



*Feliz cumpleaños, chato*

11



# Ayudan a toda velocidad

• **Fernando Gutiérrez**

Pilotos profesionales de la serie automovilística Nascar visitaron dos instituciones de las más de dos mil que ayuda la Fundación del Dr. Simi y tras realizar sendos donativos, convivieron con los beneficiados, conocieron la labor que realizan y recorrieron las instalaciones.

En el primer caso, el miércoles 13 de julio, los corredores Hugo Oliveras, Rubén Pardo y Rogelio López acudieron a Nuestro Hogar Anar México, en Santa Cruz Acayucan, y regalaron juguetes para los niños y despensas para los adultos.

Agradeció el donativo Luis Miguel Rojas Huerta, director de la casa hogar que atiende a niños y adolescentes sin familia, o víctimas de maltrato, abuso sexual u orfandad.

Pero las gratas sorpresas no terminaron ahí. El viernes 15, los pilotos Patrick Goeters y Abraham Calderón donaron varias cubetas de pintura a la casa hogar Esperanza de una Nueva Vida, fundada en 1995 por la maestra María Bertha Ortiz Espejel.

Esta institución, que atiende a una treintena de adultos con discapacidad intelectual, se llenó de alegría con el regalo y de inmediato pusieron manos a la obra para comenzar a pintar el exterior de la enorme casa, ubicada atrás del estadio Azteca.

Cabe destacar que quienes son atendidos en este albergue son campeones de boliche en Olimpiadas Especiales, además de ser estupendos nadadores y creadores de preciosas artesanías miniatura.

La Fundación del Dr. Simi proyecta que los pilotos hagan seis visitas más a otras instituciones, ahora en San Luis Potosí, Monterrey, Querétaro, Puebla, Aguascalientes y en el Distrito Federal, justamente donde proseguirán las carreras automovilísticas del circuito Nascar.

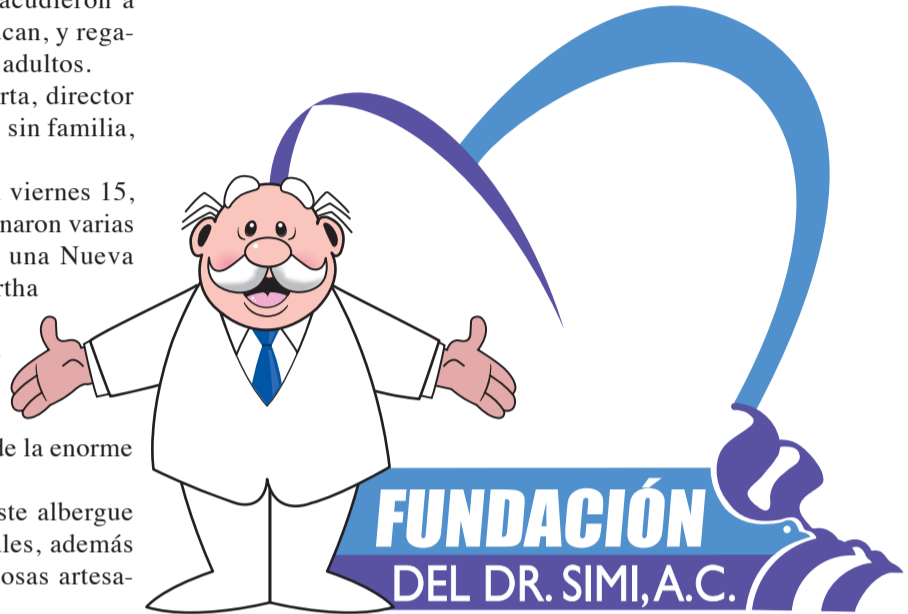

**SIMINFORMA**  
*Por Un País Mejor*

**Presidente del Grupo  
Por Un País Mejor**  
*Víctor González Torres*

**Redacción**

Juan Manuel Zepeda Aguilar / Director  
D.C.V. Adriana Hinojo Montes de Oca / Diseño  
D.C.V. Virginia Palacios Baeza / Diseñadora

**Reporteros**

Miguel Ángel Sánchez / Coordinador  
Moisés Sánchez / Miguel Ángel Becerril  
Fernando Gutiérrez / Claudia Resillas

**Fotógrafos**

Moisés Manzano / Arturo González

**Columnistas**

Carlos Ramírez / Miguel Ángel Ferrer / Fausto Fernández Ponte (+) / Arturo Martínez Aviña / Baltazar Ignacio Valadez / Manuel Magaña Contreras / Alfredo Camacho / Ana Orozco

**Servicio de Agencia**

Notimex

**Imprenta en México**

Litografía Magno Graf, S.A. de C.V.  
Calle 23 No.33, Col San Pedro de los Pinos.  
C.P. 03800, México, D.F.

**Distribuidores en México**

Farmacías Similares / El Sol de México  
Bamboó Impresiones

**Imprenta en Chile**

Gráfica Puerto Madero

**Distribuidores en Chile y Guatemala**

Farmacías del Dr. Simi

Derechos Reservados ©. Con edición en México y Chile.  
Editado por: Farmacias de Similares, S.A. de C.V., Alemania No. 10, Col. Independencia, C. P. 03630, México, D.F. Número de Certificado de Reserva otorgado por el Instituto Nacional del Derecho de Autor 04-2008-032512250400-101. Certificado de Licitud de Título No. 12893. Certificado de Licitud de Contenido No. 10466. Expedidos por la Comisión Calificadora de Publicaciones y Revistas Ilustradas con fecha 26 de agosto de 2004. Miembro activo No. 1030/2006 de "Prensa Unida de la República, A.C." Certificado por: Lloyd International, S.C. Fecha de impresión: Agosto de 2011. Periodicidad catorcenal. Editor responsable: Vicente Monroy Yáñez

"Los artículos publicados en esta edición son responsabilidad exclusiva de su autor. Está prohibida la reproducción total o parcial de cualquier material contenido en esta edición, salvo autorización previa y por escrito".

simi\_informa@porunpaismejor.com.mx  
www.siminforma.com.mx Redacción México:  
54 22 01 48 Conmutador: 54 22 45 00

Comunicación Social Grupo Por Un País Mejor



Fotos: Fernando Gutiérrez



# Le pegan a la pelota en familia

● Miguel Ángel Sánchez



En el marco de una gran fiesta familiar, la Fundación del Dr. Simi llevó a cabo su vigésimo cuarto Torneo Relámpago de Fútbol Infantil en este 2011, ahora en la cancha del Deportivo R-1, municipio de Ecatepec.

Desde temprana hora, niños de 4 a 10 años, acompañados por sus familiares y amigos, llegaron al lugar con la ilusión de divertirse y proclamarse campeones de este certamen que el Dr. Simi realiza a lo largo y ancho del país.

Acompañada por el Dr. Simi, Astrid García, directora de la Fundación del Dr. Simi, les dio la bienvenida a los asistentes, momento que aprovechó para invitarlos a divertirse y hacer del deporte un estilo de vida.

“Me siento muy feliz de estar con ustedes, pero sobre todo de ver a muchos chiquitines contentos de practicar su deporte preferido. Hagan de éste un estilo de vida junto con sus familias, porque vitaminas más deporte, es igual a salud, algo que siempre ha promulgado Víctor González Torres”.

Acto seguido, la niña Ilse Ariadna Rodas Rubio realizó el juramento deportivo y, posteriormente, el Dr. Simi dio la patada inicial, con la cual los equipos infantiles Luceros, Cometas, Centellas y Meteoros se dispusieron a dar rienda suelta a su talento con el balón.

Mientras que los juegos se llevaban a cabo, el Dr. Simi deleitó con sus bailes y varios sorteos a las cerca de 700 personas que se congregaron para participar de este evento.

Como parte del entretenimiento, estuvo un gran elenco artístico, personajes que no cobraron por estar ahí y convivir con los presentes.

Así, el grupo de baile Onyx, Edgar Alberto Waldo, quien realizó bailes en silla de ruedas y el grupo musical Canto Alegre, fueron quienes dieron ese toque alegre, que hizo bailar y lanzar gritos de alegría a la gente, sobre todo entre las jovencitas.

Concluidos los encuentros, se dio a conocer que el equipo Luceros obtuvo el primer lugar, Meteoros quedó en segundo; Centellas, tercero, y Cometas, cuarto.

Todos los equipos recibieron medallas y un diploma por parte del Dr. Simi para reconocer su esfuerzo y su dedicación en el deporte, mientras que los demás asistentes reconocieron con un aplauso el buen corazón de este querido personaje de bata blanca, así como la visión asistencial de su gran creador, Víctor González Torres.



Fotos: Miguel Ángel Sánchez

# convocatoria



# 2011

Grupo Por Un País Mejor, A.C. y Fundación del Dr. Simi, A.C., convoca a empresas, organizaciones de la sociedad civil sin fines de lucro y personas, a postular candidatos para recibir los premios:

## POR UN PAÍS MEJOR

Para el Premio Por Un País Mejor se considerarán a hombres y mujeres con un alto sentido del compromiso social, y una trayectoria constante en beneficio de la sociedad en su conjunto.

## UNIDOS PARA AYUDAR

Para el Premio Unidos Para Ayudar se considerarán a aquellas organizaciones con más de 5 años de labores ejemplares (contados a partir de la fecha de su constitución), que brinden servicios de atención, apoyo, capacitación y rehabilitación en favor de los que menos tienen.

1. Los candidatos serán postulados por personas, empresas u organizaciones. Podrán nominar a más de una persona o institución.
2. El postulante (individuales o de instituciones) deberá presentar un expediente con la siguiente documentación: a) Carta con su propuesta, en hoja membreada sobre la presentación se da una organización, con sus datos completos, indicando el medio por el cual se entró de la convocatoria y por qué postula al candidato. b) Descripción de obra y acciones por las cuales postula el candidato o institución; se podrá apoyar con material gráfico o audiovisual. Para personas: Datos completos del candidato, semblanza, logros de su labor y una fotografía reciente. Para instituciones: Historia de su labor, población beneficiada, descripción de resultados, valores, ideales y misión social, así como su impacto social. Fecha y forma de su constitución legal y copia de la última publicación en el Diario Oficial de la Federación, en la que se le autoriza como donatario para los efectos del Impuesto Sobre la Renta. En caso de que, durante el proceso de evaluación y premiación sea revocada dicha autorización a la institución ganadora, no será acreedora al premio. Además, deberá mostrar un proceso de profesionalización y de sus planes. No podrán participar:
  - + Fundaciones empresariales.
  - + Instituciones ganadoras de este certamen en los últimos 4 años.
3. Tres testimonios de grupos, comunidades, personas o instituciones beneficiados por las acciones de la persona o institución propuesta.
4. La documentación que avale las candidaturas deberá presentarse, en original, en las oficinas estables de la Fundación del Dr. Simi, A.C. No se regresarán copias de postulaciones.
5. El periodo de recepción de postulaciones se inicia el viernes 17 de junio y termina el viernes 5 de agosto de 2011, a las 17:00 hrs.
6. Los jurados estatales formarán parte de un Comité de Honor, que evaluará y seleccionará, por votación secreta, al ganador de cada estado. Los resultados estatales se darán a conocer a más tardar, el viernes 26 de agosto de 2011.
7. El jurado nacional se integrará por directivos del Grupo Por Un País Mejor y Fundación del Dr. Simi, A.C., quienes evaluarán y seleccionarán a los finalistas nacionales para cada premio.
8. La decisión del jurado será definitiva e irrevocable y podrá declarar desierto el premio, cuando así lo considere.

9. Premios estatales y nacionales:
- + La persona ganadora de cada estado recibirá una medalla de plata y un diploma.
  - + La institución ganadora de cada estado recibirá \$30,000 y un reconocimiento.

Los cinco primeros lugares nacionales de cada categoría viajarán a la ciudad de México, con un acompañante, para recibir su premio durante la 9ª Premiación Nacional del Altruismo.

POR UN PAÍS MEJOR		UNIDOS PARA AYUDAR	
1er lugar	Medalla de oro	1er lugar	\$375,000
2o lugar	Medalla de plata	2o lugar	\$225,000
3er lugar	Medalla de bronce	3er lugar	\$115,000
4o lugar	Reconocimiento	4o lugar	\$75,000
5o lugar	Reconocimiento	5o lugar	\$40,000

10. Los ganadores aceptarán participar en las acciones de difusión de los premios "Por Un País Mejor" y "Unidos Para Ayudar".

Los resultados serán anunciados durante la 9ª Premiación Nacional del Altruismo, el día 24 de noviembre, en el Centro Internacional de Exposiciones y Convenciones, del World Trade Center.

Mayores informes: Tel.: (01 56) 54 22 70 03  
[www.porunpaismejor.com.mx](http://www.porunpaismejor.com.mx) / [www.fundaciondrsimi.org.mx](http://www.fundaciondrsimi.org.mx)  
 SIMITEL: 01 800 911 66 66

# ¿Qué es la biometría hemática?

La biometría hemática, también denominada hemograma o citometría hemática, es uno de los estudios de rutina de mayor importancia, ya que brinda información confiable sobre el estado general de salud del paciente.

Es la prueba de laboratorio en la que se van a contar y evaluar diferentes tipos de células:

Los glóbulos rojos o eritrocitos (que llevan oxígeno a través de una sustancia llamada hemoglobina), los glóbulos blancos o leucocitos (que nos defienden de las infecciones), las plaquetas (que ayudan en la coagulación de la sangre). Este estudio también mide el contenido de hemoglobina, así como otros datos relacionados con su cantidad, forma y contenido.

Ayuda a diagnosticar problemas específicos de la sangre como la anemia, trastornos de tipo inmunológico, así como el monitoreo de la pérdida de sangre y la respuesta de un paciente a la terapia contra el cáncer, como la quimioterapia y la radioterapia; permite sospechar cuadros agudos infecciosos e inflamatorios, etcétera.

Es uno de los análisis de laboratorio más solicitado para el diagnóstico por parte del médico, además de servir para revisar los valores de los diferentes elementos de la sangre.

Actualmente, la biometría hemática se realiza con equipos automatizados de alta tecnología. Asimismo, un químico clínico revisa en el microscopio las posibles anomalías de las diferentes células.



Uso de la biometría hemática		
FIEBRE	ANEMIA	HEMORRAGIA
Aumento de temperatura Escalofríos Sudoración Dolores musculares Dolores de articulaciones	Palidez Dificultad para respirar Mareos Palpitaciones Cansancio	Pequeñas manchas rojas en la piel Moretones Sangrado en nariz, encías, orina, etc. Sangrado menstrual excesivo

## ¿Qué personas deben realizarse este estudio?

- Con debilidad general.
- Quienes no lleven una dieta adecuada, según su edad.
- Con hemorragias frecuentes, o úlcera gástrica.
- Quienes deseen realizarse estudios de chequeo general.

## Indicaciones para realizarse el estudio

- Para realizar una biometría hemática se requiere de preferencia un ayuno mínimo de 4 horas, aunque esto no es limitante para ejecutarlo.

*Con información del QFB Israel Ponce Mondragón, gerente operativo, Análisis Clínicos del Dr. Simi*

# Expediente clínico y receta electrónicos

El expediente clínico electrónico (ECE), comienza a gestarse en nuestro país y aunque aún resta mucho para que sea una total realidad, sus beneficios maravillan, pues se trata de que cada persona tenga un solo expediente en toda su vida, el cual pueda ser abierto y consultado en cualquier institución médica, de cualquier estado.

Con ello, no sólo se eliminarán toneladas de papel, sino que se reducirá el margen de errores médico-administrativos que "actualmente causan más muertes que el sida", según afirmó Luis Miguel Casas (IMSS) en un congresillo realizado en el Distrito Federal, los días 13 y 14 de julio.

El ECE tendrá ventajas notorias: disponibilidad de información las 24 horas, consulta en línea,

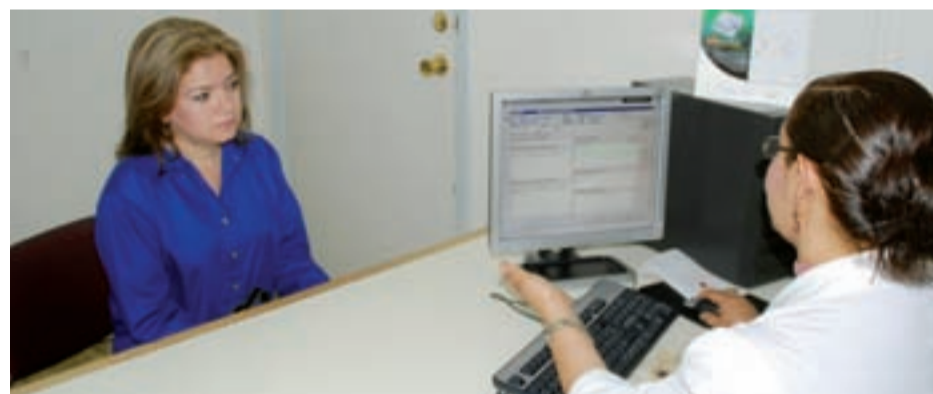

lenguaje común para los sistemas médicos y, sobre todo, seguridad en el manejo de datos, pues estarán ultraprotegidos.

Mire si no: para abrir un expediente se requerirá de una contraseña que sólo tendrá

el paciente, además de contar con seguridad biométrica, es decir, sus huellas dactilares, características de su iris o su voz.

Cada expediente clínico electrónico incluirá, en forma automatizada, los

resultados de laboratorio, radiografías y demás estudios, de manera que el paciente ya no estará cargando con una pila de información.

Aunado a este proyecto, que ya opera al 80% en el IMSS, se desarrollará la receta electrónica, que impedirá falsificaciones y fraudes, además de eliminar el papel.

Con ambos adelantos, entre otros beneficios, el paciente ya no tendrá necesidad de ver mensualmente a su doctor familiar para surtir medicamentos de rutina contra la hipertensión, por ejemplo, sino que bastará con presentarse en la farmacia para ser atendido de inmediato.

Todo lo anterior suena maravilloso, cuando menos en el papel. Esperemos que el futuro sea tal cual.



## Salud y sociedad

Miguel Ángel Ferrer  
www.miguelangelferrer-mentor.com.mx

## Emigración a la baja

De acuerdo con algunas fuentes estadounidenses, "decae el interés de los mexicanos por emigrar a la Unión Americana como trabajadores indocumentados". Pero, al menos hasta ahora, ninguna institución mexicana, ya sea gubernamental o académica, ha confirmado tales versiones. Es claro, sin embargo, que existen poderosas razones que hoy por hoy hacen menos atractiva la emigración laboral indocumentada hacia EU.

Una de éstas es la prolongada recesión económica en nuestro vecino del norte, fenómeno que implica una menor oferta de empleo en aquel lado de la frontera.

Pero quizás los motivos centrales para atemperar los afanes

migratorios de los mexicanos se encuentren en las crecientes dificultades para cruzar a EU; en la renovada dureza de las leyes antiinmigrantes; en los enormes peligros de índole criminal que son inherentes, en los años de Felipe Calderón, a la aventura migratoria y, entre muchas otras razones, el clima xenofóbico y antimexicano que, siempre presente en el país del norte, hoy es mayor o por lo menos más notorio. Todas estas dificultades antimigración son bastante conocidas. Pero según las fuentes mencionadas, también hay razones mexicanas que hacen menos atractiva que en el pasado la emigración indocumentada hacia EU. Y parece que así es. Las cifras del censo de población de 2010 documentan un

significativo progreso social y económico de los mexicanos. Una mejoría que se nota sobre todo en las ciudades, pero que también se hace presente en las comunidades rurales. Ahí están, por ejemplo, la enorme oferta alimentaria, el aumento del consumo en vastísimos sectores de la población y el incremento en la escolaridad media y en las oportunidades educativas.

Quizá la explicación de esta mengua en los afanes migratorios de los mexicanos se encuentre en la combinación de ambos factores: menores expectativas de empleo allá con mayores dificultades y peligros para emigrar, y una notoria mejoría social y económica interna.

# Para un regreso a clases de

# 10

## Paquete 1

Coproparasitoscópico  
Exudado faríngeo

**\$ 179.00\***

## Paquete 3

Biometría hemática  
Examen general de orina  
Coproparasitoscópico  
Exudado faríngeo

**\$ 261.00\***

## Paquete 2

Biometría hemática  
Coproparasitoscópico  
Exudado faríngeo

**\$ 261.00\***

Ademas, **GRATIS**, un estudio de Grupo y Rh

\* Precios sujetos a cambio sin previo aviso

Promociones válidas hasta agosto de 2011.

\* Se aplican restricciones por zona geográfica.

www.ssdrsimi.com.mx  
SIMITEL 01 800 911 66 66  
Consulta a tu médico.

Q.B.P. Sandra Luz Saavedra Hernández  
Ced. Prof.: 4056085-IPN

Síguenos por



**Análisis Clínicos  
del Dr. Simi**

"Lo mismo pero más barato"



¡Elimina las  
**Verrugas!**

Líquido removedor  
de verrugas.



Reg. No. 0127C 2004 SSA  
Aut. 08330020181897

NO SE UTILICE EN PERSONAS DIABÉTICAS,  
NI CON PROBLEMAS DE CIRCULACIÓN.

CONSULTA A TU MÉDICO.

De venta en:  
**FARMACIAS SIMILARES®**

**SimiRico**



Suplemento alimenticio  
completo y balanceado.  
Ideal para toda la familia



**FRESENIUS  
KABI**

caring for life

**SimiRico  
con Fibra**



Suplemento alimenticio  
completo y balanceado, adicionado  
con **3 gramos de fibra**

**SimiRico  
diab**



Suplemento alimenticio  
diseñado especialmente para la  
nutrición del paciente diabético

Nutrición  
+ Control  
Glucémico

De venta exclusiva en:



**FARMACIAS SIMILARES®**  
"LO MISMO PERO MAS BARATO"





## Expedientes del poder

Carlos Ramírez  
cramirez@indicadorpolitico.com.mx

### ¿Y para qué quieren el poder?

Si se revisan las declaraciones de los principales aspirantes a la Presidencia de la República en el 2012, la discusión se centra en la forma de obtener la candidatura y en la necesidad de ganar el poder. Sin embargo, ninguno de los aspirantes ha centrado su posible nominación en un diagnóstico de la crisis y en la presentación de un proyecto de gobierno para obtener esos objetivos. El único que ha presentado una plataforma genérica y retórica es Andrés Manuel López Obrador, pero se trata de la misma que ha enarbolado desde que en 1994 aspiró al gobierno de Tabasco, sólo que reciclada y ahora, por cierto, más literaria que programática. Los ciudadanos, por tanto, parece que de nueva cuenta van a votar a ciegas o tendrán que ejercer el voto en función de una percepción binaria de bueno-malo del lopezobradorismo. Toda oferta electoral de programa de gobierno debe estar precedida por un diagnóstico de la realidad, de debilidades y fortalezas del país y de posibilidades y limitaciones para el objetivo de conseguir la felicidad. Lo malo es que la dimensión de la crisis es... crítica. No asistimos a baches coyunturales o *catarritos* que se resuelven con una aspirina. El país pasó de tasas promedio de PIB de 6% en los cincuenta y sesenta, de 5% en los setenta, de 4% en los ochenta y noventa, y de 2% en los dos sexenios panistas. Sin embargo, para atender sólo la demanda anual de nuevos trabajadores que se incorporan a la mano de obra, el PIB debería ser de 7.5%. Por tanto, el actual modelo de desarrollo satisface las necesidades de un cuarto de la población. De ahí que cada sexenio existe la esperanza de que los candidatos realicen un diagnóstico real de la crisis del desarrollo y a partir de ahí que pudieran presentar una propuesta a la medida de la crisis; sin embargo, las expectativas sociales han sido siempre frustradas porque los políticos quieren el poder para ejercerlo y no para resolver las necesidades de los mexicanos. Las elecciones del 2012 no parece que vayan a cambiar las cosas. El PRI, el PAN y el PRD —éste en el DF— han mantenido el mismo modelo de desarrollo dependiente, de subordinación industrial a los Estados Unidos y de privilegiar la mano de obra y no la modernización productiva. Por eso es que la crisis del modelo de desarrollo estallada en 1973, hace casi cuarenta años, ha tratado de ser resanada pero no encarada y menos resuelta. El problema es que ninguna fuerza partidista quiere entrarle en serio al diagnóstico de la crisis porque implicaría el reconocimiento del fracaso como gobernantes. Eso sí, en busca del voto todos ofrecen una salida mágica. Sin embargo, la realidad exige más seriedad a los políticos.

# Carece México de educación vial

• Miguel Ángel Sánchez



A diario, los reglamentos de tránsito de las diferentes ciudades mexicanas se violan debido a la falta de educación vial entre los conductores, hecho que nos ubica como una de las peores naciones para circular, así lo afirma Héctor Guijosa, presidente de la Comisión de Transporte de la Asamblea Legislativa del Distrito Federal (ALDF).

“A nivel nacional no es aprobatoria, porque vemos que la educación vial implica un respeto a las leyes de tránsito, y que hay mucha falta a este respecto entre los mexicanos”.



Héctor Guijosa, presidente de la ALDF.

Del total de automovilistas contabilizados, las ciudades del Distrito Federal, Estado de México, Guadalajara y Monterrey cuentan con 45 por ciento del parque vehicular del país, es decir, casi 10 millones de vehículos.

Al ser los lugares de mayor concentración, las autoridades federales consideran que es muy común que en ellas un conductor puede llegar a cometer cerca de 11 violaciones al reglamento de tránsito, tan sólo en un tramo de 10 kilómetros.

#### Las faltas más comunes:

- Manejar sin el cinturón de seguridad.
- Hablar por celular o maquillarse.
- Llevar a un menor de 12 años en el asiento del copiloto.
- Pasarse un alto.



Fotos: Miguel Ángel Sánchez

## México es el séptimo país del mundo, y tercero de América Latina, en decesos por accidentes viales, con 24 mil defunciones anuales.

- Bloquear los espacios peatonales y los accesos para las personas con discapacidad.
- Circular por carriles confinados del sistema de transporte.
- Dar vuelta en “U” y estacionarse en lugares prohibidos.

Entre las faltas más delicadas, se encuentran conducir en estado de ebriedad y rebasar los límites de velocidad, ya que esto genera cerca de 16 mil lesionados tan sólo en la Ciudad de México, en la que se concentran más de 4 millones de automovilistas.

Susana Sabath, directora de Estudios y Coordinación Interinstitucional para la Prevención del Delito de la Secretaría de Seguridad Pública capitalina, asegura que

esta situación es producto de un exceso de confianza entre los automovilistas.

“Tenemos un exceso de confianza en nosotros mismos, y todos salimos de la casa pensando que podemos hacer lo que queramos y que vamos a regresar sanos a la casa y, desgraciadamente, no es así.

“Además somos también un tanto egoístas, porque si salimos tarde de la casa hacemos lo que sea por llegar y cometemos muchas imprudencias”.

Esta situación se torna preocupante, si se toma en cuenta que el número de vehículos aumenta año tras año.

De acuerdo con datos de las autoridades, el crecimiento del parque vehicular fue de 16 por ciento en los últimos tres años,

causado en gran medida por el ingreso de vehículos usados, provenientes de Estados Unidos.

Como resultado del gran número de autos que circulan, se calcula que, en las principales metrópolis del país, como Ciudad de México, Guadalajara y Monterrey, la velocidad promedio se ha disminuido a 8 kilómetros por hora, lo que impacta directamente en el tráfico y la calidad de vida en la urbe, pues cada vez se complican más los traslados, crece el estrés y se reduce la educación vial.

“Cada vez se complica más el trasladarnos de un sitio a otro, los minutos son de vital importancia y eso genera la violación a la norma”, expresa Sabath.



La imprudencia que se genera por esquivar el tráfico, ha hecho que se registren miles de accidentes y muertes, aspecto que ha colocado a México en el séptimo lugar mundial, y el tercero en América Latina, en decesos por contingencias viales, pues cada año se reportan 24 mil defunciones.

**Educación a nuevos conductores**

Algunas autoridades del país consideran que para disminuir la falta de educación vial y los constantes accidentes que deriva esa situación, se debe capacitar principalmente a los niños, pues ellos serán los automovilistas del futuro.

Un ejemplo de ello, es la delegación Iztacalco, en la Ciudad de México, en la que se instaló una escuela de educación vial, a la que acuden cientos de niños.

Francisco Sánchez, delegado de esa demarcación, señala que se trata de “niños de 4 a 10 años, quienes mediante jóvenes preparan a los menores en los temas de cultura cívica y reglamento de tránsito. Aquí se les enseña a respetar señales de vialidad”.

Esta escuela, localizada en el Deportivo Leandro Valle, colonia Agrícola Oriental, surgió porque en Iztacalco se registra un promedio de 40 accidentes vehiculares diarios.

**Automovilistas cometen 11 violaciones al reglamento de tránsito en un tramo de 10 kilómetros.**

La falta de precaución y del desconocimiento de las normas motivaron a sus dirigentes a idear este concepto, con el fin de instruir a los niños y que éstos sean los principales vigilantes de sus padres, cuando circulan por nuestras vialidades.

“Quisimos que los niños de Iztacalco conocieran mejor los reglamentos de tránsito para que también corrijan a sus papás, cuando van manejando y respeten el reglamento”, expresa Francisco Sánchez.

A los niños se les recibe de martes a domingo, en un horario de 9 de la mañana a 6:30 de la tarde. La entrada es gratis y aquí se les enseña cuáles son los señalamientos principales y a respetarlos, a saber usar las glorietas, cruceros y puentes.



**FARMACIAS SIMILARES**  
"LO MISMO PERO MAS BARATO"

Solicita:

**INTENDENTE**  
Requisitos:  
- Ambos sexos  
- Disponibilidad de horario  
- Comprobante de estudios

**VENDEDOR**  
Requisitos:  
- Ambos sexos  
- Experiencia mínima de un año en área farmacéutica (manejo en sustancias activas)  
- Disponibilidad de horario  
- Comprobante de estudios

**BOTARGUERO**  
Requisitos:  
- Gusto por el baile  
- Sexo masculino  
- Disponibilidad de horario  
- Comprobante de estudios

Para todos los puestos ofrecemos crecimiento económico y profesional a corto plazo.

**¡Contratación inmediata!**  
Sé parte de nuestra gran familia, estamos buscando a personas como tú.

Interesados, favor de presentarse con solicitud elaborada en Eje 6 sur No. 26, Col. Independencia, C.P. 03630, México, D.F. (cerca del Metro Nativitas), o acude a tu sucursal más cercana.



## Espacio a la historia

Manuel Magaña  
mmc.informacion@yahoo.com.mx

### ¿Dañaría el Metrobús al Centro Histórico?

El Centro Histórico de la Ciudad de México es el más importante del continente americano. De Canadá a Argentina, no hay otro que se le iguale en valía histórica y en la riqueza de su patrimonio arquitectónico y cultural. Internacionalmente nos identifica y es lo que define la personalidad de la nación mexicana ante el mundo. Sus 9.1 kilómetros cuadrados comprenden 760 manzanas, divididas entre las delegaciones Cuauhtémoc y Venustiano Carranza. Por decreto presidencial de 1980, en su interior existen más de 1,400 inmuebles catalogados como monumentos patrimoniales, desde el periodo virreynal hasta principios del siglo XX. Su importancia es tal, que la Unesco lo declaró Patrimonio de la Humanidad en 1987.

Nuestro Centro Histórico es siempre noticia y a últimas fechas se ha mencionado el riesgo que corre por el proyecto para que el controvertido Metrobús circule por sus calles. Instituciones de enseñanza superior y vecinos señalan que dicho plan, de realizarse, causaría graves daños. Sin penetrar en el terreno de lo opinable, objetivamente hay que decir que el más grave problema del Centro Histórico son sus hundimientos diferenciales que son de aproximadamente 4.6 centímetros al año, por la sobreexplotación de sus mantos acuíferos. Introducir algo tan extraño, pesado y distinto al carácter patrimonial de la zona, como el Metrobús, dañaría estructuras de los inmuebles.

A su paso por Buenavista, Mina, Belisario Domínguez, Venezuela y Miguel Alemán, afectaría edificios de gran valía como el templo de La Conchita, ya muy inclinado; el de San Lorenzo, que está hundido; el área de casonas virreinales, antes de llegar a la capilla de La Expiración, en Plaza de Santo Domingo, con daños al templo del mismo nombre; a los viejos portales de Santo Domingo, al antiguo edificio que albergó a la Inquisición, al de la antigua Aduana, al inmueble sede de la SEP; a San Pablo, antigua sede de la Cámara de Diputados, el templo de Loreto, etc.

Entre Ayuntamiento, El Salvador, Juan Cuamatzin, etc., el peso y las vibraciones causarían impacto en edificios civiles como el de la XEW, el templo de San José, el de San Felipe Neri, la antigua sede de los Agustinos, el templo de Jesús de Nazareth del Hospital de Jesús, el más antiguo nosocomio del continente americano.

Partiría en canal a la zona comercial de La Merced. Todo esto, sin necesidad alguna, porque el Metro, con sus líneas Uno, Dos, Tres y Ocho, cubre las demandas de transporte. Así, del proyecto del Metrobús en el Centro Histórico, cabe decir: "Lo mejor de los datos es no jugarlos".

## Editorial

# Desencanto y desempleo

Un reciente estudio sobre la oferta laboral en América Latina remacha: "Ser un genio ya no alcanza. En el mundo laboral de hoy, las compañías buscan personal con más habilidades sociales que intelectuales. Trabajar en equipo es un valor clave."

Sentencia lapidaria en un país donde la cúpula política –invariable y consuetudinariamente– promete crear fuentes de empleo, pero tras 10 años de "cambio" *changarrizante*, hoy sólo parece ofrecer plazas de sicario o de soldado.

En el sexenio "del empleo", con una latente recesión, el Instituto Nacional de Estadística y Geografía revela que a junio de este 2011, la tasa de desocupación llegó al nivel más elevado desde el fatídico 1995, cuando creemos a un tris del desarrollo desencadenó el error de diciembre.

Con este desempleo galopante ¿es tolerable hablar de democracia? ¿Es válido explicarle a millones de "Ninis" que economía financiera no es lo mismo que economía real?

¿Es moralmente válido aferrarse a conceptos como mercado, consumo y beneficio, clichés elevados a categoría de dogma en un mundo globalizado?

Que el otrora país más poderoso del mundo no logre salir de su crisis y el bloque europeo recurra a multimillonarios rescates para mantener su precaria cohesión es signo inequívoco de que el capitalismo salvaje hizo más próspera a la minúscula caterva en el poder; depauperó a la mayoría y al final, mezquindad de la vida, nos hizo más miserables, egoístas y antisociales.

La absoluta escasez de valores se percibe en cualquier rincón del planeta; lo deleznable es que parece ensañarse con la juventud. Si no, cómo entender el caso de un "loco" que explota una bomba frente a las oficinas de gobierno y poco después acribilla metralleta en mano.

Signo de los tiempos, pero en plena "generación Facebook", no hemos creado condiciones sociales mínimas para brindar bienestar a hombres y mujeres que ya manifiestan su hartazgo de distinta manera.

Hastados de escuchar las mismas promesas; observar la inacción, y evidenciar que en México corrupción es sinónimo de progresar, millones de jóvenes, personas económicamente activas, son carne de cañón, blanco de mafias y candidatos a replicar los malos ejemplos.

La incapacidad del Estado para ofrecer educación y empleo a la juventud equivale a marginarlos, lo que aumenta el riesgo de que ésta se radicalice o sea objetivo de ataques como el ocurrido en Noruega, en días pasados.

El Premio Nobel alemán Günther Grass, afirma que nuestra democracia está atrapada por banqueros y empresarios; tarde o temprano –dice– los débiles pagaremos la factura de la corrupción.

Así, podemos decir que algunos enfrentan la debacle a balazos; otros, clamando en caravana que están "hasta la madre" y reparten abrazos junto a escapularios.

Son maneras de extrapolarlo, pero al final manifestaciones de un hartazgo ignorado por los políticos. Dicen que las empresas privilegian habilidades sociales sobre las intelectuales. Gran problema cuando el entorno social está trastocado.

## REALIDAD...

### EMPLEO EN MEXICO

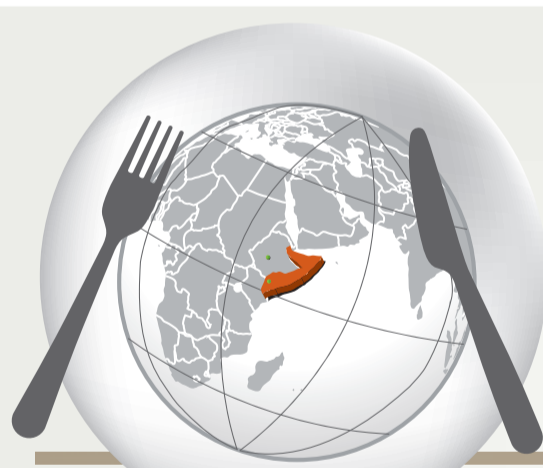
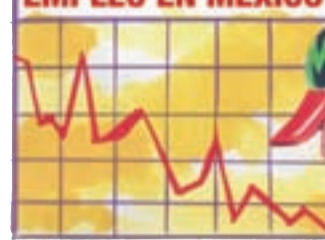

# Declara la ONU HAMBRUNA EN SOMALIA

## CUÁNDO SE DECLARA "HAMBRUNA"

- Cuando la tasa de mortalidad diaria, en una zona específica, es de más de 2 adultos o 4 niños por cada 10 mil habitantes
- Cuando más de 30% de los niños sufren de desnutrición aguda
- Cuando la población ingiere mucho menos de las 2,100 kilocalorías recomendadas diariamente

## SITUACIÓN EN SOMALIA

### Sitios afectados

- Bakool
- Bajo Shabelle

### Muertes por hambre

- 6 de cada 10 mil

### Niños con desnutrición

- Más del 50%

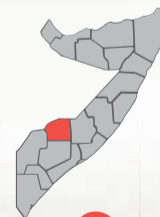

## SOMALÍES REFUGIADOS

Campos de refugiados

Dadaab, Kenia

2010

2011

Etiopía  
Abril 2011

Julio 2010

## LA PROBLEMÁTICA DE SOMALIA

- La peor sequía en 6 décadas
- Aumento de precios de hasta 270%
- Enfermedades infecciosas
- Situación de guerra (grupo terrorista Al Shabab)

## LLAMADO URGENTE INTERNACIONAL

La ONU solicitó una movilización urgente a la comunidad internacional

Se requiere: 300 mdd en 2 meses



## NOTA IMPORTANTE

Los especialistas consideran que la mitad de la población son personas incluidos los 2.8 millones viven en el Sur, están amenazados por esta crisis. Según la ONU, la hambruna representa la mayor inseguridad alimentaria en el mundo.



**FARMACIAS SIMILARES**  
"LO MISMO PERO MAS BARATO"



**Análisis Clínicos del Dr. Simi**  
"Lo mismo pero más barato"



## Tienen una promoción para ti:

Realízate cualquiera de los siguientes estudios y obtén un cupón de descuento para comprar un glucómetro

**30%**  
de descuento\*



- PAQUETE INICIAL PROMOCIÓN ESPECIAL
- PAQUETE DIABETES I, II, III
- HEMOGLOBINA GLUCOSILADA
- PROMOCIÓN JUEVES CORAZÓN II
- PAQUETE CORAZÓN 24
- PAQUETE DIABÉTICO
- PRUEBA DE INSULINA
- QUÍMICA SANGUÍNEA DE 3, 6, 12, y 24 ELEMENTOS
- GLUCOSA
- PAQUETE INICIAL
- PAQUETE CHECK UP BÁSICO
- PROMOCIÓN ESPECIAL
- PAQUETE CORAZÓN

**ONETOUCH**

Línea de atención gratuita OneTouch®  
**01 800 5433557/8**

[www.onetouchla.com](http://www.onetouchla.com)

Válido en FARMACIAS SIMILARES® participantes. No es acumulable con otras promociones. Aplican restricciones. Vigencia del 1° de agosto al 31 de octubre de 2011.

La Organización de las Naciones Unidas (ONU) declaró oficialmente la hambruna en Somalia debido a que en dos regiones del sur del país ya mueren seis personas al día y son más de la mitad de los niños los gravemente desnutridos



270 mil  
400 mil

40 mil  
110 mil



DOS

NTE

an que cerca de la  
alí, 3.7 millones de  
millones que  
nazados  
IU, esta  
tuación de  
ás grave que

## Fin a la aventura espacial más cara de la humanidad

La Administración Nacional de Aeronáutica Espacial (NASA) puso fin a una etapa más en la exploración extraterrestre, al cerrar su programa de transbordadores que permitió, entre otras metas, construir la Estación Espacial Internacional (EEI).

A continuación, algunos datos importantes sobre esos transbordadores:

- Flota: Columbia, Challenger, Discovery, Atlantis, Endeavour.
- Misiones: 135 programadas, 134 completadas.
- Duración total de las misiones: mil 329 días y 10 horas.
- Misiones del Columbia: 28
- Misiones del Challenger: 9
- Misiones del Discovery: 39
- Misiones del Atlantis: 33
- Misiones del Endeavour: 25
- Distancia total recorrida: más de 804 millones de kilómetros.

- Misión más extensa: 17 días, 15 horas 53 minutos (Columbia 1996).
- Personas que viajaron al espacio: 355
- Hombres en el espacio: 306
- Mujeres en el espacio: 49
- Primera mujer que viajó al espacio: Sally Ride (Challenger, junio 1983).
- Primera caminata espacial: abril 1983 (astronautas Donald Peterson y F. Story Musgrave, Challenger).
- Caminatas espaciales: 249
- Costo por vuelo: más de mil millones de dólares.
- Transbordadores perdidos en accidentes: Challenger (1986) y Columbia (2003).
- Número de personas muertas en misiones: 14
- Proyecto transbordadores generó un total de ocho mil empleos directos y unos 20 mil indirectos.
- Costo final del programa 200,000 millones de dólares.
- Cerca de 1,500 millones de dólares por misión.





**Desde la  
Loma de los  
disparos**

**Baltazar Ignacio Valadez M.**

## Tigres-Diablos, la final soñada

**S**in duda, la final soñada por miles y miles de aficionados de toda la república, es la que puede darse entre los Tigres y los Diablos, la histórica rivalidad que se ha convertido en el clásico del beisbol mexicano.

La posibilidad de que esto suceda es grande, pues para no variar, los luciferos y los bengalíes se han mantenido como líderes durante casi toda la campaña y lucen como los más fuertes candidatos a conquistar el ansiado gallardete en sus respectivas divisiones.

Ya se sabe que nada es seguro, pues los playoffs son como un nuevo comienzo en que las estadísticas no cuentan y los líderes suelen tropezar en las primeras de cambio.

Insisto, sin embargo, en que la posibilidad existe y que, de convertirse en una realidad, se trataría de un premio para los esforzados y acertados directivos escarlatas, así como para sus aficionados, cuyo número ha venido creciendo temporada tras temporada.

Por desgracia no puede decirse lo mismo de los fanáticos de Cancún que le han dado la espalda a un equipo tan histórico y competitivo pero que, de plano, no merecen.

Hay otros fanáticos de los Tigres que, a pesar de la puñalada que les dio Carlos Peralta, se mantienen fieles al equipo siempre de sus amores: esos son los del Distrito Federal.

Por los tigristas y diablitas de toda la república, ojalá que la serie soñada llegue y que, con ella, se vuelva a llenar el Foro Sol y se dé el duelo de porras que siempre resulta espectacular.

# De ganas y de gana\$

● Fernando Gutiérrez Pérez



El futbol lo inventaron los ingleses en 1863 y lo trajeron a México en 1900. Fue amateur en sus inicios y se tornó semiprofesional hacia 1943. Hoy es de los mejor pagados, aunque no de los más competitivos, paradoja que no ha sabido resolverse. Resulta increíble que en un país con 112 millones de habitantes no haya más que un solitario "Chicharito".

Antaño se jugaba por gusto, por amor a la camiseta y cuando eso quiso hacerse a un lado para meter el profesionalismo, estalló un cisma en el futbol mexicano, allá por los años 40. Luego, todo se arregló: la mayoría optó por la "lana", dejaron de lado el romanticismo. Resultado: un grupo de bailarinas que se cuidan de no romperse las medias en el campo de juego, salvo cuando no hay dinero y sí mucho coraje, como lo demostró la Sub 17, flamante campeón del mundo.

Aún así hay injusticia. Vea usted: los de la Sub 17 recibieron 10 mil dólares cada uno por ser campeones del mundo, mientras que los del Tri mayor, que ganaron la Copa Oro, obtuvieron 30 mil dólares cada jugador.

En los técnicos también hay diferencias: José Manuel "Chepo" de la Torre ganará al año 33.6 millones de pesos, es decir, 2.8 millones de pesos mensuales, mientras

que Luis Fernando Tena (primer auxiliar) se llevará 795 mil pesos y Eduardo "Yayo" de la Torre, 495 mil, obviamente mensuales.

Salvador Reyes, tercer auxiliar del "Chepo", cotizará 355 mil pesos mensuales, y el preparador físico, Luis Carlos García ganará lo mismo que el "Yayo", y Nicolás Navarro, entrenador de porteros, 355 mil.

Otros integrantes de la Selección, como es el médico y el kinesiólogo también cobrarán bastante bien, toda vez que la nomina los tiene en 195 y 115 mil, respectivamente.

En total la Federación Mexicana de Futbol estará gastando 67 millones, 260 mil pesos en salarios del Tricolor.

Hoy, los futbolistas de "medio pelo" en México perciben sueldos que van de los 10 mil a los 35 mil pesos mensuales.

Pero los elegidos del Olimpo vuelan hasta las nubes:

Salvador Cabañas ganaba 2.5 millones de dólares al año; Oswaldo Sánchez, 2.2 mdd; Christian Giménez, 1.8 mdd; "Sinha" 1.7 mdd y Cuau Blanco 1.5 mdd, igual que Pavel Pardo; Gerardo Torrado 1.4; Daniel Ludueña, 1.2; y Memo Ochoa, 1 mdd. Todo esto sin incluir primas e ingresos por publicidad.

Por ejemplo, "Cuau" Blanco se cuece aparte, con sus telenovelas y anuncios de Peci. Se estima que percibe unos tres millones de pesos mensuales, más de lo que ganan varios presidentes de nuestro continente.

En todos los casos hay que precisar que los ingresos pueden ser mayores, sólo que se ocultan para evadir el fisco y enviar dinero a bancos en el extranjero.

Esto es lo que, oficialmente, ganan algunos presidentes americanos:

País	Sueldo mensual
EUA .....	33 mil dólares
Guatemala .....	18 mil 657 dólares
Chile .....	13 mil 754 dólares
México .....	13 mil dólares
Colombia .....	9 mil 334 dólares
Venezuela .....	8 mil 372 dólares

Todo lo anterior establece la diferencia entre las ganas de jugar por puritito amor a la camiseta y por las ganas de embolsarse millonadas antes de los 30.

Surge, pues, una nueva clase de "nini": ni político ni profesionista, mejor... ¡futbolista! [fernandoguper@gmail.com](mailto:fernandoguper@gmail.com)

5 Simi

ta Carrera 10k

[www.farmaciasdesimilares.com.mx](http://www.farmaciasdesimilares.com.mx)

DISTRITO FEDERAL

11 SEPTIEMBRE

CIRCUITO CON SALIDA Y META:  
Ciudad Universitaria

Deja tu huella verde... corre por un País Mejor.

SIMITEL: 01 800 911 66 66  
[www.emociondeportiva.com](http://www.emociondeportiva.com)

# Cantinflas cumpliría 100 años Feliz cumpleaños, chato

*“La primera obligación del hombre es ser feliz, y la segunda hacer feliz a los demás”  
Mario Moreno Cantinflas*

• Miguel Ángel Becerril

El nombre de Fortino Mario Alfonso Moreno Reyes, no nos diría nada, sin embargo el solo sobrenombre de Cantinflas, nos remonta a situaciones jocosas y divertidas, lo mismo que a momentos inolvidables y tragicómicos plasmados en sus películas, legado inamovible para la posteridad.

El mimo de México, como también fue conocido, nació un 12 de agosto de 1911, en la Ciudad de México, su vida transcurrió entre Santa María la Redonda y el barrio bravo de Tepito, fue el sexto hijo del matrimonio formado por Pedro Moreno Esquivel y Soledad Reyes Guízar.

La personalidad del peladito de barrio, dicharachero y bonachón, la formó en las carpas, donde para no ser reconocido pintaba su rostro; en 1936 saltó a la pantalla grande con la cinta

“No te engañes corazón”, pero fue en 1940 con la película “Ahí está el detalle”, con la que alcanzó la fama nacional.

Poco a poco se fue moldeando la identidad de uno de los cómicos más representativos de la idiosincrasia nacional: el peladito con pantalones holgados y caídos, una sogá como cinturón, playera agujereada, un dizque sombrero, una supuesta gabardina, un bigote muy particular y un cigarrillo, serían sus distintivos.

Su peculiar manera de hablar disparatada e incongruente, queriendo decir sin decir nada, su verborrea que ametrallaba con frases sin sentido, sus juegos de palabras, enredaban aún más las situaciones, dando un remate hilarante a cada escena que era aderezada con gestos, balbuceos y ademanes creados por el mimo.

Consolidada la imagen cantinflasca, Mario Moreno, de la mano de Miguel M. Delgado, director de la mayoría de sus cintas (32), se dio a la tarea de diversificar al personaje, atrás habían quedado las películas en blanco y negro.

Así, en la primera mitad de la década de los 60, y los albores del cinemascope, vimos a un Cantinflas metido a padrecito, doctor, ministro, patrullero, extra, profesor; y aunque la habitual vestimenta había cambiando, no modificó su particular manera de ver la vida y pugnar por crear un ambiente más propicio para sus conciudadanos.

**Traspasa las fronteras del idioma**  
Mención aparte fueron los filmes “Pepe”, (EU, 1960), “Don Quijote cabalga de nuevo”, (España, 1972) y “La vuelta al mundo en 80 días”, (EU, 1956), -por la que se hizo acreedor en 1957



- Su deceso fue un golpe para la industria cinematográfica.
- Con su partida llegó el fin del cine de barrio, familiar y humor blanco.
- Lo distinguían su gabardina, pantalones caídos y el pausar hablado y enredado.
- Entre sus personajes se recuerda como gendarme, profesor, bolero, cirquero, prófugo, torero, sabio, mosquetero, mago, bombero, cartero, conserje...
- En 2011 se cumplen 100 años de su nacimiento.
- La Real Academia de la Lengua incluyó el verbo cantinflar al diccionario.

a un Globo de oro- producciones extranjeras donde su carisma, y singular personalidad dieron lustre y un toque de humor a estas cintas, convirtiéndolo en un astro internacional.

#### El precio de la fama

En el ámbito laboral para Cantinflas todo marchaba sobre ruedas, cada cinta obtenía un éxito inusitado, la internacionalización se consolidaba y las ganancias se multiplicaban; sin embargo, su vida personal no era igual de gratificante, pues el hecho de no poder ser padres nublabla la felicidad de la pareja formada por Mario Moreno y “Valita”, como cariñosamente llamaba el mimo a su esposa.

Casado en 1934 con la actriz y bailarina rusa, Valentina Ivanova, y ante la imposibilidad de procrear, la pareja decidió recurrir a la adopción. Así, en 1960, llegó a la vida del matrimonio Reyes-Ivanova, un pequeño al que llamaron Mario Arturo; la vida de la feliz familia transcurría sin sobresaltos, gozando la dicha de la buena fortuna, pero este gozo se difuminó con la muerte de su amada Valita, en 1966, dejando abatido al cómico, quien a pesar de haber vivido innumerables romances, nunca más sucumbió a la tentación del matrimonio.

Con una filmografía de cincuenta películas, -“El barrendero” su última cinta filmada en 1981-, Cantinflas se retiró de la actuación para disfrutar de una vida plagada de sobresaltos por parte de su hijo adoptivo y una supuesta esposa norteamericana (Joyce Jett), quien lo despojó de una cuantiosa suma de dinero, proceso que lo desgastó anímica y económicamente.

Esporádicas fueron las apariciones que el gran mimo realizó después de su retiro cinematográfico; alejado de los sets Mario Moreno Cantinflas, falleció el 20 de abril de 1993, a la edad de 81 años, víctima de cáncer.

## Doltrix

CLONIXINATO / BUTILHIOSCINA

**\$50.00**



**\$40.00**



**\$55.00**







**Maver**  
Con Ciencia por tu Salud

Consulta a tu médico.  
Su venta requiere receta médica.

De venta en:  
**FARMACIAS SIMILARES®**



## Breviario cultural

Alfredo Camacho  
camacholiv@gmail.com

### Marilyn Monroe, una leyenda

Fue el 5 de agosto de 1962 cuando la actriz estadounidense Marilyn Monroe, el gran mito erótico de los años cincuenta, fue hallada muerta en su casa de Hollywood. A partir de entonces, su leyenda creció tanto como su fama y sus admiradores se siguen contando por millones.

Para la inmensa mayoría, la celebridad de la diosa de Hollywood continúa siendo un misterio, pero su imagen obsesiona hasta la fecha a muchos. Marilyn apareció sólo en 28 películas (existe por ahí una cinta XXX que rodó en sus inicios) y en 16 de ellas fue la estrella principal. Con todo y sus rotundos éxitos personales, su

vida estuvo marcada por la tragedia. En sus ojos se percibía una mirada de vulnerabilidad, de inocencia, de absoluto terror. La contradicción entre su apariencia de símbolo sexual y su ser interior de dulce ingenuidad y honestidad se apoderaron de la imaginación de miles y miles de jóvenes y caballeros.

La de Marilyn es una de las imágenes más memorables y adoradas de la segunda mitad del siglo XX. Algunos consideran que tras su muerte su lista de admiradores se incrementó en millones por todo el mundo. La enorme popularidad de la rubia diva y su diseminada identificación como el primer símbolo sexual

del cine, hizo que grandes artistas plásticos se apropiaran de su imagen, quienes a menudo utilizaban el poder de su figura para evocar ideas acerca de la sexualidad, el mercantilismo y las industrias culturales de nuestra época. La carrera de Marilyn coincidió con una etapa dentro del arte contemporáneo en la que los pintores norteamericanos comenzaron a explorar el potencial de la fantasía popular para manifestarse artísticamente. Esa exploración culminaría con el movimiento vanguardista llamado arte-pop, generado a fines de la década de los cincuenta y principios de los sesenta. Si los artistas del pop utilizaron la imagen de

la estrella cinematográfica para plasmar ideas abstractas, entonces el arte popular la adopta para celebrar a la mujer. A casi cinco décadas de su fallecimiento, el rostro y la figura de Marilyn Monroe decoran y están plasmadas en infinidad de artículos y objetos coleccionables.

Nuestra permanente fascinación por Marilyn deriva, en parte, de su trágica existencia y de su prematura muerte, pero mientras podamos seguir viendo sus películas y encontrar su rostro en posters, revistas y otros productos, ella seguirá viva en el recuerdo de millones de admiradores.

# Tan fuertes como se ven

¿Te acuerdas de Mack? Es el camión que transporta otros autos en la película "Cars". ¡Exacto! El que pierde al Rayo Mc Queen. Deja te cuento que ese personaje, está inspirado en un camión de verdad. Un camión que se llama, igualmente, Mack.

Mack Super-Liner es una clase de ocho camiones de servicio pesado que fabricó Mack Trucks en el año 1977. Estuvieron fabricándolo por quince años hasta que dejaron de hacerlo en 1993.

De hecho, Mack Trucks Australia, todavía fabrica el Super Liner, en una versión más ligera.

Los Mack Trucks son camiones ligeros, aunque no lo parezca, muy fuertes y excelentes para el trabajo de transporte de cosas o incluso de salvamento.

Por 1988, fabricaron modelos especiales de edición limitada, a los que les pusieron el nombre de las personas más importantes de la historia de Australia, como James Cook, un explorador y cartógrafo británico; el capitán Bligh, oficial de la marina real británica; Ludwig Leichhardt, que realizó investigaciones en zoología, botánica y geología en el continente australiano cuando era tierra casi desconocida. Y otros personajes importantes.

Un ejemplo que queda es operado por Eagle Servicio de Remolque, de Ringwood Victoria y desde entonces se ha convertido en un camión de rescate pesado remolque.

Pero los trailers, o camiones o "trocas", también aparecen en películas como Transformers, donde dejan de ser trailers, para convertirse en robots gigantes.

Por ejemplo, el modelo llamado Freightliner Truck, que cuando se transforma se llama Ultra Magnus, o el Freightliner Semi Trailer Truck, que se convierte en Óptimus Prime.

Tener un tráiler entre tus juguetes, es básico. Y más cuando lo construyes tú mismo. Aquí tienes la plantilla. Fabricalo a tu manera y dale el nombre que mejor te parezca.

Incluso, hasta lo puedes transformar en el robot extraterrestre que nadie ha inventado. Quizá podría llamarse "Yomerus Petaterus".

La plantilla ahí está. Comienza cuando quieras.



- 1.- Sacar copias para tus amigos.
- 2.- Pega los planos en una hoja de papel bond.
- 3.- Coloréalo como quieras.
- 4.- Recorta las piezas según el orden de los dibujos.
- 5.- Arma las piezas doblando y pegando las pestañas.
- 6.- Pega las piezas como se indica en los dibujos.

¡Amplificalo por partes del tamaño que tu quieras!

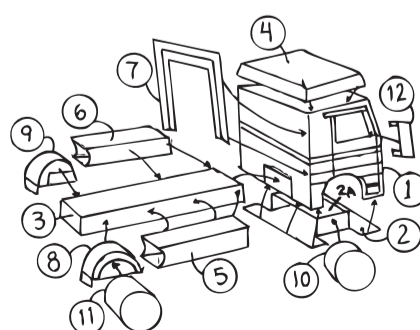

Edmundo Javier Olmos Vargas  
58 25 94 69 - 044 55 32 49 74 47

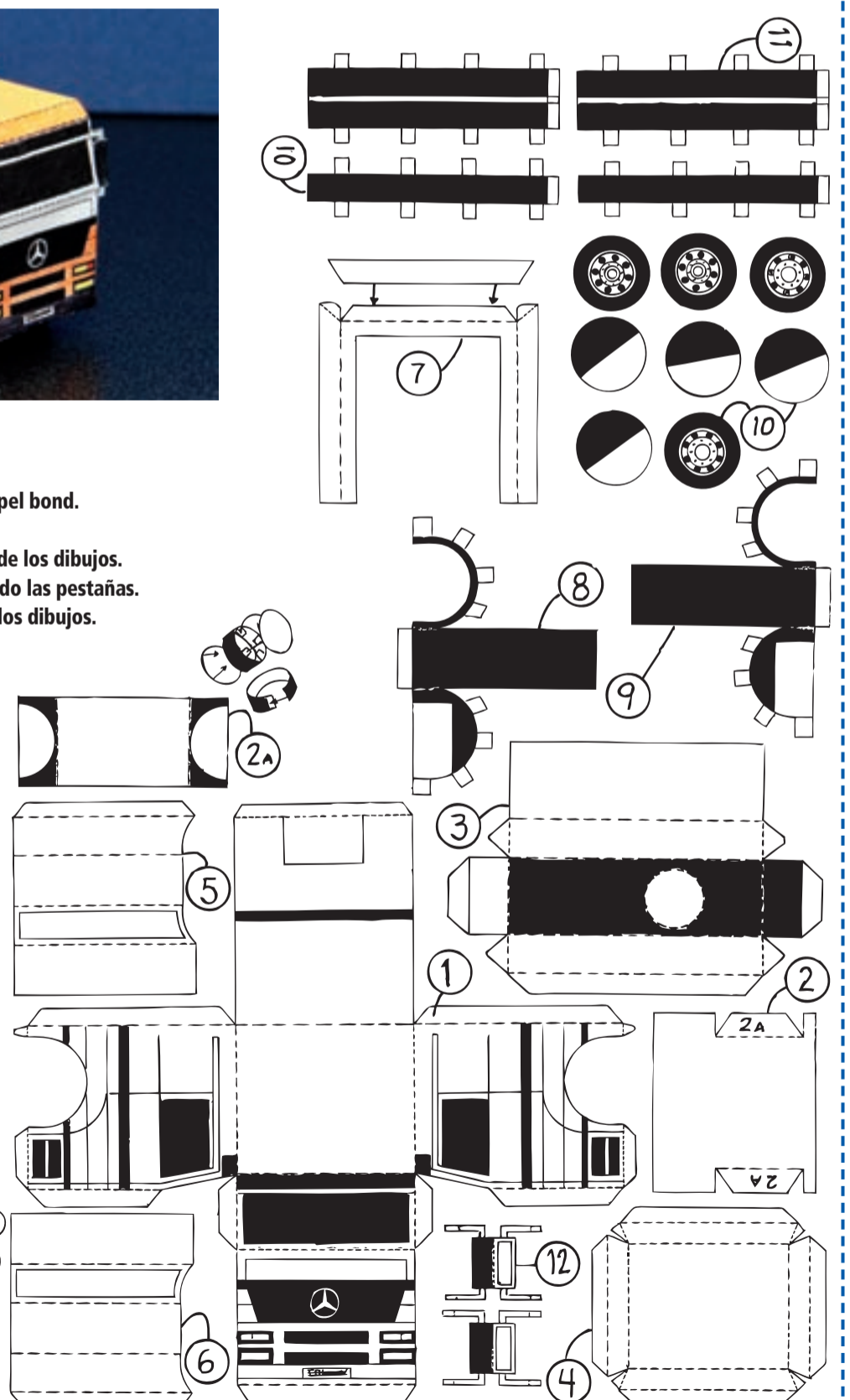

**¡Que NO se piquen contigo!**  
**Simipulsera**  
 repele a los mosquitos.

De venta exclusiva en:  
**FARMACIAS SIMILARES**  
 "LO MISMO PERO MAS BARATO" 75%

¿Quieres informarte, divertirte y pasar un rato agradable? No dejes de ver...



**Mundo Simi**  
 Canal 13, Sábado y Domingo  
 7:00 am



**Siminoticiario**  
 Canal 2, Lunes, 5:30 am  
 Canal 13, Lunes y viernes, 5:30 am



**Ser feliz Si se puede**  
 Canal 2, Martes 5:00 am



**Bienestar**  
 Canal 2, Miércoles, 5:30 am  
 Canal 13, Miércoles, 5:30 am



**Ayudar es vivir**  
 Canal 2, jueves, 5:30 am  
 Canal 13, martes, 5:30 am



**Reencuentro con México**  
 Canal 13, Jueves  
 5:30 am



**Siminota Musical**  
 Canal 7, Viernes  
 12:30 pm

Te esperamos en Televisa y TV Azteca, checa nuestros horarios.

# El planeta no tiene vacaciones

Pero... ¿qué pasó? Hace dos meses vine a este mismo lugar y estaba muy limpio.

No puede ser. ¿Cómo pudo juntarse toda esta basura, en tan poco tiempo?

¡Oigan! ¡Esperen! ¿No se les olvida llevarse todo eso?

No. Eso ya no lo vamos a usar.

¿Y por eso lo dejan?

Yo lo conozco. Ustedes es el Dr. Simi. ¿Sucede algo?

Señor, lo que sucede es que este bosque, hace dos meses, estaba limpio, sano, lleno de frescura. Y ahora parece un basurero. Y lo peor, es que ustedes vienen, hacen su fiesta, se van y dejan toda la basura que pudieron hacer. ¿Le parece justo?

Así que, ¿para qué lo queremos?

Pues... no. Pero...

Es que son vacaciones, Dr. Simi.

Pero... el planeta no tiene vacaciones. Todo el tiempo se deteriora, si no le ponemos cuidado. Recuerden que es un enorme ser vivo. Y la vida no sale de vacaciones.

"Y una hora después..."

Tenía razón Dr. Simi. Este lugar es mejor sin basura.

Y no nos llevó mucho tiempo levantarla.

¡Y el planeta no sale de vacaciones!

¡Y el planeta no sale de vacaciones!

G. GRANDE 2011

Abre tu imaginación, colorea tu historieta y dinos qué temas ecológicos quieres que publiquemos en este espacio. Escríbenos a [simi\\_informa@porunpaismejor.com.mx](mailto:simi_informa@porunpaismejor.com.mx)



## Simimagen para todos

Ana Orozco  
tuimagenpublica@gmail.com

### ¿Todo se parece a su dueño?

*"El orden es el más hermoso ornamento"*  
Pitágoras

Una importante manifestación de nuestro estilo y de nuestra personalidad, son nuestras posesiones y esto se puede llevar a cualquier esfera: en nuestra casa, escritorio, recámara y, sobre todo, al tema de hoy: nuestro automóvil.

Un ejemplo muy común de descuido son los coches. Sin importar la marca, el tamaño o el modelo, muchas veces cargan una acumulación innecesaria de residuos en su interior: los asientos invariablemente ocupados por sacos, suéteres, botellas, latas, papeles, comida o ceniza de cigarro. Y el exterior lleno de polvo, lodo o tapizado de insectos de nuestro último viaje por carretera.

La limpieza y el orden son esenciales, son el conjunto de significados por los que podemos llegar a conocer a una persona, hablan de cómo somos y de cómo actuamos, y en ellos se reflejan algunos rasgos de nuestra personalidad como nuestro carácter, voluntad e interés por las cosas.

Dicen que todo se parece a su dueño, así que los hábitos de aseo revelan además hábitos de orden, de exactitud y de método en los demás actos de la vida; porque no puede suponerse que se practiquen diariamente las rutinas que son indispensables para llenar todas las condiciones del aseo, las cuales requieren cierto orden y método y una economía de tiempo, sin que exista una disposición constante a actuar de la misma manera en todo lo demás por lo que no se trata de tener el auto impecable en todo momento aún en época de lluvias, sino de buscar que el aspecto de nuestro vehículo emane directamente parte de nuestra imagen e identidad, porque nunca sabemos cuándo alguien se subirá a él de improviso (como por ejemplo, nuestro jefe).

Entonces, no existe pretexto para que, por lo menos, intentemos mantener en orden nuestro automóvil y así dedicarle algunos minutos para llevarlo a lavar o lavarlo nosotros mismos y de la misma manera sacar toda la basura que hemos acumulado a lo largo de nuestras jornadas y por último, pero no por eso menos importante, ocuparnos de su olor colocando un ambientador o simplemente ventilándolo, ya que es vital que nuestro medio de transporte, al igual que nosotros huelan bien.

Pensamos que sólo cuando elegimos el color de nuestro auto estamos mostrando parte de nuestra personalidad, edad e incluso nuestra profesión, pero también al mantenerlo limpio, ordenado y en buen estado estamos reflejando aspectos muy importantes de nuestra imagen ya que se puede decir que un coche limpio es un reflejo de cómo somos tanto personal como profesionalmente. Así que mantengamos nuestro estilo y echemos un vistazo en qué estado tenemos nuestro coche.

## Si estas piedras hablaran...

Viene de la pág. 16

Hasta ahora se piensa que la Gran Tenochtitlán fue fundada en 1325 y que Tlatelolco fue posterior.

Las exploraciones en el Templo Mayor de Tlatelolco forman parte de un proyecto arqueológico comenzado en 1987 por Eduardo Matos y que se ha desarrollado de manera ininterrumpida hasta hoy, bajo la coordinación del arqueólogo Salvador Guillermi Arroyo, con la colaboración de los investigadores Patricia Ledesma, Alejandro Rivera, Claudia Nicolás, María de Jesús Alvizar y Lucía Sánchez de Bustamante.

### La Caja de Agua

Pero eso no es todo. Tlatelolco nos reserva otra sorpresa: la Caja de Agua, un recinto que se abrirá al público como Museo de Sitio, en este segundo semestre del año.

"Aquí se traía agua limpia desde los manantiales de Chapultepec", precisa Lucía Sánchez. Este lugar dará a conocer el mural novohispano más antiguo de México, que data de 1536, y que arqueólogos del INAH, a lo largo de diez años, han ido armando, como un rompecabezas, de casi 50 mil fragmentos de pintura descubiertos en el interior de este recinto.

Dicha obra pictórica fue localizada en 2002, en el interior de una cisterna descubierta al pie de la fachada oeste del Colegio de la Santa Cruz de Santiago Tlatelolco. Se trata de un mural único, que manifiesta la



Entrada del túnel Templo Mayor de Tlatelolco



Museo de sitio Caja de Agua en Tlatelolco

fusión de técnicas pictóricas de las culturas mexica y europea durante los albores novohispanos, en el que están plasmadas escenas naturalistas realizadas por manos indígenas 15 años después de la Conquista.

Como resultado de un minucioso trabajo de restauración, a cargo del Instituto Nacional de Antropología e Historia, especialistas han logrado la reintegración de este mural a partir de los 49 mil 800 fragmentos en que fue hallado, y que han unido sobre tres soportes metálicos, de tal manera que ya se aprecian imágenes de elementos acuáticos, figuras humanas, aves, un mono con su cría, una cruz y cenefas basadas en el cordón franciscano.

Este mural mide 12 m<sup>2</sup>, fue pintado en las paredes internas de dicha cisterna que tiene 5.20 m por 8.60 en su exterior, y 4 m por 6.60 en su cara interior, y de acuerdo

con datos históricos fue destruido intencionalmente por los indígenas en un ritual efectuado en el siglo XVII, y luego colocaron los fragmentos en el interior de la Caja de Agua.

La arqueóloga Lucía Sánchez detalló que, además del mural, el Museo de Sitio Caja de Agua también mostrará parte de los objetos que se han descubierto durante las excavaciones de la cisterna.

Adelantó que el museo tendrá una recreación virtual en 3D para que el público conozca cómo se llenaba y vaciaba la Caja de Agua.

La zona arqueológica de Tlatelolco, ubicada entre el Eje Lázaro Cárdenas y Nonalco, en la ciudad de México, se puede visitar en horarios y días habituales de los museos.

[fernandoguper@gmail.com](mailto:fernandoguper@gmail.com)



Museo de sitio Caja de Agua

**CIRCO**  
**ATAYDE**  
**HNOS.**

**Funciones del 8 de julio al 28 de agosto**

Horarios: Lunes a Sábado 17:00 y 20:00 hrs.  
Domingos 12:00, 16:00 y 19:00 hrs.

Calzada de Tlalpan 855 cerca del Metro Villa de Cortés  
Tels: 55796990 / 55791400 [www.circoatayde.com](http://www.circoatayde.com)

# Crucigrama

## Vertical

1. Nacionalidad de Shakira
2. Nombre del policía de Don Gato
3. Nombre de Tin Tan
4. Alimento para perros
5. Compañera de Tarzán
6. Compromiso ante el altar
8. Los que sostienen al pantalón
9. Medidor de niveles de azúcar
14. Mario Moreno
18. Una bifurcación es un
19. Lavativa
20. Muy viejo, anciano

## Horizontal

5. Paliativo es igual a
7. Color de la Pantera
10. Correr a paso suave
11. Poder en manos de unos cuantos
12. Ser signatario es sinónimo de
13. Nombre de Señorita Cometa
15. El que hace los bolillos
16. En qué mes inicia la primavera en Chile
17. Cuántos años tiene un lustro
21. Animal con bolsa para su cría
22. Sirve para cortar madera
23. Sirve para guardar monedas

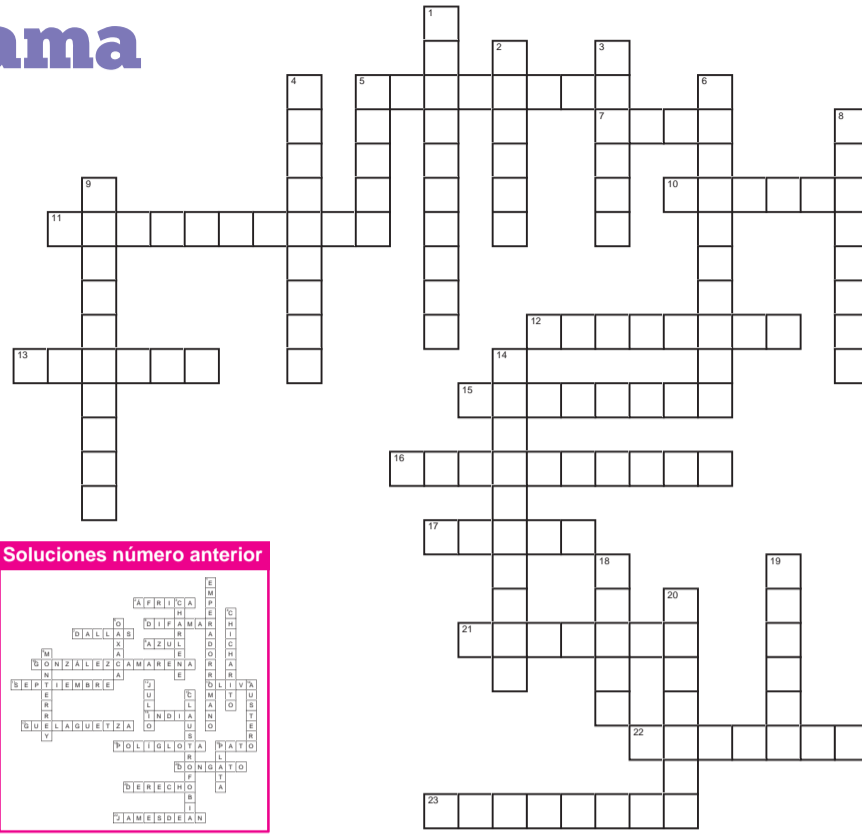

### Soluciones número anterior

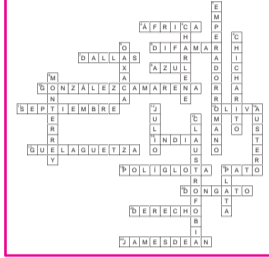

# SUDOKU

Completa toda la cuadrícula de manera tal que cada fila, columna y área de 3 por 3 celdas contengan del 1 al 9, sin repetirse

			3	5	9	1		
1	5			7				
			1				8	6
3						4	2	
		4		9	3		1	
2	6	1						
		6		2		9		7
		3			4			
5	1	9	8	3				

Solución número anterior

1	8	9	3	4	2	5	7	6
2	3	7	6	5	9	4	8	1
5	6	4	8	7	1	3	9	2
9	2	1	4	3	8	6	5	7
3	7	8	5	2	6	1	4	9
4	5	6	9	1	7	2	3	8
8	9	3	2	6	5	7	1	4
6	1	5	7	8	4	9	2	3
7	4	2	1	9	3	8	6	5

## Novedades editoriales

**Malinche, la desconocida** (Panorama Editorial) de Helena Alberú de Villava. Un trabajo acucioso es el que presenta la autora en este relato de uno de los personajes más controvertidos y enigmáticos de la historia. La Malinche o Malinalli Tenepal vista desde diferentes facetas poco conocidas de una mujer que supo imponerse ante los conquistadores y sirviéndose de su habilidad e inteligencia, logró un lugar de privilegio en el naciente imperio español.

**Diabetes y embarazo, todo lo que debes saber sobre nutrición** (Editorial Prado) de las nutriólogas Otilia Perichart Perera, Margie Balas Nakash y Ameyalli Rodríguez Cano. Un libro de consulta, que a través de 12 capítulos, responde de manera ágil y amena, las interrogantes cuando se padece diabetes gestacional; con claros ejemplos y mediante una alimentación adecuada se puede controlar este padecimiento y asegurar el sano desarrollo del bebé y el bienestar de la futura mamá.

**Equipos de ventas de alto desempeño ¿Cómo formarlos y motivarlos?** (Panorama Editorial) de Tom Palcheck. Lograr un sólido equipo de ventas, es como encontrar una aguja en un pajar; es por ello que consolidar y fortalecer a un conjunto y hacerlo crecer al ritmo que una empresa lo necesita, no es tarea fácil. En este libro su autor ofrece sencillos pasos para lograr el éxito en el campo de las ventas y crear una cadena donde todos los involucrados salgan ganadores.



## EL FASCINANTE MUNDO DE LA CIENCIA RECREATIVA

Por Juan Carlos Iracheta

### CURVAS casi PERFECTAS II

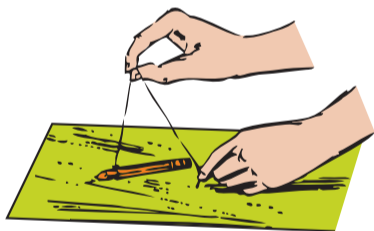

**1** Clava un alfiler o clavo y átalos con un hilo.



**2** Amarra un lápiz y traza un círculo.

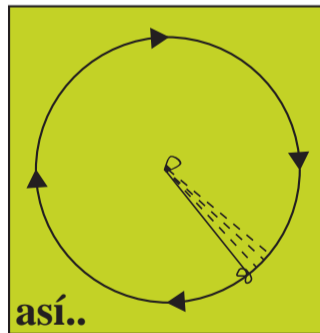

**3** Clava un clavo grueso y enrolla un hilo.



**4** Amarra un lápiz y traza una espiral.

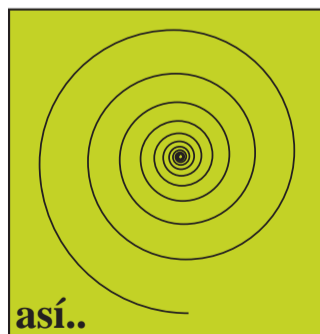

#### CÍRCULO

Curva cerrada que se forma con todos los puntos que están a una distancia "r" (radio) de un punto llamado centro.

#### ESPIRAL

Curva abierta en la que sus puntos se alejan constantemente de su centro (en el plano).



#### HÉLICE CÓNICA

Curva abierta sobre la superficie de un cono (en el espacio).

Juan Carlos Fernando Iracheta y Estruk. México 2011 © DERECHOS RESERVADOS. jiracheta@yahoo.com http://mx.geocities.com/jiracheta

## Si estas piedras hablaran...

• Fernando Gutiérrez

Tlatelolco es y ha sido clave en nuestra historia. No sólo por la masacre del 68. También por su origen. Ambas épocas son punto de referencia. Ese lugar fue el último bastión de la resistencia mexicana. Allí cayeron Cuauhtémoc y 40 mil guerreros más frente a las tropas de Hernán Cortés.

Hoy, el pasado emerge, como si las ruinas quisieran hablarnos.

Muestras de ello son los hallazgos de una escalinata que conduce a un adoratorio en el interior del Templo Mayor y un piso estucado, éste con antigüedad de entre 950 y 1200 d.C., lo cual hace sospechar que Tlatelolco fue fundada antes que la Gran Tenochtitlán. La teoría cambiaría lo enseñado hasta ahora en las escuelas.

Lucía Sánchez, directora de esta zona arqueológica, explica que en esta excavación también se halló cerámica, navajillas de obsidiana y huesos de animales pequeños, posiblemente roedores.

“Los elementos encontrados –comenta– corresponderían a la fundación de la ciudad y, de acuerdo con las fuentes etnohistóricas, estarían ubicados tentativamente alrededor del año 1337, aunque podrían ser más antiguos, de 1000 a 1200 d.C.”.

La arqueóloga detalló que mediante estudios especializados de laboratorio se establecerá la antigüedad de los objetos encontrados.

Los resultados, dijo, permitirán establecer las comparaciones entre las ciudades de Tenochtitlán y Tlatelolco en sus etapas más antiguas.

(Sigue en la pág. 14)



Trabajos en la parte exterior del Templo Mayor de Tlatelolco.

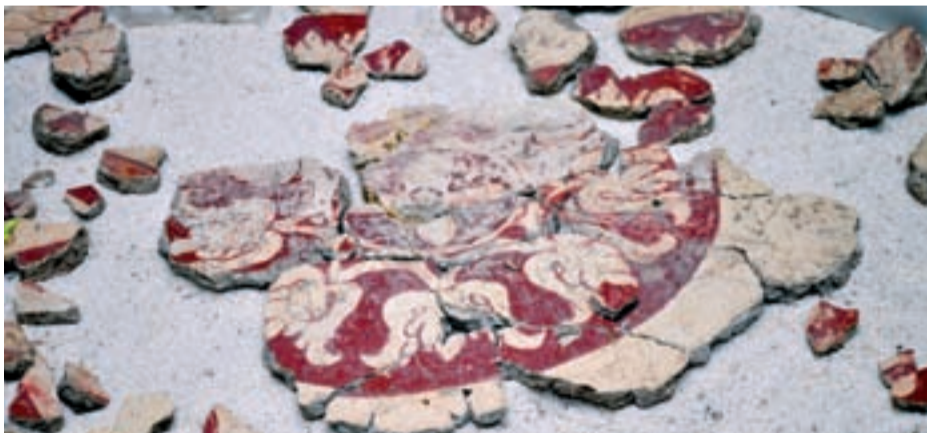

Fotos: Cortesía INAH

Tras cerca de 10 años de trabajos de restauración de pintura mural por especialistas del INAH, será abierto el museo de sitio Caja de Cgua, en Tlatelolco

Somos los **PRIMEROS** en ofrecerte el medicamento **genérico**

# SILDENAFIL

50 mg 1 tableta\*

Compra nuestros genéricos  
y ahorra mucho dinero.

a sólo:  
**\$40.00**

\* Preguntar por todas nuestras presentaciones.

Consulta a tu médico.



**FARMACIAS SIMILARES**  
"LO MISMO PERO MAS BARATO".

HASTA  
**75%**  
DE AHORRO

www.farmaciasdesimilares.com.mx