



## Inocencia secuestrada



Más de tres millones de menores en México no saben lo que es la niñez; su diario acontecer es trabajar, sin ningún futuro.

6 y 7

### Ayudar es vivir:

#### A toda velocidad contra la pobreza



3

### Fanático:

#### Guadalajara: fiesta familiar con causa



10

### Pasarela:

#### El nuevo sueño de Yahir



15

**OPINAN:** Alfredo Camacho: *Defender la vida*.....12 Ana Orozco: *Los niños, reflejo de nuestra imagen*..... 14 Álvaro Cueva: *Pequeños gigantes 2* ..... 15



CIRCUITO CON SALIDA Y META: ZÓCALO DE PUEBLA

## PUEBLA

### 27 MAYO 8:00 AM

www.farmaciasdesimilares.com.mx / www.emociondeportiva.com

"Rompe esquemas, nosotros lo hicimos hace 15 años"

SIMITEL: 01 800 911 66 66

¡Si caminas, trotas o corres, inscríbete!

SIMINFORMA  
Por Un País MejorPresidente del Grupo  
Por Un País Mejor  
Víctor González Torres

## Redacción

Juan Manuel Zepeda Aguilar / Director  
D.C.V. Adriana Hinojo Montes de Oca / Diseñador  
D.C.V. Virginia Palacios Baeza / Diseñadora

## Reporteros

Miguel Ángel Sánchez / Coordinador  
Moisés Sánchez / Miguel Ángel Becerril  
Fernando Gutiérrez / Claudia Resillas

## Fotógrafos

Moisés Manzano / Arturo González

## Columnistas

Carlos Ramírez / Miguel Ángel Ferrer / Fausto  
Fernández (F) / Arturo Martínez Aviña  
Baltazar Ignacio Valadez / Manuel Magaña  
Contreras / Alfredo Camacho / Ana Orozco  
Álvaro Cueva / P. José de Jesús Aguilar

## Caricaturista

Jorge Aviña

## Servicio de Agencia

Notimex

## Imprenta en México

Litografía Magno Graf, S.A. de C.V.  
Calle 23 No.33, Col San Pedro de los Pinos.  
C.P. 03800, México, D.F.

## Distribuidores en México

Farmacias Similares / El Sol de México

Bamboó Impresiones

## Imprenta en Chile

Mallea Impresores Ltda.

## Distribuidores en Chile y Guatemala

Farmacias del Dr. Simi

Derechos Reservados ©. Con edición en México y Chile. Editado por: Farmacias de Similares, S.A. de C.V., Alemania No. 10, Col. Independencia, C. P. 03630, México, D.F. Número de Certificado de Reserva otorgado por el Instituto Nacional del Derecho de Autor 04-2008-032512250400-101. Certificado de Licitud de Título No. 12893. Certificado de Licitud de Contenido No. 10466. Expedidos por la Comisión Calificadora de Publicaciones y Revistas Ilustradas con fecha 26 de agosto de 2004. Miembro activo No. 1030/2006 de "Prensa Unida de la República, A.C." Certificado por: Lloyd International, S.C. Fecha de impresión: Mayo de 2012. Periodicidad catorcenal. Editor responsable: Vicente Monroy Yáñez

"Los artículos publicados en esta edición son responsabilidad exclusiva de su autor. Está prohibida la reproducción total o parcial de cualquier material contenido en esta edición, salvo autorización previa y por escrito".

simi\_informa@porunpaismejor.com.mx  
www.siminforma.com.mx  
Redacción México: 54 22 01 48  
Conmutador: 54 22 45 00

Comunicación Social Grupo Por Un País Mejor

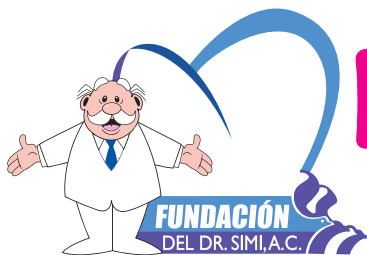
Festejan a lo grande  
Niñas de Eugenia

• Miguel Ángel Sánchez



Fotos: Miguel Ángel Sánchez

Fue un día especial para Niñas de Eugenia, las pequeñas que habitan la casa hogar en Tepoztlán, Morelos: salieron muy temprano rumbo a la Ciudad de México, donde les aguardaban grandes sorpresas, con motivo del Día del Niño.

La primera de ellas fue una visita a la Barbie Store, localizada en Santa Fe. Aquí, las menores disfrutaron del maravilloso mundo de la muñeca más famosa del orbe.

Veinte niñas de la institución vivieron la experiencia de vestirse como Barbie y jugar con sus accesorios. Durante más de dos horas, jugaron, cantaron y se peinaron como ella, con una emoción que contagiaba, tal y como lo describió Pamela Soria, directora de Barbie Store, quien también manifestó su beneplácito de aportar un granito de arena a su felicidad.

"Es una emoción enorme tener aquí a 20 niñas disfrutando de nuestra experiencia, se contagia la magia que tratamos de transmitirles; la verdad estamos contentos de dar un granito de arena en un día especial para ellas".

Barbie Store, una empresa que, desde 2009, recibe cada mes a niñas de escasos recursos que no pueden tener acceso a este tipo de juguetes, reconoció la enorme labor que realiza la Casa Hogar Niñas de Eugenia, motivo por el cual decidió otorgarles este regalo a sus niñas.

"Conozco el trabajo de la casa hogar desde hace muchos años y siempre tuve un interés, hablé con mi agencia de relaciones públicas sobre el tema y, ahora, coincidimos.

"La emoción de dar un motivo de felicidad a estas niñas, que sepan que pueden regresar cuando quieran, es gratificante. Ojalá podamos organizar esta visita una vez al año y que vivan experiencias diferentes" resaltó Pamela Soria.

Por su parte, Mayra Ruedas, directora de la Casa Hogar Niñas de Eugenia, agradeció a Barbie Store el reconocimiento que dieron a la institución por la labor asistencial que realiza.

"Agradecemos a Barbie Store la invitación, sobre todo, porque reconoce nuestra labor como una asociación civil que apoya a la sociedad vulnerable y que, de alguna manera, con esto, apoyan lo que hacemos".

Luego de que cada una de las pequeñas recibió un regalo de Barbie Store, el grupo abandonó Santa Fe y partió a la colonia Condesa, donde les esperaba la segunda sorpresa: el restaurante Santino.

Este lugar, ubicado en la calle Nuevo León No.24, estaba preparado para recibir a las niñas y agasajarlas con la posibilidad de elaborar su propia pizza.

La experiencia fue única y divertida, pues no pararon de sorprenderse con lo que habían preparado.

"Aquí, en Santino, los niños crean su pizza. Ahora, por el mes del niño, les quisimos hacer este regalo a ellas", expresó Daniela Chapa, integrante de relaciones públicas de dicha empresa.

Pero lo mejor de todo, reconoció Daniela, no fue la pizza, sino haber convivido con las niñas y quedarse con lo mejor, su sonrisa.

"Para nosotros como empresarios es muy satisfactorio esto que hacen las niñas: ver su cara de felicidad cuando hacen su pizza y le ponen el queso y todo eso; la verdad, es muy gratificante", enfatizó antes de compartir con ellas el alimento que elaboraron.



Se une a la pena que embarga a nuestra compañera y amiga, la doctora María del Carmen Villafaña Peralta, Vicepresidenta de Salud, por el sensible fallecimiento de su hermana

Srita. Elva Villafaña Peralta

Rogamos por su eterno descanso

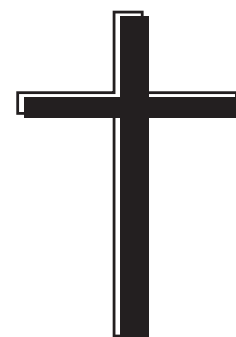

México D.F., 2012

Fundación del Dr. Simi  
ayuda gratuitamente  
4 millones de personas  
en extrema pobreza con  
medicamentos

# A TODA VELOCIDAD contra la pobreza

El equipo Ho Speed Nascar México y el Dr. Simi pisaron a fondo el acelerador, para ser los triunfadores en la carrera contra la pobreza.

Estos dos grandes equipos unieron fuerza en el programa "Nuestra meta es su sonrisa" y, durante la Serie Nascar México 2012, se han dedicado a apoyar instituciones en las 6 ciudades que se han designado para esta prueba automovilística.

En esta ocasión visitaron la institución Unidos con Jesús A.C., en Querétaro, donde se ofrece educación, salud, alimentación, casa y vestido a 35 niños varones en situación vulnerable.

Con la emoción que despierta conocer a tan importantes personajes, los menores se emocionaron al ver aparecer al Dr. Simi, junto con los pilotos Rubén Pardo, Hugo Oliveras y Ricardo López.

La fiesta comenzó con los bailes del Dr. Simi y la presencia de los pilotos, quienes llevaron para



los niños playeras, dulces y juguetes, además de artículos de limpieza personal que, les serán de gran utilidad.

Por su parte, el Dr. Simi apoya a estos organismos a través de consultas médicas gratuitas, en las que también se les proporcionan las medicinas que requieran.

"Agradecemos a la Fundación del Dr. Simi que se integra a estos programas. Para nosotros venir y regalar juguetes, camisetas oficiales del equipo, siempre es agradable", dijo entusiasmado Hugo Oliveras.

María Josefa Vidales, directora de Unidos con Jesús A.C., agradeció la ayuda recibida, al Dr. Simi y los pilotos de Nascar: "Es muy generoso lo que hacen, es una misión y un programa muy bueno, es una actividad muy bonita. Creo que es una satisfacción para el Dr. Simi y para todos sus colaboradores".

Momentos antes de compartir con los chicos, Rubén Pardo, embajador de este proyecto, se dijo contento de ayudar a los niños y disfrutar de sus sonrisas, pero sobre todo motivarlos a seguir adelante: "Nos gusta apoyarlos, impulsarlos a estudiar, a ser educados y a echarle muchas ganas.

"Esta es una labor social muy bonita y, obviamente, corremos por ellos. Unimos fuerzas con el Dr. Simi. Los medicamentos son gratuitos, y queremos ver que los niños estén cada día más sanos, pues eso a nosotros nos deja con un buen sabor de boca".

Para el piloto, que corre con el carro número 15 de la serie de autos de seis cilindros, es importante que cada vez más gente se sume a estos proyectos, en los que no hace falta dinero sino ganas de ayudar.

"Sería muy bueno que todos ayuden, no necesitas dinero, sino entrega, ganas y, obviamente, si puedes aportar algo, por muy pequeño que sea, es significativo. Siempre habrá una institución o un niño que lo agradezca".

Tras vivir esta importante experiencia con los niños, el pasado 29 de abril se llevó a cabo la tercera fecha de la Serie Nascar México 2012, que se corrió en el autódromo del Ecocentro de la Unión Ganadera de Querétaro, en la que también estuvo el Dr. Simi.

Rogelio López concluyó en el tercer lugar, Rubén Pardo en el octavo y Hugo Oliveras en el décimo quinto escaño.

La serie continuará y, durante 12 fechas, tendrá como sedes el Distrito Federal, San Luis Potosí, Querétaro, Puebla, Aguascalientes y Guadalajara, lugares en los que realizarán visitas a instituciones de asistencia social, y en la que se espera también el apoyo de la sociedad en general.

## Pildoritas del Padre José



P. José de Jesús Aguilar

**¿Por qué se dedicó el mes de mayo a la maternidad y a la Virgen María?**

En la antigua Roma, durante este mes se daba culto a la diosa Maia (de ahí su nombre), conocida también como Bona Dea, diosa de la fertilidad, la castidad y la salud. El culto a Maia estaba ligado a la virginidad, la fertilidad femenina y la curación. En su templo los enfermos la invocaban para obtener la salud y eran curados con hierbas medicinales. Muchos de los ritos estaban reservados a las mujeres, especialmente a las vírgenes. Durante todo mayo sus devotos le ofrecían flores. Las jóvenes vírgenes pedían pureza y las casadas solicitaban fertilidad y abundancia en el hogar. Cuando Roma abandonó el paganismo y abrazó la fe cristiana, decidió dedicarle el mes a la Virgen María, el mejor modelo de mujer, esposa y madre. Las ofrendas y súplicas que antes se ofrecían a Maia se dirigieron entonces a la madre de Jesucristo. Madres e hijas acudían a ofrecerle flores. Esto aumentó cuando, en la Edad Media, la devoción al rosario se hizo popular.

**Origen del Día de la Madre**

En la Inglaterra del siglo XVII había una fiesta dedicada a la Virgen en la que los niños asistían a la iglesia para venerar a la Virgen María, y luego regresaban a sus casas con regalos para su madre. A esa fiesta se le conoció como "Día de las Madres". Sin embargo, la celebración mundial apareció en Estados Unidos en 1905, cuando Ana Jarvis solicitó formalmente a varios personajes influyentes y del ámbito de la política que consagraran el segundo domingo de mayo para esa celebración. Su petición fue aceptada y, ya en 1910 se celebraba en muchos estados de aquel país. Dos años después, en 1912, nació la Asociación Internacional Día de la Madre, con el deseo de promover su iniciativa mundial. En 1914, el Congreso de Estados Unidos, apoyado por el presidente Woodrow Wilson declaró el segundo domingo de mayo como el día dedicado a la maternidad. La primera celebración oficial tuvo lugar un día 10 de mayo, por lo que ese día fue adoptado por muchos otros países.

**El secreto de Fátima**

También en este mes se recuerda a la Virgen de Fátima, que se apareció en Portugal a tres pastorcitos, cuyo santuario es visitado por más de 4 millones de fieles al año. Las apariciones se repitieron mensualmente desde el 13 de mayo de 1917 hasta el mes de octubre. En sus mensajes, la Virgen anunció el final de la primera Guerra Mundial y la conversión de Rusia al cristianismo. También insistió en la necesidad de la oración para el bien del mundo y la conversión de los pecadores. Le entregó a Lucía tres mensajes. Ella reveló los dos primeros pero mantuvo el tercero en secreto. Esto hizo que algunos inventaran uno falso lleno de amenazas y diciendo que anunciaba el fin del mundo. Afortunadamente, el Papa Juan Pablo II dio a conocer el verdadero mensaje, en junio del 2000. El texto anuncia tiempos difíciles con los que la Iglesia alcanzará su purificación y renovación.

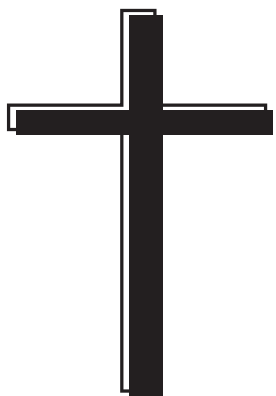

Fundación  
**BEST**

Participa con gran pesar  
el fallecimiento de la

**Srita. Elva Villafaña Peralta**

hermana de la doctora  
María del Carmen Villafaña Peralta  
Vicepresidenta de Salud

Rogamos por su eterno  
descanso

México D.F., 2012



**Salud y sociedad**

**Miguel Ángel Ferrer**  
www.miguelangelferrer-mentor.com.mx

**Cifra absurda**

Según cifras oficiales, a comienzos del siglo XXI viven en condiciones de pobreza extrema, igualmente llamada miseria, 50 millones de mexicanos. Pero si la población total de México es, según el último censo de población, de 112 millones, aquella cifra significaría que uno de cada dos mexicanos vive en pobreza extrema, en la miseria. Esto, evidentemente, no es así.

Pero, además, existen muchos indicadores sociodemográficos, altamente confiables, reveladores de que la población mexicana disfruta de condiciones de existencia muy semejantes a las que privan en países desarrollados. Por ejemplo: la esperanza de vida en México es hoy de más de 75 años, en tanto que en España es de 80 y en Japón de 82. Y cifras semejantes se dan para EU, Canadá, Francia, Alemania o Noruega.

Y si acudimos a otros indicadores sociodemográficos, llegamos a la conclusión de que el mexicano disfruta de condiciones de existencia básicas semejantes a las que prevalecen en el mundo desarrollado. Es el caso de la morbilidad y la mortalidad. De nuevo los casos de Japón, EU o Francia.

Hoy en México han desaparecido (o casi) de las tablas de morbilidad y de mortalidad la totalidad de las terribles enfermedades conocidas como patologías de la pobreza.

Pero si además se estudian las causas de morbilidad y mortalidad actuales, se puede constatar que hoy en nuestro país, estas son las llamadas patologías de la riqueza, es decir, aquellas que son características de los países ricos de Europa, Norteamérica y Asia.

Dicho en otras palabras: si la pobreza extrema o miseria se manifiesta en alta mortalidad general, elevada mortalidad infantil, analfabetismo generalizado, aguda escasez de alimentos, corta esperanza de vida y padecimiento de epidemias y enfermedades invalidantes, puede decirse que en el México de hoy es absurdo cifrar la pobreza extrema en cincuenta millones de individuos.

## Insomnio y sus consecuencias

El sueño cumple importantes funciones renovadoras para nuestra mente y cuerpo; sin embargo, hay personas para las cuales la hora de dormir está muy lejos de ser una experiencia placentera y renovadora

**¿QUÉ ES EL INSOMNIO?**

Trastorno que ocasiona dificultades para conciliar el sueño, despertar muchas veces o levantarse durante la noche y no poder volver a dormir. Se presenta de manera habitual

**CAUSAS**

- Desfavorable entorno para dormir (ruido, luz, calor, etc.)
- Enfermedades crónicas
- Estrés
- Horarios de trabajo cambiantes
- Drogadicción o alcoholismo
- Pesadillas
- Problemas neurológicos
- Depresión
- Pérdidas muy sensibles (divorcio, duelo, desgracia, despojos, etc)
- Uso de medicamentos (drogas hipotensoras, antidepresivos, anticonvulsivantes, broncodilatadores, anfetaminas, cafeína, descongestionantes)

**DIAGNÓSTICO**

Si es problema emocional: Psicólogo o psiquiatra  
Si es problema patológico: Neurólogo

**CONSECUENCIAS**

- ★ Deterioro significativo psico-social y ocupacional
- ★ Reducción de la calidad de vida
- ★ Fatiga matinal
- ★ Problemas con la memoria y concentración
- ★ Dificultad para el cumplimiento de las tareas diarias
- ★ Problemas psiquiátricos (ansiedad, depresión e irritabilidad)
- ★ Accidentes laborales y de tránsito

Contribuye en 10% a los accidentes de tránsito

**TRATAMIENTOS**

- Terapia psicológica
- Medicamentos (Hipnóticos, Antidepresivos, Antialérgicos)

**INSOMNIO EN MÉXICO**

(% de la población)

**30%**

Personas con sueño deficitario

**8.4%**

Con problemas graves para dormir

**2.2%**

Se despiertan más de 3 veces

**NOTA IMPORTANTE**

La asociación entre disturbios con el sueño y desórdenes psiquiátricos, se han encontrado hasta en un 50 por ciento de los pacientes

## Afecta azúcar de la leche a bebés

La galactosemia es una reacción adversa a la galactosa, azúcar de la leche, que se presenta en uno de cada 60 mil neonatos, informó el experto del Centro de Investigación Biomédica de Occidente (CIBO), Elías García Ortiz.

Indicó que datos como bajo peso, retraso en el crecimiento, vómito, llanto constante y gases estomacales que aparecen días después de que el bebé empieza a tomar leche, pueden ser indicativos de galactosemia.

El investigador del CIBO, del Instituto Mexicano del Seguro Social en Jalisco, aseguró que si esta enfermedad no se trata en los primeros días, puede acarrear problemas irreversibles en el menor.

Explicó que la galactosemia es una condición genética en la cual el organismo no puede metabolizar la galactosa.

García Ortiz añadió que se trata de una patología que se hereda por ambos padres y estos no suelen presentar manifestación clínica alguna, lo que hace difícil diagnosticarla antes de que nazca el bebé.

El investigador resaltó la importancia de que los padres estén atentos a síntomas como los ya citados ya que, el no detectar la enfermedad, puede ser consecuencia de complicaciones tan severas como crecimiento del hígado (hepatomegalia), así como cataratas y retraso mental, entre otros.

Destacó que debido a que hasta 20 por ciento de los medicamentos contienen lactosa en sus fórmulas, y que alimentos, como postres y cereales, incluyen también galactosa, es importante eliminarlos de la dieta del bebé.

En estos casos, lo importante es sustituir la alimentación de quienes padecen esta enfermedad, con productos hechos a base de soya, incluida la leche.

Las personas que reciben un diagnóstico temprano y evitan los productos lácteos pueden llevar una vida

relativamente normal, pero las complicaciones a largo plazo, como el déficit intelectual y la falla ovárica, suelen permanecer en la mayoría de los pacientes, expuso.



Para nosotros **TODOS los Viernes\*** son **BUENOS** por eso, le ofrecemos

10%

de descuento

En estudios clínicos y de gabinete.

\*Se aplica todos los viernes de 2012.

www.ssdrsimi.com.mx  
SIMITEL 01 800 911 66 66

Q.B.P. Sandra Luz Saavedra Hernández  
(Epid. Prof. 14056005-IPN)

**BEST**  
Consulta a tu médico.

Síguenos por

**PACAL**  
**Análisis Clínicos del Dr. Simi**  
"Lo mismo pero más barato"

# SALUD APRUEBA GENÉRICOS PARA DISFUNCIÓN ERÉCTIL, CÁNCER DE PRÓSTATA y ESQUIZOFRENIA.

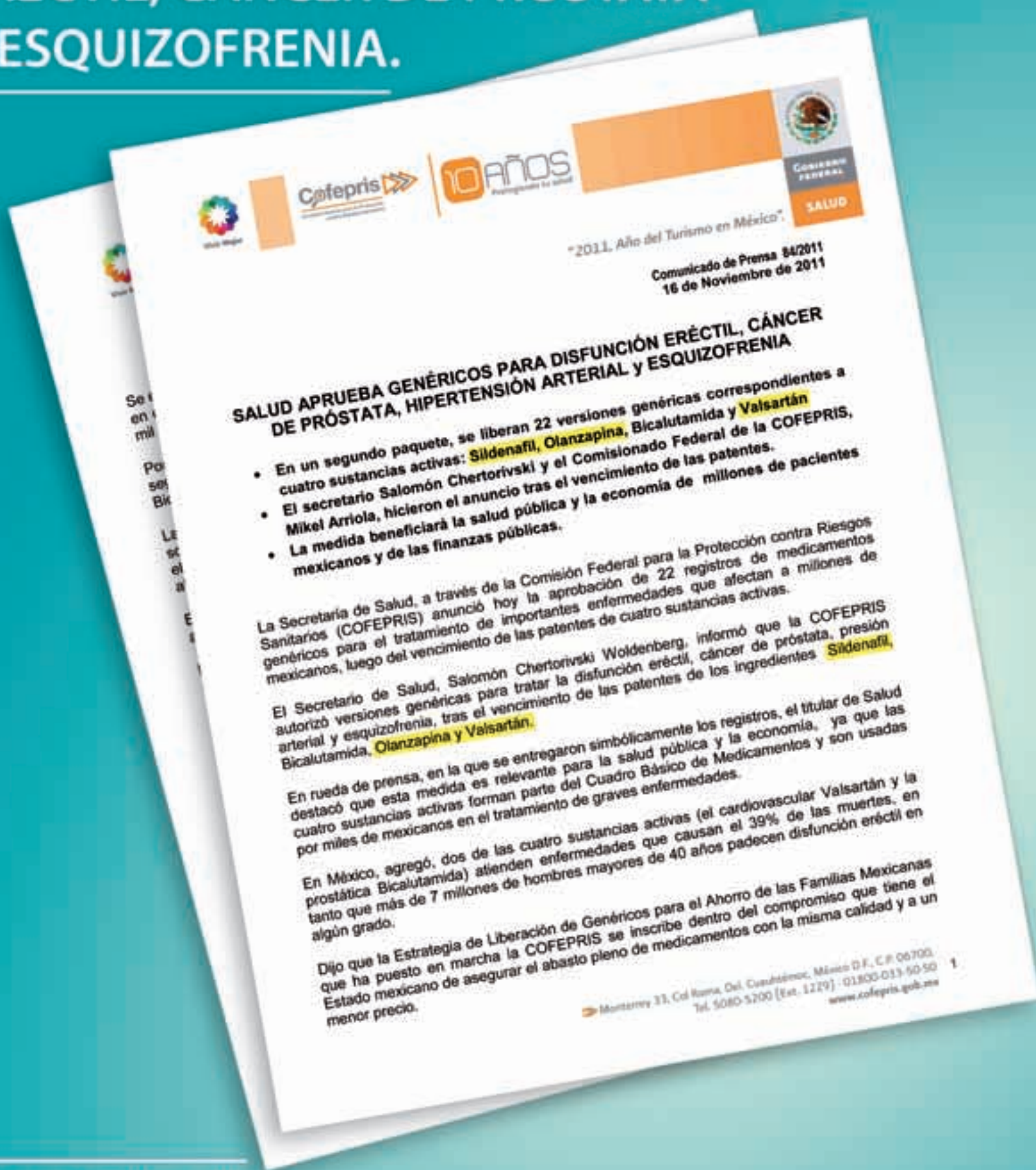

## SALUD APRUEBA GENÉRICOS PARA DISFUNCIÓN ERÉCTIL, CÁNCER DE PRÓSTATA, HIPERTENSIÓN ARTERIAL Y ESQUIZOFRENIA

- En un segundo paquete, se liberan 22 versiones genéricas correspondientes a cuatro sustancias activas: **Sildenafil, Olanzapina, Bicalutamida y Valsartán**
- El secretario Salomón Chertorivski y el Comisionado Federal de la COFEPRIS, Mikel Arriola, hicieron el anuncio tras el vencimiento de las patentes.
- La medida beneficiará la salud pública y la economía de millones de pacientes mexicanos y de las finanzas públicas.

La Secretaría de Salud, a través de la Comisión Federal para la Protección contra Riesgos Sanitarios (COFEPRIS) anunció hoy la aprobación de 22 registros de medicamentos genéricos para el tratamiento de importantes enfermedades que afectan a millones de mexicanos, luego del vencimiento de las patentes de cuatro sustancias activas.

El Secretario de Salud, Salomón Chertorivski Woldenberg, informó que la COFEPRIS autorizó versiones genéricas para tratar la disfunción eréctil, cáncer de próstata, presión arterial y esquizofrenia, tras el vencimiento de las patentes de los ingredientes **Sildenafil, Bicalutamida, Olanzapina y Valsartán**.

En rueda de prensa, en la que se entregaron simbólicamente los registros, el titular de Salud destacó que esta medida es relevante para la salud pública y la economía, ya que las cuatro sustancias activas forman parte del Cuadro Básico de Medicamentos y son usadas por miles de mexicanos en el tratamiento de graves enfermedades.

En México, agregó, dos de las cuatro sustancias activas (el cardiovascular Valsartán y la prostática Bicalutamida) atienden enfermedades que causan el 39% de las muertes, en tanto que más de 7 millones de hombres mayores de 40 años padecen disfunción eréctil en algún grado.

Dijo que la Estrategia de Liberación de Genéricos para el Ahorro de las Familias Mexicanas que ha puesto en marcha la COFEPRIS se inscribe dentro del compromiso que tiene el Estado mexicano de asegurar el abasto pleno de medicamentos con la misma calidad y a un menor precio.

Monterrey 33, Col Roma, Del. Cuauhtémoc, México D.F., C.P. 06700  
Tel. 5080-5200 (Ext. 1279) - 01800-033-50-50  
www.cofepris.gob.mx

Fuente: [www.cofepris.gob.mx](http://www.cofepris.gob.mx)

Nuevos medicamentos genéricos increíblemente baratos, de venta en



# FARMACIAS SIMILARES®

"LO MISMO PERO MAS BARATO"®



Consulte a su médico.



## Espacio a la historia

Manuel Magaña  
mmc.informacion@yahoo.com.mx

### Retomemos valores

“¡Patria, tu superficie es el maíz!” exclama el poeta de Jerez, Zacatecas, Ramón López Velarde 1881-1921, en su poema “La suave Patria”. Esta expresión contenida en la poesía nacionalista viene a la mente por la inesperada noticia de que “México ya es el primer importador de maíz en el mundo”.

En 1992, ante el inducido desplome de la producción agrícola mexicana, hubo necesidad de traer 396 mil toneladas de maíz, grano nativo de nuestro país, por cierto.

No solo eso, se nos dice que para el ciclo 2011-2012, la compra de ese grano, ascenderá, ni nada menos, a 9.8 toneladas, cifra que nos habla elocuentemente del dismantelamiento que ha sufrido el campo mexicano, donde, en la época del “desarrollo estabilizador” (1958-1970), fuimos autosuficientes y sobran excedentes para exportar el preciado grano.

Estos logros fueron fruto de un nacionalismo en funcionamiento pleno para engrandecer a nuestro país, a la vez que se avanzaba en el desarrollo de la justicia social y el reparto equitativo de los bienes producidos, en un sistema de productividad que engrandece a las naciones.

La traumática situación a la que ha sido arrastrado nuestro país en el lapso de unos años, nos lleva a otra afirmación de López Velarde en “La suave Patria”: “Quieren morir tu ánima y tu estilo”.

Otra expresión que nos viene a la memoria: “El Niño Dios te escrituró un establo y los veneros del petróleo el diablo”.

Ante la realidad que hoy nos preocupa, tenemos que reflexionar sobre México, para conocerlo más y servirlo mejor. Mucho es lo que no anda bien y que reclama corrección.

Hay que reemprender una recuperación de valores. Recuerdo así, al vate Ricardo López Méndez, quien en “México, creo en ti”, dice: ¡México, creo en ti! porque escribes tu nombre con la equis que algo tiene de cruz y de calvario/ tú hueles a tragedia, tierra mí/ y sin embargo ríes demasiado/ acaso porque sabes que la risa/ es la envoltura de un dolor callado”.

Reflexionemos sobre lo que nos dice López Velarde: “Patria/ te doy de tu dicha la clave;/ se siempre igual, fiel a tu espejo diario; cincuenta veces es igual el Ave/ taladrada en el hilo del rosario;/ y es más feliz que tú, Patria Suave”. Retomemos nuestros valores para iniciar el camino de la salvación de nuestro sufrido México.

# Niños ocupados...¿y la infancia?

• Miguel Ángel Becerril



El Inegi llama “ocupados” a los niños que trabajan, y asegura que 16% de estos infantes aportan la mitad o más de su salario al hogar. En México existen 3 millones 14 mil 800 personas, de entre 5 a 17 años, que laboran, de las cuales 67% son niños, y 33%, niñas.

¿Y dónde queda su infancia?

“Alguien que tiene menos de 17 años, sigue siendo niño; su momento evolutivo puede ser primera infancia, antes de los 8 años y hasta los 12 años; se es adolescente a partir de los 13, pero aún sigue siendo niño o niña; en consecuencia, no pierden su infancia, solo la viven de manera distinta.

“Un niño que trabaja, que vive en la calle, o una chica que se embaraza, siguen siendo menores.

“Es obligación de las instituciones de atención a la infancia garantizar que estos niños que se encuentran en situación de desamparo y de vulnerabilidad, puedan recuperar sus condiciones de desarrollo. Lo ideal es que sea en el ámbito de su propia

familia”, afirma Juan Martín Pérez, director ejecutivo de la Red por los Derechos de la Infancia en México.



Juan Martín Pérez, director ejecutivo de la Red por los Derechos de la Infancia en México

Las autoridades catalogan al trabajo infantil en dos rubros: económico y doméstico; el primero, cuando los menores se dedican a la producción de bienes y servicios, y pueden recibir un pago o no.

El doméstico se refiere a las actividades que se realizan en casa, como lavar, planchar, barrer, preparar la comida, entre otras, que llevan a cabo niños y niñas en sus propios hogares, sin recibir ninguna remuneración.

¿No es insultante que existan más de 3 millones de niños trabajando?, interroga al director de la Red.

“Están ocupados, están trabajando, lo hacen por sobrevivencia; es un llamado de atención para el Estado mexicano, y, por supuesto, para la sociedad en su conjunto: ¿qué sucede que millones de niños y niñas se ven obligados a trabajar?”.

¿TÚ LO FESTEJASTE?



## Cercenamos el futuro

Abramos un espacio a la reflexión y analicemos lo que nos gusta festejar.

El pasado 30 de abril -Día del Niño en nuestro país-, hubo festivales, mensajes, promesas y “regalos”. Todos los artilugios posibles para ocultar la verdadera indefensión en que se encuentra nuestra niñez.

Los datos hablan: mientras hay vergonzantes “esfuerzos” por denunciar la explotación infantil en campo y ciudad, de fuera llueven las denuncias que nos colocan como el país con la más alta pobreza infantil.

De acuerdo con organismos internacionales, entre 2009 y 2012, el porcentaje de infantes en situación de hambre se duplicó, al pasar de ocho a 17 por ciento.

¿Otro dato para celebrar? De los 39 millones 226 mil menores de edad, 20.8 millones son pobres y, de ellos, 5.1 millones están en situación de pobreza extrema, con recursos para comer una vez al día, cuando bien les va.

Como suele acontecer, la corrupción deja para mejor ocasión los temas que importan; por ello, ante la aparición de un video donde se les exhibe, los que nunca hacen nada claman por los derechos de los niños, pero no explican cómo en pleno siglo XXI el país carece de

# Nuevos genéricos

increíblemente baratos!



PRODUCTO	PRECIO	PRODUCTO	PRECIO
Budesonida 5 ampolletas	\$159.00	Pioglitazona 15 mg 7 tabletas	\$ 69.00
Clopidogrel 75 mg 14 tabletas	\$ 99.00	Pioglitazona 30 mg 7 tabletas	\$129.00
Clopidogrel 75 mg 28 tabletas	\$189.00	Rosuvastatina 10 mg 30 tabletas	\$280.00
Lidocaína con Hidrocortisona 60 mg / 5 mg 6 supositorios	\$ 49.00	Telmisartán 40 mg 14 tabletas	\$169.00
Olanzapina 10 mg 14 tabletas	\$149.00	Telmisartán 80 mg 14 tabletas	\$239.00
Oxcarbazepina 300 mg 20 tabletas	\$ 99.00	Valsartán 80 mg 30 comprimidos	\$199.00



**FARMACIAS SIMILARES**  
"LO MISMO PERO MAS BARATO"



www.farmaciasdesimilares.com.mx

De los niños y las niñas "ocupados", 25% recibe hasta un salario mínimo, 24% de uno a tres salarios mínimos; el 2%, más de tres salarios mínimos y 47% no percibe ninguna remuneración.

El 40% de los niños y niñas "ocupados" no asiste a la escuela, lo que representa 1 millón 195 mil 744 personas, según cifras del Inegi.

### En franca desventaja

Los principales motivos por los cuales los niños y las niñas realizaron algún trabajo económico son la necesidad imperante de cooperar en el gasto familiar o bien, para hacer frente a los gastos que representa su educación, así como sus propios gastos, a la par de aprender un oficio.

Pero, ¿dónde queda su preparación, sus horas de esparcimiento, a lo que todo niño y niña tiene derecho?

"Un niño que está trabajando para sobrevivir, seguramente tendrá problemas de alimentación, y por ende, dificultades en su rendimiento escolar; a la hora de competir estará 50 escalones abajo de un niño que tuvo todas las condiciones familiares para poder estudiar, para recrearse, para disfrutar

de sus derechos. Estos niños quedan en desventaja, por eso no es real que en este país todos tengamos las mismas oportunidades, niños y niñas que trabajan están en detrimento; cuando sean adultos jóvenes estarán en mucha menos probabilidad de conseguir un empleo comparado con aquellos que tuvieron todas las condiciones óptimas para desarrollarse".

Tania, tiene 13 años, aún estudia la primaria e, igual que Víctor, "se ocupa" para ayudar en el gasto familiar. En sus planes está estudiar enfermería.



"Trabajo desde los siete años, cargo tabique, gano, a veces, 80; otras, 100 pesos a la semana. Depende de lo que haga. Con mi mamá somos nueve, cuatro casados y cuatro solteros.

"Lo que gano se lo doy a mi mamá, con ese dinero ayudo a la comida y para mi escuela. Me gustaría ser enfermera para ayudar a los que están enfermos"

— ¿Está bien que una niña trabaje?, le preguntamos.

—No, porque sufres mucho.

— ¿Qué harás en los próximos diez años?

—Seguir trabajando.

Por su parte, la diputada Maricela Contreras hace referencia a los derechos de los niños y las niñas:



Diputada, Maricela Contreras

"Los niños tendrían que estar ocupados en estudiar, esta sería su tarea fundamental, de acuerdo a nuestras leyes y a los derechos de los niños y las niñas, tendrían que ir a la escuela, jugar, desarrollar actividades culturales, ser queridos, estar acompañados y no ser trabajadores. El concepto de 'niños

ocupados' me parece que es terrible y habla de las condiciones de vulnerabilidad en la que los niños se encuentran. Si a esa edad tienen que trabajar para ayudar a la economía familiar o para sus estudios, qué será de ellos cuando sean mayores, qué futuro les espera.

"En este espinoso y delicado tema se ven involucradas la precaria situación económica de las familias, el vacío legal, la indolencia del gobierno, además de la idiosincrasia cultural, que es fiel reflejo de la situación que permea en los más de 3 millones de menores que trabajan".

Otro dato, aportado por la Encuesta Nacional de Ocupación y Empleo, nos dice que 10.6% de los menores de 18 años trabaja.

Si en las grandes urbes este fenómeno crece a pasos agigantados, en el campo la situación es más desoladora. Según la Confederación Nacional Campesina, uno de cada dos jornaleros, de los seis millones que se emplean en los campos agrícolas del país, tiene entre 6 y 14 años, y realizan actividades sin protección laboral alguna.

El último censo de población revela que Guerrero presentó el mayor porcentaje de niños que trabajan, con 17.5%. Le siguen Nayarit y Zacatecas, con 16.6 y 16.2%, respectivamente, mientras que Chihuahua obtuvo 3.3%, el Distrito Federal, 5.2%, y Baja California, 5.6%. Concluye advirtiendo que 32% de los niños y niñas que trabajan lo hacen durante 35 horas o más a la semana.

**Son más de tres millones de niños, niñas y adolescentes, cuya responsabilidad sobrepasa las capacidades que su edad exige; y peor aún, 27% labora en lugares o actividades delicadas que ponen en riesgo su integridad física**

## Editorial

políticas de desarrollo integral para la infancia y se invierte menos de uno por ciento del PIB en programas de atención a la niñez.

Cuando se difundió aquello de los "niños incómodos", las buenas conciencias se indignaron cuando un niño aparecía "fumando"... Nadie, en cambio, fue capaz de cuestionar por qué los menores de cinco años padecen una de las tasas de anemia y desnutrición más altas del continente (32.3 por ciento, de acuerdo con la Comisión Económica para América Latina) y donde cuatro millones, 250 mil niños, entre 5 y 11 años, padecen obesidad.

A la hora de buscar espacios en los noticiarios, todos se pusieron "guapos", pero nadie explicó por qué en las campañas no ha sido tema a debate el que 82.9 por ciento de los menores a cinco años en Chiapas, Guerrero, Puebla, Oaxaca y Tlaxcala padezcan lo que elegantemente se describe como "pobreza multidimensional", y que no es otra cosa que carencia de alimentos.

Dicho en términos prácticos: mientras se despilfarran millonadas en spots, la Cepal y las Naciones Unidas advierten: los niños mexicanos son los más pobres entre los pobres. 53.3 por ciento de ellos no comen tres veces al día. Uno de cada cuatro está por debajo de la línea de pobreza.

En el campo, desde luego, las cosas lucen más dramáticas cuando 3.5 millones de niños son explotados como jornaleros, a cambio de dos dólares diarios, sin medidas que los protejan de pesticidas o enfermedades transmitidas por vectores.

Sí, porque el tema de la explotación laboral, ancestralmente, ha sido un tabú para una sociedad descarnada que se topa con infantes en cada esquina, pero no se ve como parte del problema que empuja a nuestros niños a sumarse a la precaria sobrevivencia.

De otra manera, no hay cómo argumentar que 3.4 millones de menores a 14 años laboren y, de ellos, 47.6 por ciento no perciba ingreso.

¿Triste? Quizá tan crudo como el saber que cada minuto un niño mexicano abandona la escuela para sumarse a la búsqueda del sustento familiar.

Las cifras desnudan a un país donde las buenas intenciones están presentes en fechas marcadas, pero en que nadie se compromete con el futuro.

Analicemos y veamos qué celebramos, porque al momento de evocar la niñez, las frases recaen en el melifluido recurso de llamarla el "futuro de México". Con esta realidad, empeñados en ignorar el problema, lo cierto es que lo estamos cercenando.



## Expedientes del poder

Carlos Ramírez  
carlosramirez@hotmail.com

### ¿Dónde está la sociedad?

Las campañas electorales de los candidatos presidenciales parecen realizarse en el vacío político; por más esfuerzos que se hagan, la sociedad no puede ser localizada, a pesar de las fotos de acarreo masivos. Una sociedad se expresa por su exigencia al poder, no por consolidar al poder. Los candidatos perdieron referentes: entre el IFE y la modernización de las comunicaciones, las campañas se mueven en Twitter, en Facebook o en correos electrónicos. En los mítines solo hablan los candidatos y los jefes de los partidos y la sociedad se resume únicamente al apoyo acrítico.

La organización de las campañas ha asumido a la sociedad como el acarreo grosero y apático, solamente para la foto. Veteranos de las campañas recuerdan que en el pasado los acarreo se aseguraban con la solución de algunos problemas de los grupos movilizados; hoy, en cambio, la gente va por su torta, su refresco, su camiseta y algo de dinero, nada más.

Las campañas presidenciales 2012 han exhibido la ausencia de la sociedad como tal, como grupo vivo y actuante, como organización social de núcleos a favor de sus agremiados. La organización política ha cambiado del mitin al spot, de los discursos al debate, del debate a la mesa redonda, de la confrontación al IFE como el Manual de Carreño, de la disputa por el poder al reparto de posiciones, del candidato al American Idol y del voto a la encuesta. La sociedad ha sido borrada como núcleo social actuante.

En el pasado, las campañas eran una parte de la educación política de los candidatos: aprendían a conocer a la sociedad y sus problemas, y la sociedad tenía la oportunidad de presentarle al futuro presidente sus problemas y la exigencia de soluciones. A pesar de todo, los candidatos tomaban nota de la realidad directa de los problemas, por lo que las soluciones tenían que ajustarse a esas necesidades.

Hoy se ha pasado de los candidatos disputando voto por voto a los candidatos tipo revista *Quién*. En los mítines la sociedad no habla, los candidatos echan rollo y el papel político del mitin -que vendría de la polis griega- se reduce a un acto para la foto o el boletín. Por la prisa y el desorden en la organización, el mitin perdió su papel político y sería igual si se realiza o no. La sociedad se quedó sin contactos con el poder. Los candidatos no aprovechan la campaña para darse a conocer y saber de los problemas, sino para cumplir con un simple trámite. Como llegan, los candidatos se van de las plazas regionales sin entender la problemática, y por eso ya en el poder gobiernan sin contacto con la realidad, porque no la conocieron.

# En la Corte, la suerte del migrante



Medios de prensa estadounidenses advirtieron de serias consecuencias para los inmigrantes si la Suprema Corte de Justicia (SCJ) convalida la controversial ley SB 1070 de Arizona, aunque prevén que la votación será dividida.

Aunque los principales diarios coincidieron en señalar que el máximo órgano judicial pareció inclinarse a favor de la ley, la estimación es que la decisión de la Corte a mediados del año será dividida.

Algunos como *The New York Times* estimaron que si la SCJ ratifica la totalidad del mandato, esto podría tener serias consecuencias para los millones de indocumentados.

“¿Acaso los magistrados ignorarán el riesgo de encarcelamientos masivos por su obsesión en los derechos de los estados?”, cuestionó el matutino en un editorial respecto a la audiencia de la víspera.

El diario estimó que a partir del interrogatorio al abogado del gobierno, Donald Verilli, por el jefe de la Corte, el magistrado John Roberts, es claro que éste restó importancia al “pernicioso efecto” de la ley promulgada en 2010.

*The Washington Post* estimó por su parte que a partir de sus argumentos en la audiencia de 80 minutos, los ocho magistrados parecieron “receptivos a la parte central” de la ley.

Hizo notar el hecho de que aún la magistrada liberal Sonia Sotomayor cuestionó los argumentos del gobierno sobre el limitado papel de los estados en lo que toca a hacer las leyes federales de migración.

“Usted puede ver que no está vendiendo muy bien (su argumento)”, reviró Sotomayor al abogado Donald Verrilli durante uno de los intercambios.

Para *Los Angeles Times*, este escepticismo “sugiere de manera fuerte” que los magistrados podrían reafirmar la provisión de la ley que permite a la policía verificar el estado legal de las personas que detengan por otras razones.

Empero, hizo notar que varios magistrados sugirieron también estar preocupados por otras partes de la ley, como el apartado que criminaliza la búsqueda de empleos por inmigrantes.

Por ello, el rotativo angelino estimó que los argumentos apuntan a una posible decisión dividida, lo cual sería “una victoria parcial para Arizona que reviviría su ley, pero con impacto debilitado”.

El *USA Today* destacó el pobre desempeño del gobierno, cuyo abogado “pasó momentos difíciles para convencer a la Suprema Corte de que Arizona no tiene autoridad constitucional para aplicar un amplio plan para hacer valer la ley (de migración)”.

“Al final de la audiencia de 80 minutos fue claro por los comentarios de varios de los magistrados que ellos ven con simpatía los esfuerzos de Arizona para hacer frente a los 400 mil inmigrantes indocumentados que se estima viven en el país”, precisó.

## Torre Uno del WTC, la más alta de Nueva York

La Torre Uno del Centro Mundial del Comercio, en el bajo Manhattan, conocida anteriormente como Torre de la Libertad, se convertirá en el rascacielos más alto de Nueva York.

Cuando se culmine el emblemático rascacielos, el edificio será el más alto de la Gran Manzana con 542 metros, superando la altura del Empire State.

Los equipos de construcción ubicarán las columnas de acero que darán forma al armazón del edificio.

Luego de la destrucción del World Trade Center el 11 de septiembre, los planes para un nuevo complejo en el sitio fueron debatidos y se retrasaron.

Sin embargo, tras múltiples concursos de diseño y revisar las diferentes propuestas, la construcción de un Centro de Comercio Mundial comenzó en 2006.

El edificio se encuentra justo al norte de donde las Torres Gemelas estuvieron erguidas alguna vez, en un espacio que ahora ocupa el Museo y Memorial del 11 de septiembre.

El inmueble cuenta con algunos elementos de diseño característicos destinados a protegerla de futuros ataques terroristas, como una base de concreto sin ventanas de 56 metros diseñada para soportar camiones bomba, paredes gruesas de concreto en todas las escaleras y ascensores, así como escaleras específicamente para bomberos.

La Torre Uno será el edificio más alto del hemisferio occidental, y tercero de mundo luego del Burj Khalif, en los Emiratos Árabes Unidos, y el Hotel Makkah Royal Clock, en Arabia Saudita.



# Mi trayectoria ha sido milagrosa; ahora espero que Dios lo recuerde: Ramírez Vázquez

## Genialidad de México para el mundo

• Juan Manuel Rentería



Reencuentro con México  
Jueves 5:15 canal 13  
Viernes 5:30 canal 2

-Yo creo que sí. Me parece que Díaz Ordaz ha sido uno de los grandes presidentes de México. Se enfrentó a todas las posibilidades que la realidad de México le presentaba.

-¿Si usted en ese momento hubiera sido presidente de México, habría hecho lo mismo?

-Yo creo que sí; antes que cualquier otra cosa, el prestigio de México estaba en juego. Lo hecho fue para sobreponerse a los eventuales problemas que representaba una juventud inquieta cierto, pero entregada al país.

Sobre la actual violencia que afecta a millones de mexicanos, el arquitecto Ramírez Vázquez dice que a lo largo de nuestra historia han habido muchos ejemplos de superación a los problemas que se presentan.

-¿Para usted tienen solución los problemas que hoy presenta el país?

-Si se actúa con habilidad, inteligencia y con amor a México, no tengo duda de ello.

El arquitecto Ramírez Vázquez nos relata aquellos años felices de su niñez en los que ayudaba a su padre a vender libros por el rumbo de la Lagunilla.

A sus 93 años, el arquitecto Pedro Ramírez Vázquez -reconocido mundialmente por su trayectoria profesional-, nos recibe en su casa del sur de la Ciudad de México.

Recuerda con nostalgia a su maestro Carlos Pellicer, quien con su cátedra sobre la historia de la vida ateniense, inspiró su vocación por la arquitectura.

Como presidente del comité organizador de los inolvidables Juegos Olímpicos de México 68, fue pieza central del magno evento deportivo.

-¿Cómo recuerda usted ese año; por un lado, de mucha alegría por los Juegos... por el otro?

Interrumpe y con voz lenta, pero firme, dice: "Solo son recuerdos de alegría".

-¿No quiere recordar la tristeza?

-No la viví; lo que sucedió ese año, es un fenómeno natural en la vida de México.

-¿Tuvo temor de que boicotearan los Juegos Olímpicos?

-Nunca. La respuesta de la juventud mexicana en aquel momento era tan abierta, tan clara, que lo que perseguían era tener un México prestigiado; había que demostrarle al mundo que tuvo razón al adjudicarnos los Juegos del 68.

-¿Qué pensó antes y qué piensa ahora de ese conflicto estudiantil que causó tantas víctimas de estudiantes?

### “En el 68 habría actuado igual que Díaz Ordaz”

-No recuerdo las víctimas, porque mucho de lo que se ha divulgado y visto como tragedia es producto de la exageración; la vida es así, tiene altas y bajas.

Con acento grave, el arquitecto Ramírez Vázquez asegura que no le afectó el conflicto estudiantil ni sintió temor alguno de no poder cumplir su misión. "La angustia nunca se me presentó ante un eventual fracaso; eso nunca me preocupó".

Asegura nuestro entrevistado que la juventud mexicana demostró al mundo que enfrentó con éxito el reto y que esos Juegos Olímpicos superaron a los anteriores.

-¿Arquitecto, la actitud que tomó el gobierno del entonces presidente Gustavo Díaz Ordaz fue la correcta?

-La devoción del pueblo mexicano; la fuerza de una peregrinación. El ver llegar al mexicano pobre, con limitaciones físicas y que, sin embargo, camina kilómetros y kilómetros para expresarle su devoción a la Virgen de Guadalupe.

-¿Cómo resumiría Pedro Ramírez Vázquez su trayectoria profesional?

-Milagrosa.

-¿Satisfecho; está bien con Dios?

-Sí, estoy satisfecho y solo espero que Él lo recuerde", dice sonriendo.

A sus noventa y tres años de edad, el arquitecto Ramírez Vázquez se traslada en silla de ruedas y asegura que no tiene problemas serios de salud.

"Estos son retos a superar, retos que tú conoces bien" (en referencia a los problemas de polio que padece este reportero y que la vida le ha enseñado a superar).

Nos comenta que tiene miedo a que lo operen de una rodilla bastante lastimada. "Pero más que nada al temor de estar inconsciente por la anestesia; se me harían minutos eternos, porque es una operación larga y difícil".

-¿Qué significan la vida y la muerte para Pedro Ramírez Vázquez?

-La vida, seguir trabajando.

-¿La muerte?

-No pienso en ella.

-¿Es usted católico, platica con Dios?

-Yo creo internamente, a cada segundo, en todo momento pienso en Dios.

Así concluye la entrevista con uno de los grandes personajes de México, considerado como uno de los mejores arquitectos mundiales, que sigue trabajando con increíble fortaleza. Firme en sus convicciones políticas y que en ningún momento oculta su fervor guadalupano.



Nos platica que antes de venderlos, prácticamente se devoraba algunos libros, porque le encantaban las obras de los escritores del siglo de oro español.

Ya como prestigiado arquitecto universitario, Pedro Ramírez Vázquez construyó obras como el Museo Nacional de Antropología e Historia y la nueva basílica de Guadalupe.

La lista de reconocimientos que obtuvo en México y en muchos otros países es interminable.

-¿Qué fue lo que más le impactó al terminar la nueva basílica de Guadalupe?, cuestionamos a nuestro entrevistado.





**Desde la  
loma de los  
disparos**

Baltazar Ignacio Valadez

## Otra hazaña del "Chispa" Gastélum

Por razones de periodicidad en la publicación de este importante medio, no es posible estar al día en nuestros comentarios sobre el deporte rey, pero vale la pena hablar sobre otra de las hazañas escrita por el carismático "Chispa" Gastélum: El Guante de Oro, y carismático segunda base de los Tigres de Quintana Roo, rompió la marca de 22 juegos consecutivos pegando de hit, establecida para los bengalíes por Paul Pettit en 1955, primer año de su participación ininterrumpida en nuestro máximo circuito veraniego. El récord de la Liga que es de 36 juegos en fila dando de hit, pertenece al dominicano Luis de los Santos, logrado en el 2000, jugando para los Saraperos de Saltillo.

El 25 de abril, y jugando por segunda vez contra los debutantes Delfines de Ciudad del Carmen, Campeche, Gastélum alcanzó los 25 juegos al hilo dando por lo menos un inparable, con la posibilidad extraordinariamente difícil, pero posible, de conquistar la marca ya mencionada de toda la liga.

Pero independientemente de eso, en el estilo del lenguaje beisbolero, la hazaña está hecha. Para darnos una mejor idea de su valor y trascendencia, basta con observar que el récord exclusivo del club felino y perteneciente al estadounidense Paul Pettit, duró nada más y nada menos que 57 años.

Por esa y tantas hazañas más, queda claro que el "Chispa" Gastélum ya tiene ganado su lugar en el Salón de los Inmortales de la Liga Mexicana de Beisbol.

# Una fiesta familiar con causa



GUADALAJARA, Jal.- Convertida en una prueba ciento por ciento familiar, donde además de poner en acción a un país con exceso de "gorditos", se atiende una noble causa, la 5ª Simicarrera de Guadalajara es una muestra de que el deporte no solo es salud, sino justicia social.

El pasado 22 de abril, 2 mil 500 atletas en cinco categorías, tomaron la salida para recorrer 10 kilómetros en torno del Centro Histórico. Partieron de la Plaza Liberación -atrás de la Catedral- y llegaron al mismo sitio, de frente al teatro Degollado.

Una mañana diferente donde se comprueba que el mexicano es casta de hombres y mujeres solidarios. Familias enteras coparon la explanada y sea para correr, caminar, trotar o, bien, impulsar, lograron que al final de la prueba, se lograran recaudar 50 mil pesos para donar de manera íntegra a la casa hogar de Guadalajara, donde 72 niños hoy saben que no están solos y miles colaboran para ofrecerles un mejor futuro.



Sé parte de nuestra gran familia,  
estamos buscando a personas como tú.



**FARMACIAS SIMILARES**  
"LO MISMO PERO MAS BARATO"

hasta  
75%  
de descuento

Solicitamos:

**VENDEDOR**

Requisitos:

- Ambos sexos
- Experiencia mínima de un año en área farmacéutica (manejo en sustancias activas)
- Disponibilidad de horario
- Comprobante de estudios

**BOTARGUERO**

Requisitos:

- Gusto por el baile
- Sexo masculino
- Disponibilidad de horario
- Comprobante de estudios

Para todos los puestos ofrecemos crecimiento económico y profesional a corto plazo. **¡Contratación inmediata!**

Interesados, favor de presentarse con solicitud elaborada en Eje 6 sur No. 26, Col. Independencia, C.P. 03630, México, D.F. (cerca del Metro Nativitas), o acude a tu sucursal más cercana.



A través de los altoparlantes, entre las bromas del Dr. Simi y los animadores, se daba por descontado el triunfo de los keniatas. Lo interesante era constatar si en Guadalajara, como ya ha sido una tradición, los atletas mexicanos iban a disputar hasta el último centímetro de la carrera.

En la rama masculina, a pesar del ingente esfuerzo, el veterano José Asunción Arredondo se quedó a escasos 500 metros del triunfador; en la rama femenina, en tanto, Mayra Sánchez se quedó a cinco segundos de refrendar que Guadalajara, para las mexicanas y, de paso, mejorar el tercer lugar que conquistara en la Simicarrera de León, celebrada en febrero pasado.

El ganador absoluto, que se llevó 10 mil pesos, fue el keniatá Erick Mose Monyenye, quien a un paso de tres minutos y 11 segundos por kilómetro, entró a la meta en 30 minutos y 23 segundos.

La africana Dorcas Jeruto, quien sudó en los metros finales ante el acoso de la corredora mexiquense, se coronó monarca en 34 minutos y 50 segundos.

En su quinto año de organizarse en la Perla Tapatía, la prueba del Dr. Simi demostró no solo su posicionamiento y convocatoria entre la comunidad atlética jalisciense, sino que hoy por hoy es una de las pruebas más vistosas que se celebran aquí.

Kilómetro a kilómetro, botargas del Dr. Simi animan al atleta a continuar. Bailan y congregan a muchos aficionados que, a lo largo de todo el recorrido impulsan a los atletas.

Lo mismo se ve a corredores empujando una carriola, que a muchos más correr al lado de sus hijos o, bien, junto a su mascota. Se corre por la salud, para combatir el sedentarismo, por la familia y, por una noble causa, ya que todo lo recaudado por inscripciones se dona íntegramente a una casa-hogar de la comunidad.

“Sin duda, estas son buenas noticias para México; estamos convencidos de que la calidad de la prueba, los premios, pero sobre todo el gran ambiente que se logra, son causantes de que la Simicarrera se encuentre tan bien posicionada entre los tapatíos”, expresó Óscar de la Sierra, vicepresidente del Grupo Por Un País Mejor.

“En virtud de la gran respuesta, estamos ante una Simicarrera que el año entrante abrirá espacio para 3 mil competidores”, agregó al tiempo de felicitar al atleta máster internacional Sergio Jiménez Cancino, quien dentro de una botarga está preparándose para correr la maratón de Nueva York, como el Dr. Simi.

Un domingo diferente y que fue aderezado por otra grata tradición: la Simikids, pruebas exclusivas para niños entre 4 y 14 años que, para no ser la excepción, rompió récord de participantes con poco más de 250 niños.

### Resultados oficiales

Erick Mose Monyenye (30:23) y Dorcas Jeruto Kangogo (34:50), ganadores absolutos.

**Categoría Libre:** 1º Gabriel Marfín Torres (33:23) y 1ª Mayra Sánchez Vidal (34:55)

**Juvenil:** 1º Aldo Sánchez Vidal (31:49) y 1ª Paola Guadalupe Vela González (39:16).

**Máster:** 1º José Asunción Arredondo Espiricueta (30:50) y 1ª Patricia Rétiz Gutiérrez (36:44).

**Veteranos:** 1º Jackson Kipngok Yegon (Ken) (32:55) y 1ª María Elena Reyna Díaz (39:05).

**Veteranos Plus:** 1º Aristeo Marcos Hernández (35:53) y 1ª Angelina González Flores (43:43).

## Cuadro de Honor



Dorcas Jeruto Kangogo, triunfó en 34 minutos y 50 segundos



Erick Mose Monyenye, ganador absoluto con 30 minutos y 23 segundos



La niñez también participó entusiasta en la 5ª Simicarrera 10K en Guadalajara



El atleta máster internacional Sergio Jiménez Cancino, corrió dentro de la botarga



Jackson Kipngok Yegon se coronó en la categoría de veteranos



La sonrisa y la felicidad fue el reflejo de los niños que recibieron sus premios en la Simikids

# Del ring, al cabaret

Es difícil creerlo, pero Michael Gerard “Mike” Tyson, quien ganó algo así como 300 millones de dólares en su trepidante carrera de boxeador profesional, hoy no tiene nada, y se ha visto hasta en la necesidad de convertirse en un payaso de cabaret, en Las Vegas, Nevada. Increíble, ¿no?

Ese negrazo, más fuerte que un toro, tuvo el mundo a sus pies. Esa mole de músculos arrasó rivales en los cuadriláteros y ganó dos veces el título mundial de los pesos pesados en los 80.

Tyson asombró al mundo a los 20 años, 4 meses y 22 días, cuando se convirtió en el peleador más joven de la historia en conseguir un título mundial, en la división de los mastodontes, cuando el 22 de noviembre de 1986 acabó con Trevor Berbick (WBC).

Nacido el 30 de junio de 1966, logró unificar todas las coronas ante los campeones James Smith (WBA) y Tony Tucker (IBF), hasta que fue derrotado, después de varias defensas, por James “Buster” Douglas en 1990.

Y ahí comenzó de nuevo el principio del fin para un jovencuelo que nació de una madre prostituta y padre proxeneta, que creció en las bravas calles de Brooklyn y en los orfanatorios. Rudo, agresivo, resentido con la sociedad, abandonado por su familia, Tyson prácticamente se defendió con lo mejor que tenía: un físico impresionante, desarrollado en prisión, levantando motores de autos.

La ficha biográfica de este, que a los 16 años ya era un curtido criminal, dice:

“En 1992 Tyson fue encarcelado por la violación de Desiree Washington, una chica de 18 años. El 26 de marzo de ese año fue sentenciado a 10 años, 6 en prisión y 4 de libertad condicional. Fue liberado en marzo de 1995, después de haber cumplido tres años en prisión, regresando al ring ese mismo año.

“Volvió a ganar el título mundial, pero lo perdió ante Evander Holyfield. En 1997, en la revancha ante Holyfield fue descalificado por morder la oreja derecha de Evander después de que el árbitro le hubiera advertido que anularía la pelea, instantes después de que arrancó a su oponente un pedazo de oreja derecha.

“A los 35 años volvió a pelear por el título mundial ante Lennox Lewis pero fue derrotado, y se retiró tres años después. En 2003 Tyson se declaró en bancarrota después de haber cobrado 30 millones de dólares en algunas de sus peleas y alrededor de 300 millones de dólares en el conjunto de su carrera”.

Como siempre sucede, la vida da muchas vueltas y hoy el legendario Tyson acepta cualquier trabajo, incluso presentarse en los cabarets de Las Vegas, con un espectáculo en solitario donde cuenta los altibajos de una carrera llena de sobresaltos. Es decir, vende el morbo de su desgracia, algo encantador para quienes gustan de ir a la capital mundial de los casinos.

A los 46 años, con un enorme tatuaje que cubre casi la mitad de su rostro, de pie ante un micrófono relata sus momentos de gloria y sus caídas. Habla de su fama y fortuna, de su colección de autos deportivos y del palacio que habitaba; de sus encarcelamientos y de la hija que abandonó; de su temperamento y de su adicción a las drogas.

Y la gente, bebiendo sin parar, lo festeja. Al final le aplauden. Para la gran masa solo es un show más. Algo para pasar el rato. En realidad a nadie parece importar la desgracia de alguien que fue víctima de los promotores del boxeo mundial. Esos que únicamente se aprovecharon de él, lo expresaron al máximo para obtener enormes ganancias y luego lo abandonaron a su suerte.

De la gloria al infierno, podría titularse su show, que ahora pretenden llevarlo a Londres...

fernandoguper@gmail.com





## Breviario cultural

Alfredo Camacho  
camacholiv@gmail.com

### Defender la vida

Manuel Magaña Contreras, decano periodista y amigo de la vieja guardia en Excelsior, ahora colega columnista en *Siminforma*, acaba de publicar su más reciente libro (tiene 19 en su haber), titulado “Defender la vida a partir de la concepción”, en el cual pone el dedo en la llaga respecto de los males que han provocado la destrucción del país y la sociedad, en general, como el salvaje neoliberalismo, el narcotráfico, la corrupción, la injusticia, la pobreza y la aprobación de leyes sin moral que provocaron la desintegración familiar.

Sin embargo, el eje central de su obra es el polémico tema del aborto, en una sociedad donde la pérdida de valores la ha llevado a la autodestrucción. Para analizar a fondo la problemática, de manera ética y profesional, Manuel Magaña da a conocer el punto de vista de representantes de la sociedad civil, jerarcas de la Iglesia Católica, especialistas en la materia, así como un personal y pormenorizado análisis de los gobiernos y gobernantes que han contribuido a la debacle del país.

En ese sentido, el autor afirma que la mayor riqueza de un país es la parte humana, y con toda razón. Cuando México se encaminaba a un futuro promisorio, en los años 40, el lema “tener hijos es hacer patria”, es representativo de esa época de grandeza en lo económico, social, cultural y plena de soberanía e independencia nacional. El nacionalismo inspiraba, entonces, las acciones de nuestros gobernantes, más allá de querellas internas.

El doloroso contraste, precisa Magaña, es que México a partir de 1970, con dirigentes emponzoñados por la serpiente neoliberal, internacionalistas y antinacionalistas, han creado leyes y acuerdos con el extranjero —que pisan el ámbito de las conciencias, lo cual por derecho y deber le corresponde atender a la iglesia—, para destruir la institución familiar.

El también autor de “Siete regentes y un reportero”, subraya que los planes antinacionales en México se ven complementados con cambios en la legislación para crear la sociedad permisiva, hedonista, sodomita, abortista, de uniones civiles gay y, por tanto, autodestructiva.

Manuel Magaña redondea que México ha empobrecido desde entonces dentro del proceso de destrucción con el despojo de nuestros recursos naturales y nuestras normas morales. Jamás en nuestro país se había registrado una crisis tan profunda, grave y prolongada como la que empezó hace 42 años con el echeverrismo, que tiene al pueblo mexicano en la miseria y a la nación, con su soberanía nacional, su independencia y sus valores culturales, en plena decadencia.

Y puntualiza que es un error creer que la liberación de los instintos es la llave de la libertad humana: “La auténtica liberación del género humano está en supeditarse a las leyes de la naturaleza y la moral. El peor riesgo para un país es que tenga leyes que permitan su destrucción. Crear conciencia de este peligro debe ser el principio del rescate de México”.

# Las vueltas de la guerra

¿A quién no le gusta subirse a “los caballitos”?

Aunque, actualmente, ese juego mecánico, puede no solo tener “caballitos”, sino también elefantes, avestruces, leones, ratones gigantes y demás, sigue siendo un carrusel.

Pero, ¿sabías que este, originalmente, era un juego de guerra?

La palabra “carrusel”, viene del francés “carrousel”, y esta de la voz napolitana “carosello”, que significa “pequeña batalla” o “juego de guerra”.

El primer carrusel que se conoce, es del año 500 después de Cristo. Y surgió en Roma.

Al parecer, aquel carrusel se componía de varias cestas, llenas de gente, colgadas desde un poste central.

Pero, tiempo después, durante las cruzadas, el carrusel se usó como estrategia de entrenamiento militar. Uno de las prácticas consistía en que los jóvenes nobles se subían a los caballos de madera del carrusel, y mientras daba vueltas, ensartaban, con sus espadas, aros a postes colgados, fuera del juego.

Otro entrenamiento, consistía en un simulacro de pelea, en el que dos grupos contrarios, se lanzaban bolas de lodo perfumadas, para saber quien había perdido.

Luego, en el siglo XIX, los carruseles fueron llevados a las ferias como juegos, para divertir a las familias inglesas adineradas.

Los primeros carruseles no tenían plataforma; eran muy parecidos al juego que hoy conocemos como las “sillas volado-

ras”, y eran impulsados a mano o arrastrados con caballos. El carrusel de engranes se inventó cuando llegó la revolución industrial. Hasta entonces, le pusieron plataforma, música de órgano y el sistema de cigüeñales que permite a los postes, el movimiento de sube y baja, con el que parece que uno va galopando.

Así, el carrusel pasó de ser un juego de guerra, a diversión que casi hipnotiza, cada que te subes a uno.

Pero, mejor todavía, tú no te vas a subir a uno... lo vas a construir. Y cuando lo hagas, piensa en los siglos de historia que tiene este juego, y su propósito de entrenar a los jóvenes guerreros.

O mejor... piensa en, a quién vas a invitar a dar vueltas y vueltas, en un camino interminable, galopando hacia la diversión.

- 1.- Saca copias para tus amigos.
- 2.- Pega los planos en una hoja de papel bond.
- 3.- Coloréalo como quieras.
- 4.- Recorta las piezas según el orden de los dibujos.
- 5.- Arma las piezas doblando y pegando las pestañas.
- 6.- Pega las piezas como se indica en los dibujos.

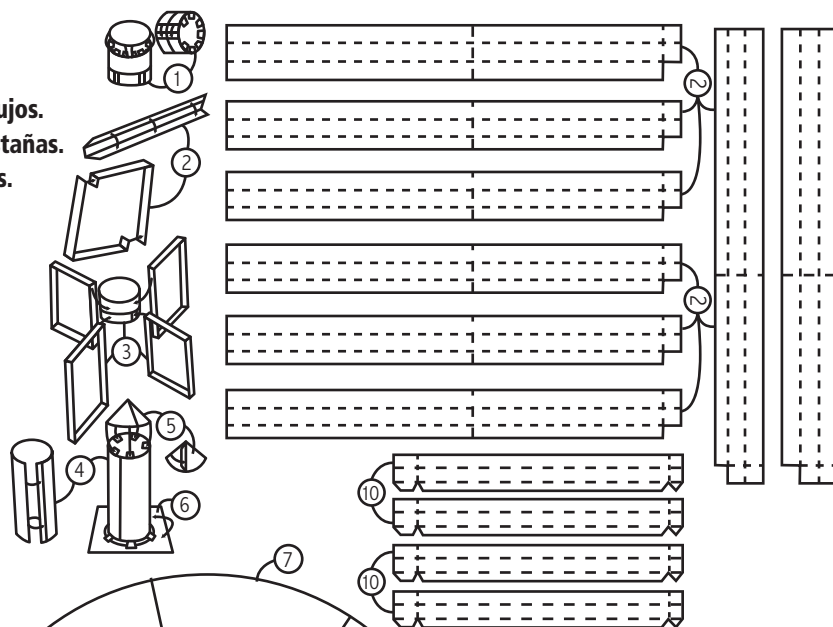

**¡Amplifícalo, por partes, del tamaño que quieras!**

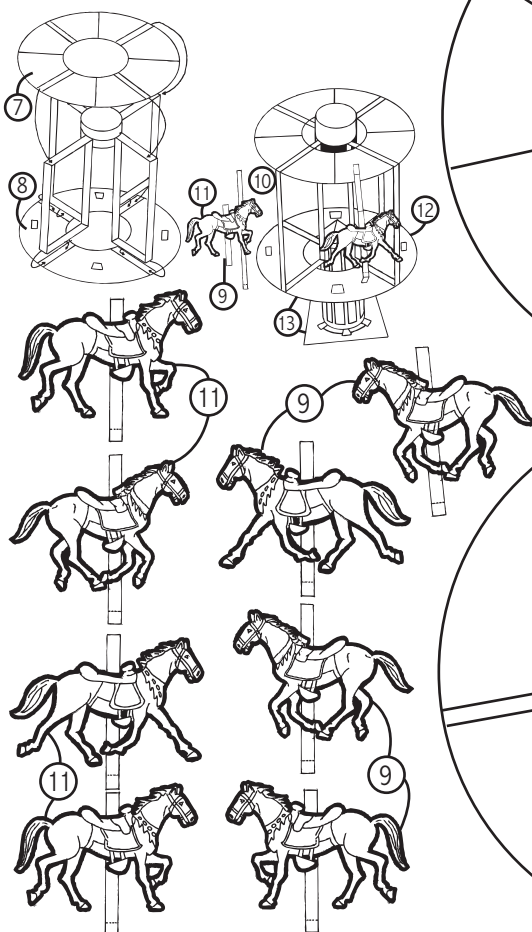

# Aguas negras "limpias"

Caminaba el Dr. Simi por la calle, cuando de pronto, el drenaje protestó.

Parecía que el caño había decidido limpiarse por sí mismo.

El Dr. Simi observó que tortillerías, talleres mecánicos, industrias y comercios, habían arrojado todos sus desechos al drenaje... y lo habían tapado.

Temiendo que sucediera algo peor, el Dr. Simi decidió bajar a investigar. Le preocupaba que hubiera algo explosivo.

Como el Dr. Simi se lo temía, el fondo de la coladera estaba lleno de desechos tóxicos que algunos arrojan, porque piensan que con eso ya desaparecen. Pero ahí siguen, aunque no se vean. Sin pensar que, además del impacto nocivo al entorno ecológico, no permiten el procesamiento de las aguas negras...

...Además de que la combinación de las sustancias produce gases que, a cierta temperatura, pueden ser explosivos.

Con la denuncia del Dr. Simi y cientos de ciudadanos más, los comercios que soltaban sus desechos tóxicos al drenaje fueron clausurados, hasta que implementen mejores sistemas para deshacerse de ellos.

Y todavía falta hablar con quienes tiran al drenaje el aceite quemado de la cocina

Abre tu imaginación, colorea tu historieta y dinos qué temas ecológicos quieres que publiquemos en este espacio. Escríbenos a [simi\\_informa@porunpaismejor.com.mx](mailto:simi_informa@porunpaismejor.com.mx)

## Defender la vida

Manuel Magaña Contreras (1928) nos ofrece su vigésimo libro, *Defender la vida* a partir de su concepción, en el cual aborda temas polémicos: sodomía, aborto, hedonismo, drogadicción, destrucción de la familia, corrupción y uniones civiles gays.

Reportero en la Ciudad de México desde 1952, enfoca los asuntos en el transcurrir histórico de diferentes gobiernos federales y capitalinos (PRI, PAN y PRD).

Nacido en Zamora, Michoacán, en su prólogo apunta: "La mayor riqueza de un país es su riqueza humana y con toda razón, cuando México se encaminaba a un futuro promisorio en los años 40, el lema Tener hijos es hacer Patria [...] es representativo de esa época de grandeza en lo económico, social, cultural y plena de Soberanía e Independencia Nacional.

"El nacionalismo inspiraba entonces las acciones de nuestros gobernantes, más allá de querellas internas.

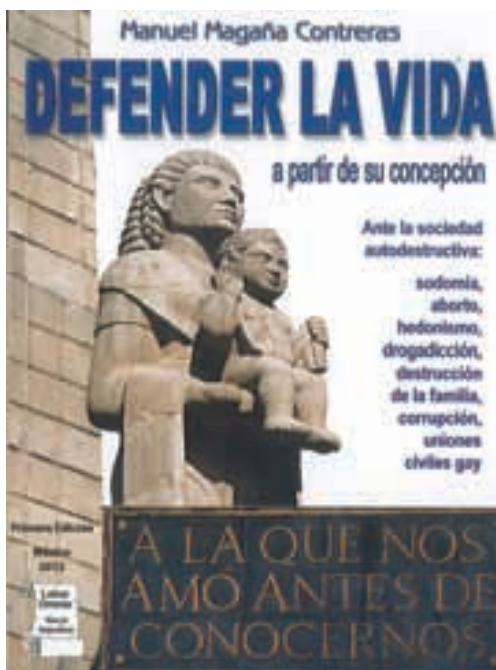

"El doloroso contraste es que México, a partir de 1970, con dirigentes emponzoñados por la serpiente neoliberal, internacionalistas y antinacionalistas, han creado leyes y acuerdos con el extranjero [...] para destruir la institución familiar, impedir el nacimiento de niños en clínicas abortistas subsidiadas.

Ganador de siete premios nacionales de periodismo, concluye: "El peor riesgo para un país es que tenga leyes que permitan su destrucción".

Defender la vida a partir de su concepción, es un texto que muestra la óptica de la jerarquía de la Iglesia Católica, y pondera que "no todo está perdido. En el interior de nosotros está la salvación si sabemos vencer las miserias e inclinaciones malsanas que nos asaltan".

Recuerde adquirirlo en librerías de prestigio.

### LIBÉRATE de los molestos callos

Líquido removedor.

1 Limpia el área con agua y jabón.  
2 Aplica directamente 2 veces al día (mañana-noche) durante 5 días.

De venta en: FARMACIAS SIMILARES®

Servicios:

- Peluquería
- Barbería
- Bolero
- Sastre
- Consultoría en Imagen física

Pregunte por nuestros casilleros

Tel. 5553-4354  
Av. Sonora #86 Col. Roma Norte, Del. Cuauhtémoc  
C.P. 06082 México, D.F.  
[contacto@saintgermain.com.mx](mailto:contacto@saintgermain.com.mx)  
[www.saintgermain.com.mx](http://www.saintgermain.com.mx)



## Simimagen para todos

Ana Orozco  
tuimagenpublica@gmail.com

### Los niños, reflejo de nuestra imagen

Los niños, se encuentran aprendiendo de la vida, así que debemos ser pacientes con este proceso. Ninguno puede adquirir buenas maneras de un día para otro. Existen diversas teorías pedagógicas que apuntan que los primeros cuatro años marcan el resto de la vida de un menor, y que las costumbres que aprenden de sus padres determinan las pautas de su comportamiento. Por ello, es fundamental que seamos conscientes de que los niños aprenden de la observación y de la convivencia. Así, los padres serán sus principales educadores al ser su más importante punto de referencia. Entonces, no debemos pretender que los chicos hagan caso de las palabras si los hechos mandan una información contradictoria. La ardua tarea de educar comienza con nuestro comportamiento como padres. Enseñémosles a tener buenos modales por medio del ejemplo; este será, sin duda, el mejor maestro. Las costumbres, buenas o malas, se forman por la repetición y la rutina, nunca esperemos que ellos se comporten como nosotros no lo hacemos. Debemos saber que no nos queda más que educarnos a nosotros mismos hasta convertirnos en el ideal que consideramos digno de nuestros pequeños.

No olvidemos que los niños son agudos observadores que todo repiten y copian, así que prediquemos con el ejemplo, mostremos ante ellos la importancia de los valores, como el respeto y la obediencia a los mayores. Será imposible solicitarle a un niño que sea considerado con las personas discapacitadas si nosotros, por ejemplo, nos estacionamos en lugares reservados para su uso exclusivo. Un niño educado será más seguro que otro que desconoce cómo comportarse. Si en nuestros hogares los niños presencian las buenas maneras, estas se les grabarán y las utilizarán de manera cotidiana.

En la educación infantil, la disciplina es tan importante como el amor. Y, como ya se mencionó, la educación de los niños comienza desde la más tierna infancia; desde muy pequeños se les debe acostumbrar al orden y a la limpieza, a comportarse en la mesa, a cumplir con sus obligaciones, a conducirse con la verdad y, sobre todo, a saber usar las palabras mágicas: "por favor" y "gracias".

También, dentro de la educación, es importante crearles buenos hábitos, como el de recoger sus cosas, practicar algún deporte o comer sanamente, y aunque a corto plazo no veamos resultados, confíemos en la semilla que estamos plantando en ellos; recordemos que la educación es un proceso de toda la vida y que los niños serán claro reflejo de nuestra imagen, así que seamos las mejores personas para ofrecerles un gran modelo.

## EL FASCINANTE MUNDO DE LA CIENCIA RECREATIVA

por Juan Carlos Iracheta

**Solo necesitas:** 11 palillos, un reloj y toda tu capacidad para resolver problemas.

### UN POCO DE HISTORIA

Una de las grandes maravillas del mundo moderno es la Torre Eiffel, que empezó a construirse en 1887 con objeto de que estuviese concluida para la celebración del primer centenario de la Revolución Francesa, que tuvo su inicio el 14 de Julio de 1789 –fecha inolvidable, ya que en ella hay tres números consecutivos-.

Los franceses quisieron hacer una fiesta internacional y convirtieron a París en la sede de la Exposición Universal del año 1889. Al ingeniero Gustave Eiffel se le confió la obra, que no tenía precedente en el mundo. Uno de sus principales aciertos fue el uso intensivo de un elemento estructural: el TRIÁNGULO, lo que le permitió realizar su obra maestra en el tiempo calculado. Actualmente la Torre Eiffel se yergue como un símbolo de toda Francia.

### La preparación del problema

Con 11 palillos, forma una figura parecida a esta:



### Y ahora el desafío

Pide que te empiecen a contar los segundos que necesitas para resolver este problema: Cambia de posición dos palillos para obtener una figura con 5 triángulos iguales.

**LA SOLUCIÓN:** Toma los palillos de la izquierda o la derecha y colócalos dividiendo a los rombos, lo que te dará los 5 triángulos iguales.



Juan Carlos Fernando Iracheta y Estruk. México 2012. (C) DERECHOS RESERVADOS. jciracheta@yahoo.com. jciracheta.blogspot.com

## Crucigrama

### Horizontal

2. Autor de la escultura Cabeza de caballo
5. Esposa de Andrés Quintana Roo
7. Medidor de glucosa
8. Centro Nacional de Trasplantes
13. Dios maya del viento
15. El autor de Las peras del olmo
17. Segundo nombre de Elvis Presley
18. La isla de La Roqueta se ubica en
20. El monte Everest se ubica en
21. Extécnico del Guadalajara

### Vertical

1. Ejercicio de denostar
3. Donde se lleva a cabo el Festival Cervantino
4. La Cumbre de las Américas se celebró en
6. Sobrenombre de Napoleón
9. El municipio de Cherán se encuentra en
10. Significado de Popocatepetl
11. Técnica que estudia los colores
12. El Rey del bolero ranchero
14. Nombre del niño artillero
16. Presidente de España
19. Desorden de glándulas sebáceas provoca

## SUDOKU

Completa toda la cuadrícula de manera tal que cada fila, columna y área de 3 por 3 celdas contengan del 1 al 9, sin repetirse

Solución número anterior

5	4	2	3	9	6	7	8	1
9	7	8	2	5	1	4	3	6
3	6	1	8	4	7	9	5	2
2	8	4	7	1	3	5	6	9
7	5	6	9	8	4	1	2	3
1	3	9	6	2	5	8	4	7
6	9	5	1	3	8	2	7	4
8	1	3	4	7	2	6	9	5
4	2	7	5	6	9	3	1	8

2			8				4
	7				1	8	2
	3		5	4			
	2				1		
8		7			9		2
		1				6	
				3	5		4
	4	5	6				7
9				2			3

### Soluciones número anterior

L	U	I	S	M	I	Q	U	E	L	G	O	N	Z	A	L	E	Z
P	A	L	O	A	O	N	I	C	O	M	I	C	O	S	I	S	
F	R	M	L	J	L	A	P	U	L	G	A						
P	A	P	A	L	O	T	I	A	M	D	O	S					
C	I	R	R	O	I	S											
S	O	D	E	C	A	R	T	O	N								
C	E	R	A	N	G	E	L										
L	O			C	I	R	R	O	S	I	S						
S	O	S															
R	I	C	H	T	E	R											
N	A	T	E	R													
O	A	U	E	B	L	A											
S	L																
V	O	L	A	N	D	A	M	O	N	T	E	S					

## El valor de... educar



La educación como bien universal es uno de los valores indispensables del ser humano, en tanto que favorece en su construcción y desarrollo, permitiéndole alcanzar a través de sus propias capacidades, un crecimiento personal.

A través de la educación se transmiten cosas como la cultura, la experiencia, los valores, la fe y los hábitos. La educación alienta el progreso de habilidades, ofrece una amplia gama de posibilidades y abre las puertas del conocimiento.

Si logramos dividir el término educación de la institución educativa solamente, podemos entenderlo en toda su extensión. Educan los padres y la familia en general, la escuela, la religión, la sociedad, incluso los medios.

La educación que se recibe de los padres, está basada en el amor y la protección, y debe orientar hacia la integración y la independencia, señalando normas y hábitos tanto sociales como culturales, valores morales y creencias. La educación del hogar a partir del amor debe construir el sano progreso afectivo, intelectual, espiritual y físico.

La educación como valor es invaluable, sin educación no hay valores humanos, moral, derechos ni deberes, no hay libertad ni conocimientos y se obtienen los resultados de lo que criticamos diariamente.

## Con puntos y comas...

• Fernando Gutiérrez

De acuerdo con la nueva norma académica del español (2010), el apodo debe escribirse en letras redondas, precedido de coma [,] cuando se encuentra al final de la oración, o aislado entre comas cuando va en medio:

Saltamos cuando anotó Javier Hernández, **el Chicharito**.

Javier Hernández, **el Chicharito**, metió cinco goles.

Pero si el apodo se coloca entre el nombre y el apellido, irá en cursivas o entre comillas, pero sin comas:

Javier *el Chicharito* Hernández metió cinco goles.

Javier "el Chicharito" Hernández metió cinco goles.

Algo importante: el artículo no irá en mayúsculas, error muy común hoy en día.

fernandoguper@gmail.com

# El nuevo sueño de Yahir

• Claudia Resillas



consolidados en la escena latina actual, tanto nacional como internacional.

Diez años después de haber incursionado en el mundo del espectáculo, la carrera de este joven sonorensé, se ha escrito entre páginas brillantes, pues no solo interpreta, también tiene dotes de actor, participando en algunas telenovelas producidas por TV Azteca.

Para Yahir este es un material que, sin dudar, es el mejor disco que ha hecho en su carrera.

Este CD marcará positivamente su carrera como cantante, y lo posicionará en el gusto de las jovencitas y también, por qué no, entre las que hace unas cuantas décadas, coreaban canciones de Camilo Sesto.

No dejes de ver, en Siminota Musical, la entrevista que Majó Montemayor le hizo a Yahir, en la cual no solo platica de su nuevo disco, sino también de sus proyectos y de su carrera. Recuerda que este programa se transmite por Azteca 7, todos los sábados, a la 1:00 de la mañana.

SIMITV ya está en las redes sociales, búscanos en Facebook/SimiTV y Twitter @DrSimiTV. Más información en [www.siminforma.com.mx](http://www.siminforma.com.mx)

Después de una merecida pausa en su carrera discográfica, Yahir regresa a los escenarios con su nuevo álbum titulado "VI", homenaje a uno de los íconos de la balada romántica en español, en la década de los 80, Camilo Sesto.

Este álbum es un excelente disco que incluye 14 canciones que fueron éxito hace más de tres décadas, que aún viven en la memoria de millones de personas, y que con la singular voz de Yahir han retomado nuevos bríos, más actuales y vanguardistas.

"Si tú te vas" es el primer sencillo que se desprende del álbum "VI", y que ya se escucha por la radio; sin embargo, temas como "Amor no me ignores", "Perdóname", "Jamás", "Quererte a ti", "El amor de mi vida", "Amor de mujer", "La culpa ha sido mía" y "Vivir sin ti", son una muestra de la gran selección de canciones que incluye este material, que ya se encuentra a la venta.

La producción de "VI" corrió a cargo de Bob Benozzo, pieza clave de algunos de los éxitos de artistas como Alejandro Sanz, Ricardo Montaner y Emmanuel, entre otros, y fue grabado en la ciudad de Milán, Italia, el último trimestre de 2011.

Yahir Othón Parra, nace el 21 de marzo de 1979, en Hermosillo, Sonora. Comenzó su carrera como uno de los participantes del reality "La Academia". Ahora, con una discografía compuesta por 6 redondos, se afianza como uno de los intérpretes pop más



## Frente a la tele



Álvaro Cueva  
alvaro@alvarocueva.com

### Pequeños gigantes 2

**A**mí me pone muy mal que se esté transmitiendo la segunda temporada de "Pequeños gigantes" por El Canal de las Estrellas. ¿Por qué? Porque se me hace un programa nocivo para la salud mental de los mexicanos, un atentado contra nuestros niños, un asqueroso acto de perversión. Sí, yo sé que a lo mejor usted es una de las miles de personas que siguen esta emisión, que goza con las ocurrencias de esos chiquitines y que, probablemente, hasta tenga a sus favoritos.

Y no lo culpo, porque esta campaña de desprestigio en contra de nuestros menores de edad está tan bien orquestada que ni siquiera se siente, pero, por favor, abra los ojos.

"Pequeños gigantes 2" no es un espectáculo para niños, es un espectáculo donde los adultos se divierten a expensas de los chicos.

Si se tratara de un "show" infantil, las canciones serían para niños, los bailes serían inocentes, el vestuario de los pequeños estaría diseñado de otra manera y jamás se vulneraría la dignidad de los menores de edad.

Pero no, aquí de lo que se trata es de ver a los niños cantando algunas de las peores canciones que hay para adultos, de verlos bailar las cosas más inapropiadas para su edad, de verlos vistiéndose como jamás se vestiría un niño decente y, lo peor, de verlos haciendo el ridículo.

¿A usted esto no se le hace medianamente enfermo? Ni a los animales se les molesta así. ¿Por qué nosotros permitimos que pase? ¿Por qué gozamos atacando a los niños de semejante manera? ¿Ahora entiende por qué México es potencia mundial en pederastia?

El abuso contra los infantes lo tenemos tan metido en el alma que nuestra propia televisión lo alimenta y nadie se da cuenta, nadie se queja. Esto es terrible. En el remoto caso de que usted no sepa de lo que le estoy escribiendo, ¿qué es "Pequeños gigantes 2"?

Se supone que es un programa dominical de variedades, medio "reality", medio "talk show", en donde lo que se pretende es descubrir a los nuevos valores infantiles de la danza, el canto y la actuación.

Pero, la verdad, es que todo esto es bastante relativo porque las posibilidades de que estos chiquitines hagan una carrera como la que, en su momento, hicieron Angélica María, Lucerito o Luis Miguel, son mínimas. Porque aquí, el verdadero objetivo es que los responsables de esta emisión hagan negocios a cualquier precio. Por lo mismo, no importa si a esos muchachos se les vincula con una persona que estuvo enredada en escándalos sexuales o si se les pone a hablar de erotismo.

Todo se les festeja en aras del "rating" y de las ventas. Es como una trata de blancas, pero disfrazada.

¿Ahora entiende cuando le digo que este lanzamiento me pone muy mal? No es lo mismo el recuerdo de "Chiquilladas" o de "Juguemos a cantar" que lo que estamos viendo todas las semanas en la televisión abierta de nuestro país. No es lo mismo.

Qué bajo hemos caído, ¿verdad?

En la compra de **ANTIBIÓTICOS...**

**-15%**

en Lactobacilos del Dr. Simi



Máximo, 3 piezas de Lactobacilos. Recuerde, para la adquisición del antibiótico, deberá presentar receta.

No se aplica con otras promociones o descuentos. Este producto no es un medicamento. El consumo de este producto es responsabilidad de quien lo recomienda y de quien lo usa.



**FARMACIAS SIMILARES**  
"LO MISMO PERO MAS BARATO"

HASTA 75% DE DESCUENTO

[www.farmaciasdesimilares.com.mx](http://www.farmaciasdesimilares.com.mx)

# 4 veces más peligroso que un borracho

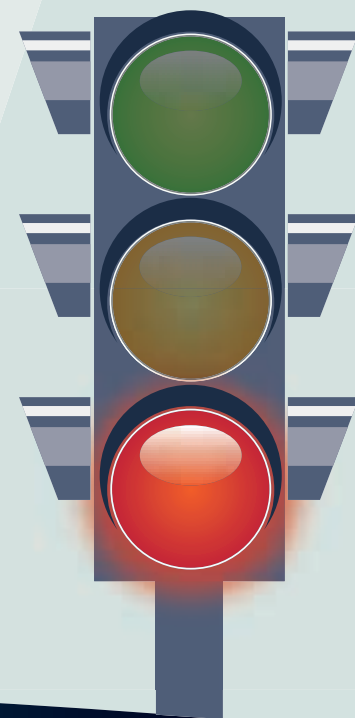

## CONDUCIR Y "MENSAJEAR"

REFLEJOS DE CONDUCTORES DE AUTO

% de disminución mientras manejan

Si mandas mensajes de texto

35%

Si tomas alcohol

21%

Si fuman marihuana

12%

**MAYOR PELIGRO**  
Para sufrir accidentes

Mandar mensajes de texto

**12 a 32**  
veces más que ir en estado normal

**4**  
veces más que ir alcoholizado

**ntmx**  
NOTIMEX

Fuente: Notimex, Universidad de California en San Diego (UCSD), Laboratorio de Investigación del Transporte de Gran Bretaña (TRL)

Investigación y Redacción: Mónica Fuentes  
Diseño y Arte: Juan Hernández López

CONDUCTORES QUE "MENSAJEAN"



46%

Se sienten capaces para conducir

8.5%

Creen que los demás son capaces

### NOTA IMPORTANTE

De acuerdo con las investigaciones, los motivos por los cuales "mensajear" mientras se conduce es tan peligroso, es el tiempo que quita los ojos del camino para componer un texto.

