

Durante todo
AGOSTO...

\$299.00

Check up adulto mayor:

- Química de 6 elementos
- Examen general de orina (EGO)
- Biometría hemática (BH)
- Electrocardiograma (EKG)

Realizamos todos los estudios de laboratorio que necesite. Pago en el momento del estudio del 1° al 31 de agosto de 2012.



**Análisis Clínicos
del Dr. Simi**

"Lo mismo pero más barato"



PACAL

Best
Consulte a su médico.

Centro de Diagnóstico
para la Estimulación Electroconvulsiva
"Paga lo que vale, a quien"

Síguenos por

Consulte la ubicación de su unidad
más cercana llamando sin costo al:
SIMTEL 01 800 911 66 66
www.ssdrsimi.com.mx

Q.B.P. Sandra Luz Saavedra Hernández
Ced. Prof.: 4056085-IPN



SIMINFORMA

Por Un País Mejor ©



NÚM. 346 640 MIL EJEMPLARES

Agosto de 2012

www.siminforma.com.mx

Adopción, acto de amor



No obstante que los requisitos para que una pareja adopte son fáciles a simple vista, en realidad la situación es más compleja de lo que parece.

6 y 7

■ Ayudar es Vivir:

Centro de Rehabilitación del Dr. Simi, 5 años de entrega



2

■ Nacional:

Aprehenden a falsificador de Farmacias Similares



7

■ Fanático:

LONDRES 2012



8 y 9

SIMINFORMA
Por Un País Mejor

**Presidente del Grupo
Por Un País Mejor**
Víctor González Torres

Redacción

Juan Manuel Zepeda Aguilar / *Director*
 D.C.V. Adriana Hinojo Montes de Oca / *Diseño*
 D.C.V. Virginia Palacios Baeza / *Diseñadora*

Reporteros

Miguel Ángel Sánchez / *Coordinador*
 Moisés Sánchez / *Miguel Ángel Beceril*
 Fernando Gutiérrez / *Claudia Resillas*

Fotógrafos

Moisés Manzano / *Arturo González*

Columnistas

Carlos Ramírez / *Miguel Ángel Ferrer / Fausto
Fernández (†) / Arturo Martínez Aviña /
Baltazar Ignacio Valadez / Manuel Magaña
Contreras / Alfredo Camacho / Ana Orozco
Álvaro Cueva / P. José de Jesús Aguilar*

Caricaturista

Jorge Aviña

Servicio de Agencia

Notimex

Imprenta en México

Litografía Magno Graf, S.A. de C.V.
 Calle 23 No.33, Col San Pedro de los Pinos.
 C.P. 03800, México, D.F.

Distribuidores en México

Farmacías Similares / El Sol de México

Bamboé Impresiones

Imprenta en Chile

Mallea Impresores Ltda.

Distribuidores en Chile y Guatemala

Farmacías del Dr. Simi

Derechos Reservados ©. Con edición en México y Chile. Editado por: Farmacias de Similares, S.A. de C.V., Alemania No. 10, Col. Independencia, C. P. 03630, México, D.F. Número de Certificado de Reserva otorgado por el Instituto Nacional del Derecho de Autor 04-2008-032512250400-101. Certificado de Licitud de Título No. 12893. Certificado de Licitud de Contenido No. 10466. Expedidos por la Comisión Calificadora de Publicaciones y Revistas Ilustradas con fecha 26 de agosto de 2004. Miembro activo No. 1030/2006 de "Prensa Unida de la República, A.C." Certificado por: Lloyd International, S.C. Fecha de impresión: Agosto de 2012. Periodicidad catorcenal. Editor responsable: Vicente Monroy Yañez

"Los artículos publicados en esta edición son responsabilidad exclusiva de su autor. Está prohibida la reproducción total o parcial de cualquier material contenido en esta edición, salvo autorización previa y por escrito".

simi_informa@porunpaismejor.com.mx
 www.siminforma.com.mx
 Redacción México: 54 22 01 48
 Conmutador: 54 22 45 00

Comunicación Social Grupo Por Un País Mejor

Cumple 5 años el Centro de Rehabilitación del Dr. Simi



El Centro de Rehabilitación del Dr. Simi para Personas con Capacidades Diferentes, en Ciudad Madero, Tamaulipas, está de manteles largos por su quinto aniversario. Desde agosto de 2007, cuando abrió sus puertas, ha otorgado más de 40 mil servicios.

Las principales discapacidades, atendidas por especialistas, son: mal de Parkinson, artritis reumatoide, hemiplejía corporal, artrosis, osteoartritis, secuelas de poliomielitis y síndrome de Down.

Discapacidad Motriz

El rasgo característico que presentan las personas con esta discapacidad es la alteración en el aparato motor; este es el aspecto más significativo, ya que de manera prioritaria tienen dificultades en la ejecución de sus movimientos o ausencia de ellos.



Las personas que acuden a recibir rehabilitación, además de una valoración médica para saber si son candidatos a recibir la terapia o si deben ser canalizados a otra institución, pagan solo una cuota de recuperación que varía dependiendo de un estudio socioeconómico, con lo cual se garantiza el mantenimiento de la institución y su crecimiento.

A lo largo de cinco años, el Centro de Rehabilitación del Dr. Simi para Personas con Capacidades Diferentes ha cumplido

con el objetivo para el cual fue creado: ayudar a personas de escasos recursos, a quienes les sería imposible acceder a esos servicios en otros lugares.

Se ubica en la calle Juventino Rosas No. 110 Sur, colonia Los Mangos, Ciudad Madero, Tamaulipas. Si usted desea saber más de él o quisiera apoyarlo, puede llamar al teléfono 01 833 216 46 75.

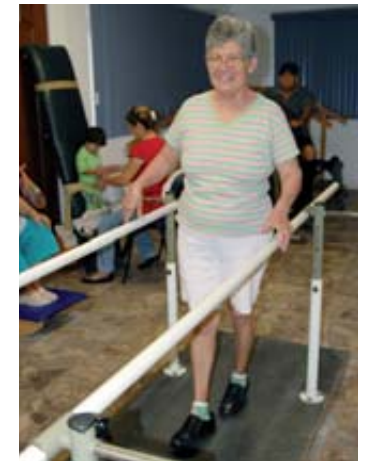
**Terapia física**

Fomenta los patrones globales de locomoción mediante el control automático de la postura y la función de apoyo de las extremidades usando los mecanismos del volteo reflejo.

La finalidad es que el paciente adquiera conciencia del movimiento y un desarrollo muscular adecuado, con un estímulo motor de frecuencia, intensidad y duración siempre en aumento. Facilita la elaboración de la conciencia corporal y la formación del sistema postural (equilibrio y postura), mediante la adecuada integración de la información de los sistemas propioceptivo, vestibular y táctil.

Topográfica de la lesión

- Monoplejía: afecta a un solo miembro, ya sea brazo o pierna.
- Hemiplejía: afecta a un lado del cuerpo, izquierdo o derecho.
- Paraplejía: parálisis de los dos miembros inferiores.
- Cuadriplejía: parálisis de los cuatro miembros.
- Paresias: parálisis leve o incompleta.
- Monoparesia: de un solo miembro.
- Hemiparesia: de un lado del cuerpo (derecho o izquierdo).
- Paraparesia: de los dos miembros inferiores.
- Cuadriparesia: parálisis leve de los cuatro miembros.

Con ayuda hasta el cerro



Cuando se trata de ayudar, no existen obstáculos, y así quedó demostrado el pasado 20 de julio, cuando empleados de Farmacias Similares, invitados por la Fundación del Dr. Simi para colaborar como voluntarios, asistieron a la institución Desarrollando el Bienestar Familiar, A.C. de la ciudad de Monterrey. Allí comprometidos con las causas sociales, entregaron despensas alimenticias con productos no perecederos y posteriormente se encaminaron a lo más alto del Cerro de la Campana, una de las comunidades de mayor violencia y vulnerabilidad de la zona.



A paso lento, pero seguro, los poco más de 20 empleados de Farmacias Similares, que se convirtieron en voluntarios, recorrieron sinuosos caminos para llegar a lo más alto del cerro, donde convivieron y pasaron momentos de entretenimiento y diversión con dinámicas y manualidades para los ancianos y personas con discapacidad, al tiempo que preparaban alimentos para ser repartidos entre la población.



Esta visita benefició a más de 200 personas de la comunidad, quienes además de llenarse de alegría por las atenciones que les prodigaron los voluntarios de Farmacias Similares, reconocieron la importante labor que realiza la empresa a favor de las personas de sectores vulnerables.



Las emociones vividas, tanto de los asistentes como de los voluntarios, fue palpable, y se comprobó, una vez más, que cuando se quiere ayudar, no existen obstáculos o distancias para llevar hasta el rincón más apartado de cualquier comunidad, una luz de esperanza.



Pildoritas del Padre José



P. José de Jesús Aguilar

¿Qué es una basílica?

Actualmente se llama “basílica” a los principales templos católicos que están en Roma, o unidos especialmente a la Santa Sede por un título especial concedido por el Vaticano. Solo existen cuatro basílicas llamadas “mayores” y están en Roma: San Juan de Letrán (es la catedral del Papa, en Roma), San Pedro en el Vaticano (conserva la tumba de san Pedro), la de San Pablo extramuros (conserva la tumba de san Pablo, a las afueras de Roma) y Santa María la Mayor (la más importante iglesia dedicada a la Virgen María). Estas celebran anualmente la fecha de su consagración. Por ejemplo, la de Santa María la Mayor se celebra el 5 de agosto. Todas las demás basílicas de Roma y del resto del mundo, son “menores”. En ellas se reciben ciertas bendiciones y privilegios que solo es posible obtener en Roma.

No es suficiente que una iglesia solicite a Roma ser considerada basílica. Para que un templo pueda alcanzar el título basilical es necesario que cumpla con estos requisitos: 1) Ser un templo de excepcional esplendor, levantado con un perfil destacado. 2) Contar con un gran número de fieles que lo visiten y ser foco espiritual de una comunidad. 3) Poseer algún tesoro espiritual y sagrado (reliquias, imagen considerada especial, etc.) que contribuya al culto ininterrumpido a Cristo, a la Virgen o a los santos venerados en él. 4) Que los oficios celebrados en dicho templo sean un ejemplo para los demás templos de la diócesis a la que pertenece. 5) Que en él se promueva la formación bíblica y religiosa de los fieles, así como el conocimiento y estudio de los documentos y enseñanzas del Sumo Pontífice. Cuando se cumplen los requisitos anteriores, el Vaticano estudia la solicitud y puede conceder el título de basílica al templo en cuestión, convirtiéndolo en una especie de sucursal de Roma.

Dos basílicas en el DF

En la Ciudad de México, además de la basílica de Guadalupe, en el cerro del Tepeyac, existe la de San José y Nuestra Señora del Sagrado Corazón, ubicada en la calle de Ayuntamiento número 29, en el Centro Histórico, muy cercana al Eje Central. En el país existen varias decenas de ellas: San Juan de los Lagos, Zapopan, el Santuario de los Remedios, Jiquila, etc.

Su origen griego y romano

Las basílicas tuvieron su origen en las antiguas Roma y Grecia. Eran edificios suntuosos utilizados para servicios públicos, como tribunales. Su nombre completo en griego era *basiliké oikía* que significa “casa real”. Por su amplitud, luminosidad y belleza, su esquema arquitectónico fue adoptado por los primeros cristianos para construir sus recintos religiosos. Así, las basílicas, pasaron de ser edificios paganos a templos donde los católicos celebran su liturgia. La característica de una basílica es que tiene una nave central y varias naves laterales, algo así como un gran rectángulo en el centro y varios pasillos de cada lado, separados por columnas.

Fundación del Dr. Simi agradece a todas las empresas que, a escala nacional, apoyan nuestro trabajo:

Chihuahua	Leche Zaragoza	Jalisco	Mercado de Abasto
Durango	Embotelladora Guadiana de Arca Continental, S.A. de C.V., Corazones Dispuestos, A.C.	Mexicali	Coca-Cola, Smart and final del noreste, S.A. de C.V.
Querétaro	Grupo Azucarero J&R, S.R.L. de C.V.	Oficinas Centrales FARMACIAS SIMILARES®	
Mérida	Hotel Hyatt Regency Mérida, Pepsico, Botanas y frituras del sureste, La Lupita S.A. de C.V.	Fundación CIE, Fundación Coca-Cola, Inmobiliaria Delmir, Central de Abasto de la Ciudad de México, NASCAR equipo Ho Speed Racing-Citizen, Orpamex Papelería, Daclaf, Plásticos Dolfra, S.A. de C.V., Pastelerías Montparnasse, Estrategias Modernas S.A de C.V., Reactivos y Limpieza Dogo, Sociedad Cooperativa Trabajadores de Pascual Boing, Fernández Editores, Tinemi, TrueQ MX, Protección, Resguardo y Servicios Empresariales, S.A. de C.V., DHL Express México S.A. de C.V., La Despensa Hidalguense S.A. de C.V.	
Guanajuato	Alpura		



Salud y sociedad

Miguel Ángel Ferrer
www.miguelangelferrer-mentor.com.mx

Dos sabios

Así como Herodoto (484-425 antes de nuestra era) es el padre de la Historia, Isaac Newton (1642-1727), el de la Física, y Adam Smith (1723-1790), el de la Economía Política, la Química también tiene un padre fundador: Antonio Laurent Lavoisier (1743-1794).

A este sabio francés debe la humanidad la formulación científica, en 1772, del muy célebre principio llamado de "la conservación de la masa". Esta piedra angular de la ciencia significa que la materia no puede crearse ni destruirse y que solamente puede transformarse. Quiere decir, expresado de un modo más claro, que nada nace y nada muere, que la materia es eterna y que se encuentra en perpetua transformación y movimiento.

Pero veinticuatro años antes del descubrimiento de Lavoisier, otro polímata, es decir, otro erudito en diversas ciencias y artes, ya había formulado el cardinal principio de la conservación, eterna transformación y perpetuo movimiento de la materia. Fue el ruso Miguel Lomonósov (1711-1765). En 1748, a los 37 años de edad, formuló así su descubrimiento: "Todos los cambios en la naturaleza se cumplen de tal manera, que lo que se agrega a esto se retira de aquello. La sustancia agregada a un cuerpo es retirada en igual cantidad de otro. Esta ley de la naturaleza es tan universal, que se aplica también al movimiento".

Historiador, geógrafo, físico, químico, lingüista y poeta, fue el fundador de la Universidad de Moscú, hoy llamada "Universidad Lomonósov", en honor del genial químico. Y en homenaje a los dos creadores de la piedra angular de la ciencia, la ley de la conservación de la materia recibe el nombre de Ley Lavoisier-Lomonósov.

El principio formulado por Lomonósov y Lavoisier constituyó la comprobación experimental de la tesis filosófica que ha regido el desarrollo de la ciencia a lo largo de los siglos y, particularmente, en los últimos doscientos años: el carácter material de todo fenómeno, de todo cuanto existe.

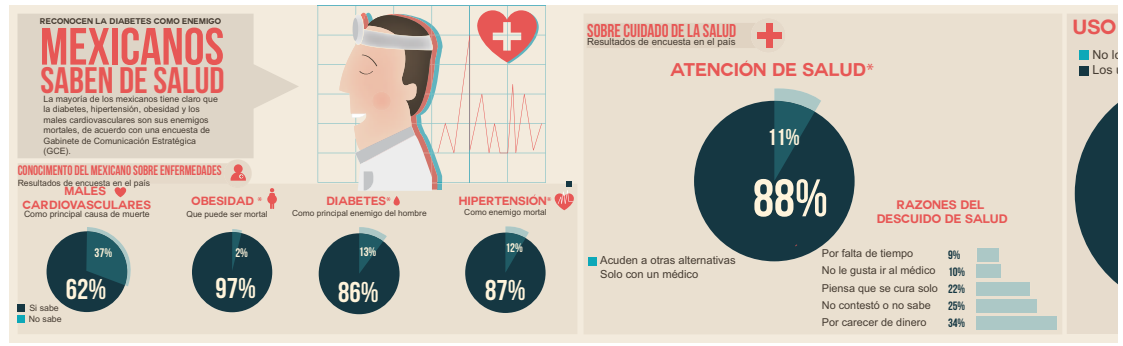

¿Qué es el estrés postraumático?



En nuestro país, existe una situación grave de inseguridad, y es común que vivamos experiencias desagradables —asaltos, secuestros, ataques sexuales, daños, lesiones, etc.—, que pueden llevarnos a padecer problemas psicológicos serios, como el estrés postraumático.

Este padecimiento cambia nuestra visión del mundo a consecuencia de una experiencia en la que vemos en riesgo nuestra vida o la de las personas que amamos, y puede llevarnos a presentar síntomas de estrés mucho tiempo después de haber ocurrido algún suceso traumático.

Podemos experimentar temor intenso, angustia y revivirlo con la misma intensidad como el día en que ocurrió a través de recuerdos intrusivos y recurrentes, pesadillas o insomnio, vergüenza, desesperación y sentirnos constantemente en peligro. Nos alejamos de los demás y creemos que el futuro no puede ofrecer nada más para nosotros o para nuestra familia. A largo plazo, genera un mal funcionamiento en todas las áreas de nuestra vida (social, laboral, familiar y de pareja).

Uno de los factores que pueden ayudar a sobrellevar este padecimiento es tener una buena red de apoyo, como la familia, amigos o la pareja, con quienes podamos hablar sobre cómo nos sentimos y expresar nuestras dudas y temores. Esconder lo que vivimos no ayuda a manejar este malestar, tenemos la falsa creencia de que si no lo hablamos, se olvida, y lo vamos a superar. Esto no es verdad.

Desgraciadamente, este problema no disminuye con el tiempo, ni tratando de evadirlo, y pensamos que no requiere mayor atención; sin embargo, este trastorno está asociado a otros, como son depresión, ansiedad, abuso de alcohol o drogas, disminución de la capacidad de nuestro sistema inmunológico, así como la concentración y la memoria. Por lo anterior, es importante recibir pronta ayuda, la cual incluya apoyo psiquiátrico, para reducir los síntomas físicos, terapia psicológica y un compromiso de nuestra parte para modificar conductas.

¿Qué hacer? Podemos entrenarnos en técnicas de relajación, meditación o respiración, ya que resultan útiles para disminuir el malestar. También tratar de regularizar las horas de sueño y las comidas, y recuperar, en la medida de lo posible, nuestros ritmos de vida.

Si detectas alguno de estos síntomas, es importante que recibas atención inmediata, pues tener un diagnóstico y tratamiento oportunos, te ayudará a manejar de forma adecuada lo que vives. No estás solo, en el Centro Nacional de Diagnóstico para las Enfermedades Emocionales, puedes encontrar un espacio donde hablar sobre cómo te sientes, y encontrar orientación.

Llama al 01800 911 66 66, opción 3, las 24 horas del día, o escríbenos a centrodiagnostico@serfelizisepuede.com.mx

Montelukast El Dr. Simi le ayuda **bajando precios**

<p>10 mg</p> <p>\$369.00</p> <p>\$199.00</p> <p>20 comprimidos recubiertos</p>	<p>5 mg</p> <p>\$339.00</p> <p>\$169.00</p> <p>20 tabletas masticables</p>	<p>4 mg</p> <p>\$199.00</p> <p>\$119.00</p> <p>10 tabletas masticables</p>	<p>MONTELUKAST Granulado 4 mg</p> <p>\$119.00</p> <p>10 sobres (granulado)</p>
---	---	---	--

CONSULTE A SU MÉDICO. Su venta requiere receta médica. PRECIOS SUJETOS A CAMBIO SIN PREVIO AVISO.

¿USAN MEDICAMENTOS GENÉRICOS*?

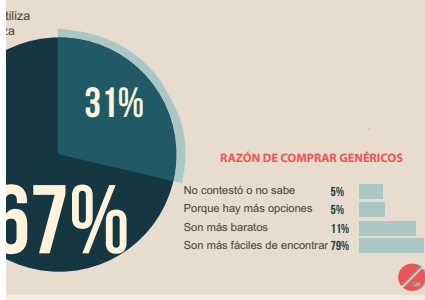

CONOCEN REMEDIOS CASEROS* PARA MALES COMUNES

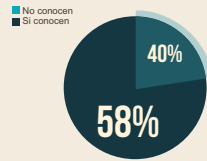

UTILIZAN REMEDIOS CASEROS*



NOTA IMPORTANTE

El peso económico parece ser decisivo para la decisión de emplear genéricos, pues 53% comenta que no considera que sean de menor calidad que los originales, lo que sí pone en duda 37 por ciento de los consultados

ntmx
NOY 18164
 Centro de Estudios, Instituto de Estadística y Censos, Encuesta Nacional 2010, Encuesta de Hábitos Alimentarios, Encuesta de Hábitos de Consumo de Medicamentos y Encuesta de Hábitos de Consumo de Alimentos y Bebidas

*El resto no contestó. Encuesta nacional 2010 llamadas telefónicas



¿Qué es la gastritis?

gástrica, determinados por medio de un estudio endoscópico y toma de biopsia. En general, se considera que durante este periodo de la enfermedad, la recuperación es rápida y sin complicaciones.

Crónica: padecimiento de más de tres meses de evolución, que presenta cambios irreversibles de la mucosa gástrica, determinados por medio de un estudio endoscópico y toma de biopsia. En esta etapa la recuperación puede ser difícil y prolongada.

Síntomas

Los síntomas más frecuentes son dolor ardoroso en la boca del estómago, inflamación abdominal, sensación de molestia después de comer y disminución de ella con la ingesta de cierto tipo de alimentos, ardor o dolor en el pecho, náusea o vómito o ambos, con o sin rasgos de sangre fresca, diarrea y evacuaciones de color negro.

Diagnóstico

El procedimiento diagnóstico de mayor especificidad en la actualidad es la endoscopia del estómago con toma de biopsia. Este estudio consiste en introducir una pequeña cámara en el estómago para poder tomar una muestra y que sea analizada en un laboratorio.

Tratamiento

Debido a las múltiples causas de la gastritis, el manejo se dirige principalmente al problema que la esté ocasionando. Se deben modificar los hábitos alimenticios, y para la mayoría de los casos está indicado el uso de medicamentos protectores de la mucosa del estómago.

Con información del Dr. Fernando A. León Espinosa, cirujano general y endoscopista CNM 20 de Noviembre ISSSTE

La gastritis es uno de los padecimientos más comunes en la población. Se define como la inflamación de la capa protectora del estómago (mucosa gástrica). Es provocada por un desequilibrio entre mecanismos agresores y mecanismos protectores, que en determinado momento son insuficientes, y propician la inflamación.

Causas

En nuestro medio, las causas que con mayor frecuencia incrementan la secreción de las sustancias agresoras son: alimentación en horarios irregulares, exceso en la ingesta de alimentos irritantes, un elevado consumo de alcohol y café, tabaquismo, medicamentos antiinflamatorios, reflujo biliar, infecciones como la producida por una bacteria llamada "Helicobacter pylori", microorganismo responsable de una gran cantidad de enfermedades del sistema digestivo. Según investigaciones recientes, esta bacteria es responsable de la formación de úlceras gástricas, gastritis crónica y cáncer de estómago.

Tipos

Aguda: padecimiento de corta duración y de pocos o nulos daños a la mucosa



De venta exclusiva en:
FARMACIAS SIMILARES
 "LO MISMO PERO MAS BARATO"

Reg. No. 0127C 2004 SSA
 Aut. 06330020181897

NO SE UTILICE EN PERSONAS DIABÉTICAS,
 NI CON PROBLEMAS DE CIRCULACIÓN.

Si persisten las molestias,
 CONSULTE A SU MÉDICO.

De venta en:
FARMACIAS SIMILARES

Durante TODO agosto llévate una caja de 50 Tiras Reactivas OneTouch® Ultra® con 10% de descuento

de \$ 420.00 a \$ 378.00

Consulte a su médico y lea las instrucciones de uso. Promoción válida del 1 al 31 de agosto de 2012.

FARMACIAS SIMILARES
 "LO MISMO PERO MAS BARATO"

Se aplica con otras promociones o descuentos.



Espacio a la historia

Manuel Magaña
mmc.informacion@yahoo.com.mx

Esa maestra de la vida

En los tiempos difíciles que corren, en que todo (o casi todo) se pone en duda, y genera brotes de división que mucho nos dañan y nos aleja de la tarea de engrandecer a México, necesitamos acercarnos a nuestra historia nacional. De hacerlo, nuestros próceros nos inducirán, con su ejemplo, a la acción cívica correcta. Indebidamente, desde hace más de un cuarto de siglo los aniversarios de los héroes que se distinguieron en la forja de México, han venido a menos. Aquellos discursos en que se destacaban las virtudes de quienes nos dieron patria y libertad, ya no se escuchan. “han dejado de estar de moda”. En las aulas, ya lo sabemos por los propios maestros, tanto en nivel básico, como medio y superior, la enseñanza de la Historia ha dejado de ser, pese a que, si no conocemos nuestro pasado, no podremos entender nuestro presente, lo que impide proyectar el futuro con acierto. Después de las elecciones en las que, de acuerdo a la Arquidiócesis de México, “tenemos un claro ganador en las urnas”, nos aguardan días de prueba, porque desde ahora grupos que piensan distinto, anuncian acciones para anular los comicios, lo que necesariamente polarizará a los mexicanos con riesgo de que se agudice la división que a través de la historia nos ha hecho mucho daño. Vienen los aniversarios de fechas históricas en México, entre ellas, la caída de la Gran Tenochtitlán (1521), y la heroica defensa de Cuauhtémoc y su ejército. Están por cumplirse otras, como las defensas de Padierna, Churubusco, Casa Mata, Chalultepec y la especialmente heroica de los habitantes de la Ciudad de México (1847), ante el invasor que nos arrebató más de la mitad de nuestro territorio. Después vendrán los aniversarios del inicio del Movimiento de Insurgencia (1810), y la consumación de la Independencia de México, el 27 de septiembre de 1821. Si consultamos la historia de México. Si analizamos la actuación de nuestros héroes, llegamos al convencimiento de que los auténticos patriotas no luchan por fines personales como lo es la disputa de cargos públicos que incluye prebendas, dinero y poder. Lo hicieron para servir a sus compatriotas. Vienen días de prueba y debemos saber, distinguir, entre el auténtico patriota y el demagogo que busca beneficiarse personalmente a costa de dividirnos. Conocer nuestra historia, nos hará fortalecer la fe en México y trabajar por él, no por los demagogos.

Adopción, acto de amor

• Miguel Ángel Becerril

Según el Sistema para el Desarrollo Integral de la Familia (DIF), órgano encargado de canalizar a los menores a casas hogar y albergues, los requisitos son: ser mayor de 25 años; los cónyuges deberán considerar al adoptado como hijo propio; tener medios suficientes para proveer de lo necesario para la subsistencia y educación del adoptado; integrar expediente con todos los documentos requeridos, debidamente traducidos, si se presentan en idioma diferente al español y apostillados; tener 17 años o más que el adoptado; ser persona de buena conducta; tener buena salud y, si el menor que se va a adoptar es mayor de 12 años, también se requiere de su consentimiento.

Fácil, ¿no? Sin embargo, ¿cuántos menores son adoptados? y ¿qué tanto tiene que ver la burocracia para que un niño sea acogido por una familia?

María del Carmen Viniegra, subdirectora de adopciones de Vida y Familia, IAP, -institución encargada de ayudar a padres que buscan adoptar-, nos dice que no existe un padrón puntual, con respecto al número de adoptados a escala nacional.

“Cuando hablamos de estadísticas de adopción en México, es difícil determinar un número exacto, en primera, no todos los procesos que se realizan se dan a través del DIF, que es quien llevaría una estadística;



María del Carmen Viniegra, subdirectora de adopciones de Vida y Familia, IAP

por tanto, no hay una regulación o un control exacto de las adopciones.

“Decir cuántas adopciones se realizan en México es complejo. Las estadísticas del DIF nos reportan mil 200, en 2008; baja en

2009 a 800, y en 2010, se incrementa a 980 adopciones; en 2011 no contamos con estadísticas”, concluyó Viniegra.

Platicamos con Martha Ortega, directora de servicios jurídicos asistenciales del DIF Estado de México, quien habló sobre aquellos pequeños que se encuentran en albergues o casas hogar: “Nuestros pequeños tiene una situación diferente, vienen de un entorno de abandono, extravió, orfandad y expósitos; cada pequeño tiene un escenario diferente. Los niños con esta situación jurídica no son suficientes para atender la demanda para el número de solicitantes.

María Guadalupe Mariscal, presidenta y fundadora de Vifac (Vida y Familia),



Martha Ortega, directora de servicios jurídicos asistenciales del DIF Estado de México

Entre 2007, 2008 y 2009, Jalisco fue el estado que más niños dio en adopción, con un total de 461 niños, seguido de Coahuila, con 332.

Determinación

Si bien el deporte es una demostración de destreza física y mental, desde su nacimiento ha sido fiel reflejo de la lucha del hombre por la supervivencia; un anhelo por dominar la naturaleza.

El deporte es una necesidad y a lo largo de los siglos esto ha sido bien aprendido, al grado de considerarse un derecho universal.

Sin embargo, aun cuando sabemos que va más allá de una actividad física y tiene importante efecto en la psicología de la sociedad, pocos pueblos le han dado la importancia que merece.

En México, por ejemplo, es innegable que seguimos a expensas de la aptitud individual, pues el eterno “ya merito” en competencias de conjunto, en el fondo, evidencia nuestro ancestral conflicto con la disciplina, con la cultura del esfuerzo y la superación, por encima acaso de características genéticas.

Los anales del deporte nos reservan historias galvanizantes de héroes que por encima de la resistencia humana dieron ejemplo de voluntad, esfuerzo, deseos de trascender y, sobre todo, determinación.

Se llamó Abebe Bikila y eclipsó a todos al coronarse en la ingente prueba de la maratón, bajo la temperatura asfixiante del verano en la capital de Italia. Corrió descalzo los 42 kilómetros y 195 metros de los Juegos de 1960.

Batió la marca mundial en la distancia y se convirtió en el primer africano en conquistar el metal dorado del Olimpo.

Cuando le preguntaban por sus inicios en el atletismo, Abebe, con humil-

dad, recordaba la primera vez que vio una chamarra con el nombre de su país en el dorso: Etiopía. Por tener una de esas había probado suerte en las carreras.

El romanticismo dice que corrió descalzo para hacer saber al mundo que su país siempre había ganado con heroísmo, cuando sus zapatillas estaban tan desgastadas que el par nuevo dado por el entrenador le lastimaba.

No le quedó otra opción que correr descalzo y no pasó inadvertido para nadie. Al caer la noche romana, cerca del Arco de Triunfo de Constantino, Bikila conquistó la primera de sus dos medallas, en un tiempo de 2 horas, 15 minutos y 16 segundos.

Los biógrafos de Abebe Bikila dicen que nació el 7 de julio de 1932 (fecha en que se corrió la maratón de los Juegos de Los Ángeles); lo cierto es que seis semanas antes de las Olimpiadas de Japón, en 1964, una operación de apendicitis estuvo a “punto” de eliminarlo.

Convaleciente, el etiope repitió triunfo con otra plusmarca mundial (2:12:11), convirtiéndose en el único atleta en ganar dos maratones olímpicas. En 1968 la altura de México le cobró la factura al kilómetro 17, y un año más tarde sufrió un accidente automovilístico que le dejó en silla de ruedas.

¿El fin?... No. Bikila fue un vencedor dentro y fuera de las pistas; asistió a sus cuartos Juegos, ahora a los Paralímpicos de Munich en 1972.

Antes de creer que no se puede, nadie olvide que la única diferencia entre los que alcanzan el éxito y los que fracasan se llama determinación. El deporte es un magnífico ejemplo.

NO SOMOS RAZA DE BRONCE
SINO RAZA DE ORO



Editorial



Fotos: Miguel Ángel Becerril

Familia bendecida

La pareja formada por Salvador y Pati se siente bendecida, pues les han brindado la dicha de ser padres por segunda vez. “Es un objetivo familiar del cual tomamos la decisión de si biológicamente no podemos tener un bebé, buscarlo por esta alternativa; es otra forma de hacer familia. Fue un acuerdo mutuo la adopción”, argumentó Salvador. Por su parte Pati explica: “Nuestra familia está contenta, comparte con nosotros la alegría de ser padres, porque nos ven realizados como pareja, formado una familia; no vemos diferencia alguna con respecto a otra.

Salvador, el orgulloso padre de Isra y Marijo nos dice: “La primera vez, cuando adoptamos a nuestro hijo Israel, fue rapidísimo, solo tardamos nueve meses, a lo sumo diez; ahora en esta segunda ocasión, con nuestra hija Marijo, fue poco más de año y medio, pero consideramos que el trámite sigue siendo rápido. Vida y Familia nos facilitó los trámites”.

“Desde que Israel llegó a nuestra casa, hemos manejado la palabra ‘adopción’, no se lo decimos todos los días, pero a través de cuentos, ayuda psicológica, cursos, nos capacitamos para manejarlo; la adopción es simplemente otra forma de hacer familia”, asegura Pati.

“En nuestro círculo de amigos se han presentado situaciones en las cuales no pueden tener hijos; nosotros les hemos platicado nuestra experiencia, hemos compartido nuestra vivencia y realmente recomendamos la adopción. En nuestra familia no existe diferencia alguna. Israel sabe que tiene nuestro amor y sabe perfectamente que vino de un proceso de adopción que es legal, pero realmente desde que llegó a nuestras manos, es nuestro hijo”, concluyó Salvador.

como tranquilidad con respecto a las dudas que surjan sobre su procedencia.

“En Vifac hemos dado más de 3 mil 500 niños en adopción, en 27 años de haber fundado la institución; antes no había ninguna garantía para los hijos adoptados y los papás.

Hasta 2009 existían 17 mil 759 infantes en albergues, casas hogar o estancias: Centro de Estudios de Adopción, A.C.



María Guadalupe Mariscal, presidenta y fundadora de Vifac (Vida y Familia)

advierte que el niño debe saber, desde que tenga uso de razón, que es adoptado. “La palabra ‘adopción’ es difícil para el adulto, pero no para el niño. Él siempre debe de conocer su verdad; esta le va a dar paz, así

Las reformas a la ley de la adopción, consagran que:

- La mamá biológica pierde la patria potestad y no puede reclamar a su hijo.
- La mamá biológica no conoce a los padres adoptivos.
- El niño puede entregarse recién nacido, siempre y cuando la mamá biológica firme ante el juez la renuncia a la patria potestad.
- El acta de nacimiento no dice que el niño es adoptado.
- Los niños tienen los mismos derechos y privilegios que cualquier hijo biológico.

Aprehenden a exfranquiciatario de Farmacias Similares deshonesto

Para Farmacias Similares los valores son fundamentales, especialmente el de la honestidad, la calidad humana, que se nutre del compromiso, y la coherencia entre lo que se piensa, se dice y se hace.

Por esa razón, el caso de deshonestidad cometido por Carlos Acosta Pérez, quien era franquiciatario en Av. Ocotlán No. 126 – A, colonia San Gabriel Cuahutla, en Tlaxcala, Tlaxcala, reviste gran importancia.

La historia es esta: Acosta Pérez tuvo una franquicia, cuyo contrato terminó el 31 de marzo de 2010. Ante ello, el 13 de julio del mismo año, se le notificó, por medio de notario público, que

al no haber renovado su contrato, debería abstenerse de usar las marcas y diseños registrados propiedad de Farmacias de Similares, S.A. de C.V.

Sin embargo, Acosta Pérez —en una maniobra a todas luces fraudulenta— continuó con la venta de los medicamentos. Ante ello, el 10 de diciembre de 2011 se presentó la denuncia penal en su contra, la cual quedó registrada con el número de expediente PGR/TLAX/TLAX/-1/09/2012.

Derivado de la investigación, el Ministerio Público consignó el expediente ante el juez primero de distrito en materia penal, en Tlaxcala, quien luego de encontrar elementos suficien-

tes, giró la orden de aprehensión en contra del denunciado.

Farmacias Similares espera que pronto se dicte sentencia y se haga justicia, porque la honestidad también implica responsabilidad y respeto hacia uno mismo y ante la sociedad.

El compromiso del Dr. Simi es brindar calidad; Farmacias Similares es la única cadena en todo el país que cuenta con un departamento de control de calidad, porque para nosotros su bienestar es lo más importante. Así como el caso de este exfranquiciatario deshonesto, no descansaremos en denunciar a todos los que medran con el bien más preciado de los mexicanos: la salud.

Expedientes del poder



Carlos Ramírez
carlosramirez@hotmail.com

Otra vez... conflicto poselectoral

Si se quieren entender las razones del segundo conflicto poselectoral de López Obrador, las claves se encuentran en las elecciones del 2006, la protesta callejera y la reforma electoral 2007-2008.

Hay que comprender, cuando menos, tres hechos fundamentales:

1.- López Obrador no compete para respetar el resultado oficial, sino para ganar-ganar.
2.- El PRD participó directamente en la reforma de 2007-2008, pero ahora se salta las trancas para negociar fuera de la ley.

3.- Nadie le amarró las manos al PRI, por lo que este simplemente operó política y electoralmente sobre los márgenes no penalizados del sistema electoral. El PRD tuvo la gran oportunidad de rediseñar el sistema electoral pero optó por el castigo al IFE y a Televisa, quitándole la contratación de spots. Y, peor aún, la opinión pública se enteró en el 2005 del presunto plan del gobernador del Estado de México con Televisa para promover su imagen en tiempos no electorales, y nada incluyó en la ley.

De ahí que la impugnación de López Obrador y el PRD se base en hechos políticos y no legales. Además, el PRD quiere aislar la elección presidencial de las demás elecciones y, por ello, pide solo la anulación de la votación presidencial y no las legislativas y locales, realizadas en las mismas casillas, con los mismos funcionarios electorales. En el fondo, López Obrador se rehúsa a reconocer su derrota. En el 2006 hizo lo mismo que ahora, aunque con una desventaja electoral de medio punto porcentual y hoy es de casi 7 puntos. El verdadero debate poselectoral, además del proceso legal para calificar las elecciones presidenciales, legislativas y locales, se va a dar en función de si se respetan o no las leyes electorales o, de nueva cuenta, se quiere resolver el conflicto con movilizaciones callejeras. Con maña, López Obrador sigue el cauce legal pero ya soltó a sus grupos en las calles para bloquear a Televisa y a tiendas de autoservicio.

Lo que viene es, nuevamente, hacer girar la política alrededor de López Obrador: ya pidió la anulación de las elecciones presidenciales, ya planteó la designación de un presidente interino; y como no le van a conceder sus deseos, entonces de nueva cuenta el movimiento lopezobradorista se saldrá del espacio institucional para resolver todo con marchas callejeras.

Lo que falta por saber es si el PRD, como en el 2006, va a acompañar a López Obrador en otra aventura fuera del espacio institucional. El fondo del problema radica en saber si López Obrador y el PRD van a aceptar las reglas institucionales, gane quien gane o solo si ellos ganan.

Los Juegos más vistos



- La inauguración de los XXX Juegos Olímpicos —mezcla mediática de arte y humor— ha sido la más vista por televisión; más de 4 mil millones de habitantes en todo el mundo la presenciaron.
- 20 mil militares vigilan Londres, algunos con misiles en azoteas de las viviendas.
- Es la Olimpiada de las mujeres: por primera vez, hay féminas en todas las delegaciones, incluidos los países árabes, que llevan a dos. Suman 4 mil 850, es decir, 46% del total que supera aquel 42% histórico de Pekín 2008.

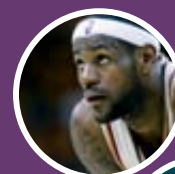
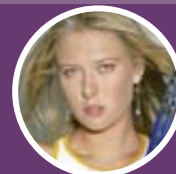

Los millonarios

Antes los JO eran solo para deportistas amateurs. Hoy, acuden también los adinerados. En estos Juegos de Londres, los más ricos son:

Los basquetbolistas estadounidenses LeBron James, con ganancias de 53 millones de dólares, y Kobe Bryant, con 52.3 millones.

El tenista suizo Roger Federer, con ganancias por 52.7 millones de dólares, y el serbio Novak Djokovic, con 20.6 mdd.

El nadador estadounidense Michael Phelps, con sus 15 medallas olímpicas de oro, gana, según Forbes, 40 millones de dólares al año.

Usain Bolt, velocista jamaicano, con 20.3 millones de dólares, que corresponden casi en su totalidad a lo que percibe por sus patrocinadores.

Entre las mujeres, solo por patrocinar una marca china de ropa deportiva, la rusa Yelena Isinbayeva, ganó 6 millones de dólares. Su compatriota, la tenista Maria Sharapova, aparece con ingresos de 27.9 mdd y la china Li Na, con 18.4 millones de dólares.

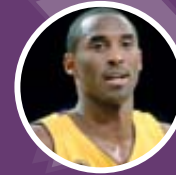
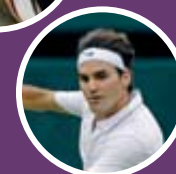

Olimpiadas y política

• México 1968: protestan los atletas negros Tommie Smith y John Carlos, levantando el puño del "Black Power".



• Munich 72: el comando terrorista Septiembre Negro asesina a 11 miembros del equipo israelí. Exigía la liberación de 236 reos palestinos.



Munich 1972

• Montreal 76: boicot de países africanos y árabes por el "apartheid".



Montréal 1976

• Moscú 80: EU y 60 naciones más boicotean por la presencia militar soviética en Afganistán.



Игры XXII Олимпиады Москва 1980

• Los Angeles 84: la Unión Soviética le regresa el golpe a EU. A su boicot se sumaron aliados como Hungría y Polonia.



Games of the XXIII Olympiad Los Angeles 1984

• Atlanta 1996: un atentado con bombas deja 111 heridos y dos muertos. El ataque fue cometido por el exmilitar Eric Robert Rudolph, arrestado hasta 2003.



Atlanta 1996

• Beijing 2008: disturbios violentos por la situación del Tíbet.



Beijing 2008



6^a SIMI CARRERA 10K 2012

CIRCUITO CON SALIDA Y META: Museo de Antropología

"Rompe esquemas, nosotros lo hicimos hace 15 años"

México en JO



- La primera presea (plata) de México en Londres 2012 fue en clavados sincronizados, con Iván García y Germán Sánchez.
- Darán \$500 mil a cada mexicano que gane medalla de oro.
- México ha participado en 21 Juegos Olímpicos, aunque solo le contabilizan 20.
- Sin incluir Londres, se ubica en la posición número 43 sobre 222 países participantes, en el medallero histórico, con 12 de oro, y 55 en total, siendo el 4º país latinoamericano, abajo de Cuba (18º), Brasil (38º) y Argentina (41º).

- La primera medalla olímpica tricolor fue obtenida el 28 de mayo de 1900, con la selección mexicana de polo, integrada por Manuel Escandón Barrón, Pablo Escandón Barrón, Eustaquio Escandón Barrón y William Hyden Wright.
- La primera delegación olímpica formal fue en los JO de París 1924. Desde entonces ha participado en 20 ediciones de manera consecutiva.
- La mejor participación ocurrió en los Juegos de México 1968, al obtener 9 medallas (3 de oro, 3 de plata y 3 de bronce). Las mejores Olimpiadas fuera de su país fueron en Los Ángeles 1984, con 6 medallas (2 de oro, 3 de plata y 1 de bronce) y en Sídney 2000, con 6 medallas (1 de oro, 2 de plata y 3 de bronce).

Nuestros medallistas

Iván García

Fue expulsado de dos escuelas primarias. Los psicólogos le diagnosticaron déficit de atención con hiperactividad. Los maestros decían que si no lo encauzaban, terminaría como delincuente. Era un caso delicado. Lo apodaban "El Pollo", por su padre que se dedica a la venta de este producto.

Germán Sánchez

Le fascina la lucha libre. Su afición por las maromas nació porque admiraba lo que hacían los profesionales en el cuadrilátero. Desde los tres años descubrió su gusto por los clavados. Fue el único varón y tiene tres hermanas mayores. Su padre soñaba con que fuera futbolista como él, quien jugó en las reservas de la U. de G.



Paola Espinosa

Es la primera mexicana en subirse al podio en Juegos Olímpicos dos veces consecutivas. Fue finalista en Atenas 2004, con 18 años. Sin embargo, su primer gran triunfo fue la medalla de bronce en Pekín 2008, junto a Tatiana Ortiz.

Alejandra Orozco

Con 15 años de edad, es considerada una de las más pequeñas en la delegación mexicana que participa en Londres 2012. Forma parte de la nueva generación de clavadistas mexicanas. Ella comenta que es un orgullo entrenar, competir y haber conquistado la medalla al lado de Paola, a quien admira mucho por su trato personal.



Así vamos en los medalleros olímpicos

	Juegos				Total
	Beijing 2008	2	0	1	3
	Atenas 2004	0	3	1	4
	Sídney 2000	1	2	3	6
	Atlanta 1996	0	0	1	1
	Barcelona 1992	0	1	0	1
	Seúl 1988	0	0	2	2
	Los Ángeles 1984	2	3	1	6
	Moscú 1980	0	1	3	4
	Montreal 1976	1	0	1	2
	Múnich 1972	0	1	0	1
	México 1968	3	3	3	9
	Tokio 1964	0	0	1	1
	Roma 1960	0	0	1	1
	Melbourne 1956	1	0	1	2
	Helsinki 1952	0	1	0	1
	Londres 1948	2	1	2	5
	Berlín 1936	0	0	3	3
	Los Ángeles 1932	0	2	0	2
	Ámsterdam 1928	0	0	0	0
	París 1924	0	0	0	0
	París 1900	0	0	1	1
Total		12	18	25	55

NUEVA RUTA

DISTRITO FEDERAL
30 SEPTIEMBRE 7:30 AM

www.simicarreras.com.mx / www.emociondeportiva.com

¡Si caminas, trotas o corres, inscríbete!

SIMITEL: 01 800 911 66 66

EXCLUSIVA

Jorge Zúñiga, más de 60 años frente al micrófono

• Juan Manuel Rentería

Jorge Zúñiga, espléndido locutor de la época de oro de la radio en México, tiene la mágica virtud de transportarnos con sus relatos al México romántico, al de las tradiciones; ese México del añorado ayer, que sobrevive a través del exitoso programa radiofónico "Lo que el viento no se llevó", que conduce hábilmente. Este reconocido maestro del micrófono, con más de 60 años de admirada trayectoria en la locución, nació en la Ciudad de México, el 9 de abril de 1932. Desde muy joven se entregó a la radiodifusión. Trabajó en la XEW, XEX, XEQ, entre muchas otras estaciones. Alternó micrófonos con legendarias voces, como las de Humberto G. Tamayo, Alonso Sordo Noriega, Luis Ignacio Santibáñez, Manuel Bernal "el tío Polito", Pepe Alameda, Pedro Ferriz, León Michel y Luis Cáceres, entre muchos otros.

Animador de innumerables programas radiofónicos, Jorge nos comenta, con nostalgia: "Indudablemente, la radio fue compañero inseparable de la gran familia mexicana; al caer la tarde y a lo largo de la noche el aparato receptor, preciosamente labrado, lucía encendido en la sala de la casa, y a su alrededor los integrantes de la familia que escuchaban programas de concurso, como el del recordado doctor IQ".

Asegura que aquellos programas de la radio eran factor de unidad familiar, que ahora se ha ido perdiendo.

— ¿Por qué decayó aquella radio tan hermosa?— pregunta el reportero

—La radiodifusión decayó por el advenimiento de la televisión y por el crecimiento de las llamadas radiodifusoras chicas que pretendieron luchar contra esos monstruos de la radiodifusión, como la XEW y la XEQ.

Jorge Zúñiga afirma que en aquellos legendarios programas radiofónicos se fomentaba el ingenio y la cultura. Recuerda el programa "Peso por palabra", en el que el concursante sacaba de la urna una esfera con una letra del abecedario, y en un minuto tenía que decir las palabras que se le ocurrieran, pero que iniciaran con la vocal o la consonante sorteada. El premio era un peso plata por cada palabra. "Al término del programa salías con una buena cantidad de dinero en tu bolsillo, que eran, repito, pesos plata, y que tenían un enorme poder adquisitivo".

Jorge Zúñiga recuerda los cuentos infantiles que narraba el recordado Manuel Bernal, "el tío Polito". Vienen a su memoria otros grandes del micrófono, como Luis Ignacio Santibáñez, Pedro de Lile, Dante Aguilar, Joaquín Grajales, Guillermo Núñez, el conde Samaniego, Jaime Manríquez, Alonso Sordo Noriega y el "Bachiller" Álvaro Gálvez y Fuentes, por mencionar algunos.

Nuestro personaje también incursionó en la televisión, fue conductor de programas como "Noches Tapatías" y "Max factor, las estrellas y usted". Fue la voz institucional de aquel comercial que anunciaba una hermosa modelo que era "La rubia que todos quieren".

Lamentablemente —nos dice—, hoy la televisión está de capa caída: "Son programas intrascendentes, ya no dejan huella en el ánimo del espectador". Citó como ejemplo "El gran premio de los 64 mil pesos", que conducía Pedro Ferriz, otro gran locutor, y que provocaba verdadera expectación entre el público que esperaba con ansia su transmisión televisiva: "El día que pasaba ese programa al aire, los cines se quedaban vacíos, por las calles no transitaba nadie, los teatros de revista carecían de público, porque todo mundo

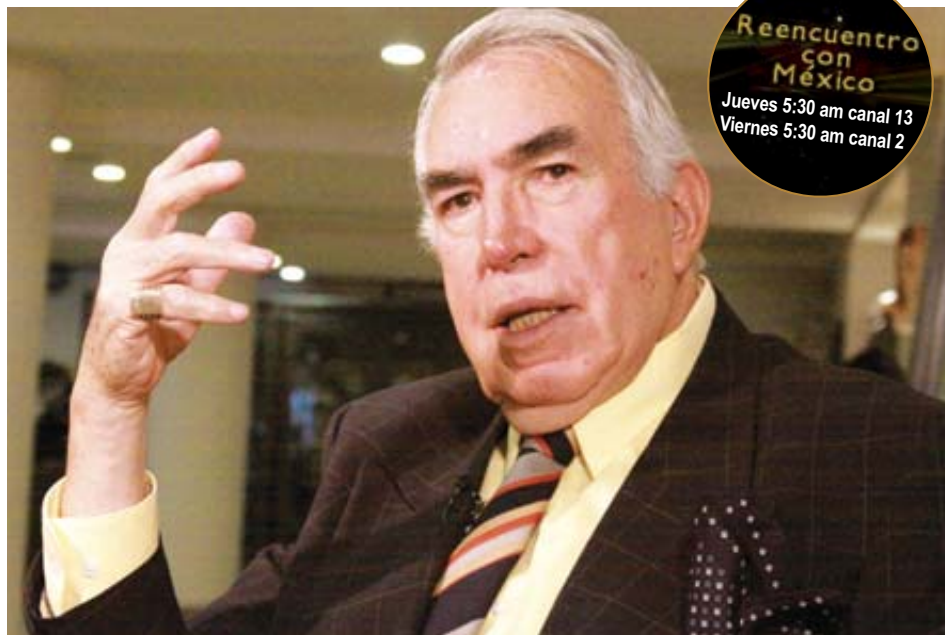

estaba en casa pendiente de saber si el concursante en turno contestaba la pregunta para ganar 64 mil pesos".

— ¿Cuáles son las grandes diferencias de la Ciudad de México de ayer y de hoy?, —pregunta el entrevistador.

—La Ciudad de México era una niña encantadora, vestida de seda, ahora es una vieja desdentada, vestida de harapos; hoy por hoy, la Ciudad de México es una porquería en contraposición a la bellísima que me tocó vivir, a pesar

En la década de los noventa, Jorge Zúñiga creó el exitoso programa radiofónico "Lo que el viento no se llevó", que se transmite por la XEB, los viernes, a las 12 del día, y en la que hace remembranzas de las costumbres, la música, la forma de vivir de las familias, las tradiciones y los mitos del México que se fue.



de que Jacobo Zabludovsky siga insistiendo que esta ciudad es bella. ¡Ya dejó de serlo!

Sobre México ha escrito y publicado siete libros que, para evitar ser víctima de los desmedidos abusos de las librerías, vende en la legendaria tienda de sombreros Tardán, ubicada en pleno zócalo de la Ciudad de México. Reitera su agradecimiento a los señores Tardán por tan valioso apoyo. ¿Por qué vendes tus libros en una tienda de sombreros y no en las librerías? "Los libreros te quieren cobrar 55 % del precio de venta al público y a ti te dan migajas, te dan mendrugos por tu obra".

Jorge Zúñiga, un verdadero defensor de los valores, costumbres y tradiciones de la Ciudad de México, dice, con cierto pesar, que ya está en la recta final. "Le tengo miedo a lo desconocido, tengo miedo a dejar solitaria a la familia, a la vida misma que es un enigma y a la muerte también; ya empiezo a sentir pasos en la azotea".

Nuestro querido Jorge Zúñiga nos pide despedir esta entrevista como lo hace en su programa de radio, y con mucho gusto aceptamos: "Quedan con ustedes mis mejores pensamientos, y les recuerdo que la Ciudad de México no es como la vemos, sino como la recordamos, gracias".

SALUD APRUEBA GENÉRICOS PARA DISFUNCIÓN ERÉCTIL, CÁNCER DE PRÓSTATA y ESQUIZOFRENIA.

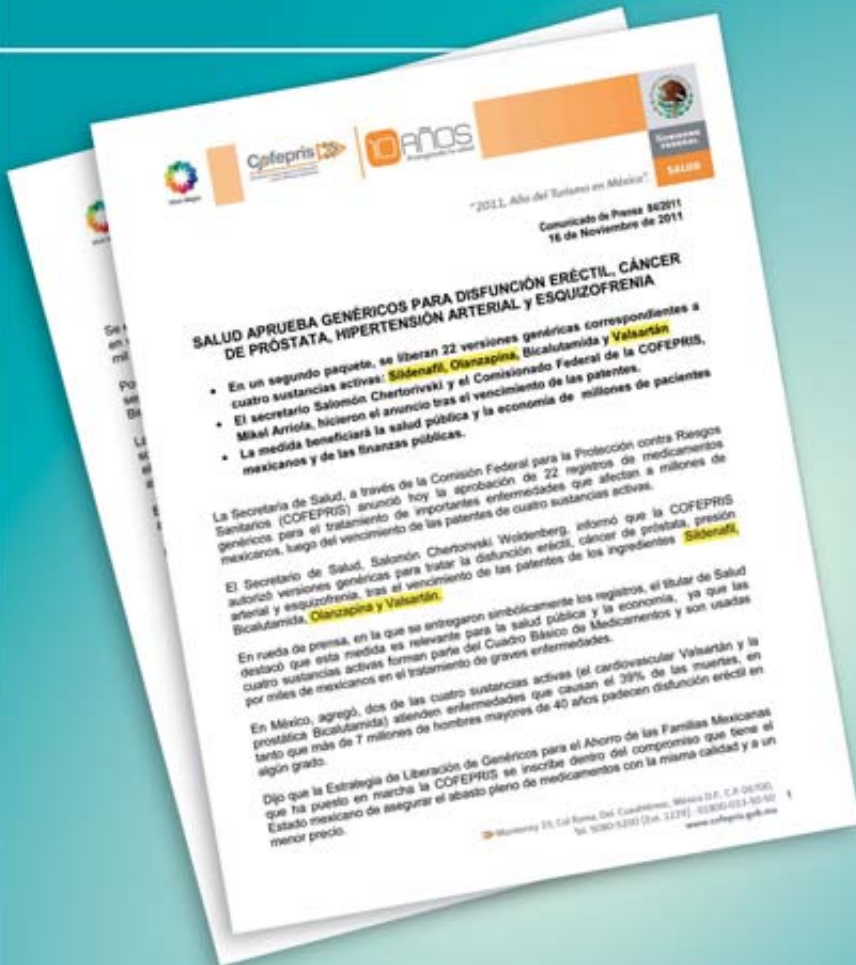

Fuente: www.cofepris.gob.mx

Consulte a su médico.

Nuevos medicamentos genéricos increíblemente baratos, de venta en



FARMACIAS SIMILARES®
"LO MISMO PERO MAS BARATO"®



FARMACIAS DE SIMILARES, S.A. DE C.V., hace del conocimiento del público en general, que las marcas que a continuación se presentan, se encuentran registradas ante el Instituto Mexicano de la Propiedad Industrial y, por lo tanto, protegidas por un derecho de propiedad industrial a su favor:

FARMACIAS DEL DR. SIMI

Registros marcarios No. 626366, 626367, 1133870, 1133872, 1133871 y 1005935

FARMACIAS SIMILAR

Registro marcario No. 1159520 y 1161131



FARMACIA SIMILAR

Registro marcario No. 1157920 y 1159281



FARMACIAS DE SIMILARES

Registro marcario No. 1168542 y 1159279



FARMACIA DE SIMILARES

Registro marcario No. 1161130 y 1160023



DOCTOR SIMI y LA SEÑORA LARES

Registro marcario No. 591122

Por lo anterior, cualquier uso de dichas marcas registradas sin la autorización previa de Farmacias de Similares, S.A. de C.V., implica una violación a la legislación en materia de propiedad industrial.



Frente a la tele

Álvaro Cueva
alvaro@alvarocueva.com

Televisión deportiva

Con esto de los Juegos Olímpicos el acento se vuelve a poner en la televisión deportiva.

¿Quién lo hace mejor? ¿Televisa o Azteca? ¿Los canales grandes o los pequeños? ¿La televisión abierta o la de paga? ¿Los medios tradicionales o la internet? La verdad, todos y nadie. Todos, porque prácticamente no hay televisora que no le eche ganas a las transmisiones, y nadie, porque desde hace muchos años que esto dejo de ser un ejercicio de televisión deportiva. Si al Comité Olímpico Internacional en verdad le interesara la promoción del deporte, no vendería los derechos de eventos como Londres 2012 ni en exclusiva para unas cuantas empresas ni al altísimo precio a los que los vende. Si las pocas televisoras que están en posibilidad de difundir certámenes como los Juegos Olímpicos les preocupara que la gente se pusiera a hacer deporte, en lugar de los pavorosos circos, tianguis, foros para la pose y derroches de mala leche que normalmente realizan, generarían otra clase de contenidos. Me parece una vergüenza que con los recursos técnicos y humanos que tiene la televisión mexicana en el siglo XXI, se nos olvide de qué se trata esto.

Y es que, le recuerdo, México posee una de las televisiones deportivas más ricas, más grandes y con más tecnología de todo el planeta.

¿Pero de qué nos sirve si, al final, usted y yo, terminamos tan huecos como después de haber visto cualquier partido de fútbol?

¿De qué nos sirven todas esas posibilidades si, al final, seguimos siendo una nación con muchísimos padecimientos derivados, entre otras cosas, de nuestro sedentarismo?

La televisión deportiva tiene que ser, antes que cualquier otra cosa, un derecho para cualquier persona, un espectáculo que cualquier televidente, de cualquier rincón del país, pueda ver de manera gratuita.

¿Por qué? Porque la salud no debe ser una cuestión de clase, porque no debe ser diferente para nadie y la televisión deportiva es salud. Punto.

La cobertura de torneos como Londres 2012 tiene que servir para que la gente que los sintonice, en lugar de permanecer aplastada en un sillón consumiendo chatarra, termine con ganas de practicar algún deporte, de mejorar, de superarse. Estamos desaprovechando una oportunidad de oro para ser mejores, para motivar a nuestros hijos, para tener una mayor calidad de vida. No puede ser. A mí no me interesa amarrar navajas entre Televisa y Azteca, entre la televisión abierta y la televisión de paga o entre los medios tradicionales y la internet.

Me interesa que pase algo bueno, que acontecimientos como Londres 2012 sirvan para algo más que para hacer negocios y que todos nuestros atletas adquieran la dimensión que se merecen. ¿A usted no?

Alexander Acha presenta: La vida es... amor sincero

• Claudia Resillas

Poseedor de un gran carisma y talento, heredado por su padre, Alexander Acha continúa trabajando para lograr sus sueños, y en esta ocasión nos presenta su más reciente material: La vida es... amor sincero.

Reedición de su segundo disco, con La vida es..., este cantante trae a su público una nueva versión, que incluye 19 temas entre los que destacan; Ve soltando el corazón, Bella, Eres tanto, Novios, Gracias y ¿Quién soy yo?, además de un DVD con los videos de Morir por ti, a dueto con Sandra Echeverría y, por supuesto, Al final, tema de Emmanuel, del Festival OTI en 1978, interpretado a dueto con Yuri, sumado a "un detrás de cámaras" de la canción La vida es..., donde Alexander Acha y todo su equipo muestran la autenticidad de su ser al grabar.

Cabe señalar que este nuevo material también incluye la canción de Amor sincero, tema

central de la telenovela Un refugio para el amor, donde Zuria Vega es protagonista, y también la interpreta al lado de Alexander.

En La vida es... amor sincero, Alexander Acha muestra su consolidación como cantante, que se palpa desde el momento que escuchas la canción Amiga, tema de su inspiración en coautoría con Yoel Enríquez.

Finalmente, Acha confió a Siminota Musical que en septiembre visitará España para preparar su siguiente disco, así que no le pierdas el paso, porque muy pronto volverá a México con sorpresas.

Si quieres saber más de este talento y conocer de su carrera, visita su página web <http://alexanderacha.com/alexander/>



Nuevas atracciones en el Circo Atayde Hermanos

Atayde Hermanos, el circo clásico de México, presenta su nueva temporada del 124 aniversario en la Ciudad de México, con un programa internacional integrado por artistas de Rusia, Ucrania, Brasil, Chile, Argentina y México.

En esta ocasión, la parte cómica corre a cargo del payaso ruso Val de Fun, quien hace su debut en México, con una serie de rutinas donde el absurdo y lo inesperado arrancan sonoras carcajadas.

Por su parte, Cuchara y Cucharita, cómicos excéntricos musicales, ofrecen divertidas rutinas. El brasileño Rogerio Piva presenta juegos malabares, a ritmo de samba, y Luisa Marinoff, acróbata rumana, es la sorprendente dama de la luna.

También se presentan el ballet de elefantes de la India, y un número de caballos en libertad, bajo la dirección de Celeste y Alberto Atayde.

La acrobacia aérea, plétórica de riesgo, elegancia y precisión, está representada por dos distintos actos de trapecio: uno llamado de "desprendidas", en el que la acróbata Marisa Sáenz, de Argentina, compone diversas figuras con su cuerpo sujetándose

del aparato con las piernas, y otro llamado de "equilibrio", ejecutado a más de 13 metros de altura, por el maestro mexicano Alain Alegría.

Como una brillante demostración de los vínculos del circo con el deporte, en este periodo de Olimpiadas, Atayde Hermanos recupera un acto que tiene muchos años de no presentarse en las pistas de México: las barras asimétricas, sobre las cuales la Troupe Yeromenko, compuesta por cuatro vertiginosos acróbatas ucranianos, realizan sorprendentes proezas.

La temporada de verano del Circo Atayde Hermanos es una opción ideal de entretenimiento

para público de todas las edades durante estas vacaciones.

Funciones de lunes a sábado 5:00 y 8:00 p.m. Domingos 12:00, 4:00 y 7:00 p.m.

Calzada de Tlalpan 855. Metro Villa de Cortés www.circoatayde.com 55 79 14 00 / 55 79 69 90



Llegan Los Askis Con La fuerza de un Volcán

Pioneros en el género de la cumbia andina, Los Askis lanzan su nueva producción musical número 19 titulado *Con la fuerza de un volcán*, de donde se desprenden canciones como Vienes y te vas, Indio soy, Que seas mi esposa y La bandolera, entre otros, con los cuales esta talentosa agrupación confirma su lugar en el ambiente grupero.

A lo largo de su trayectoria, Los Askis cuentan con 18 materiales discográficos y dos DVD, sin dejar de trabajar para permanecer en el gusto del público.

Los Askis marcaron sus inicios en 1994, interpretando música folclórica latinoamericana y en su afán de experimentar nuevas corrientes, mezclan la cumbia con los bellos sonidos de la música andina.

Dentro de su primer disco como grupo, Los Askis incluyen la canción, a ritmo de cumbia, *Desde lejos*, del compositor boliviano Miguel Conde, la cual se convierte en un éxito radial en gran parte de México y Estados Unidos.

Ante este hecho, José Cortés, Juan Montoya, Miguel Hidalgo y Rogelio Sánchez se dan a la tarea de formar el grupo Los Askis para presentarse en foros, donde ya eran requeridos y con esto, dar inicio al máximo exponente de la llamada, cumbia andina.



Nuevos genéricos increíblemente baratos!

PRODUCTO	PRECIO	PRODUCTO	PRECIO
Budesonida 5 ampollitas	\$159.00	Pioglitazona 15 mg 7 tabletas	\$ 69.00
Clopidogrel 75 mg 14 tabletas	\$ 99.00	Pioglitazona 30 mg 7 tabletas	\$129.00
Clopidogrel 75 mg 28 tabletas	\$189.00	Rosuvastatina 10 mg 30 tabletas	\$280.00
Lidocaina con Hidrocortisona 60 mg / 5 mg 6 supositorios	\$ 49.00	Telmisartán 40 mg 14 tabletas	\$169.00
Olanzapina 10 mg 14 tabletas	\$149.00	Telmisartán 80 mg 14 tabletas	\$239.00
Oxcarbazepina 300 mg 20 tabletas	\$ 99.00	Valsartán 80 mg 30 comprimidos	\$199.00



FARMACIAS SIMILARES
"LO MISMO PERO MAS BARATO".
www.farmaciasdesimilares.com.mx



Breviario cultural

Alfredo Camacho
camacholiv@gmail.com

Cumple 92 años el maestro Toledo

Considerado el artista mexicano vivo más reconocido y cotizado internacionalmente, el pintor oaxaqueño Francisco Toledo acaba de cumplir 92 años de fructífera existencia, pese a las amenazas de muerte que ha recibido en los últimos años. Efectivamente, el maestro Toledo ha sido objeto de varias amenazas a través de correos electrónicos por parte de presuntos Zetas y otros grupos extremistas, que hasta le han puesto precio a su cabeza, acusándolo de "retrograda", cuando lo único que ha hecho es oponerse a que en "aras del progreso" se dañe el patrimonio cultural y natural de Oaxaca.

Quien esto escribe, recuerda un viaje a la capital oaxaqueña a finales de los años noventa, ocasión en la que tuve el honor de platicar con el artista juichiteco, precisamente sobre su oposición a la construcción de un negocio de hamburguesas Burger Boy en el corazón del Centro Histórico de Oaxaca, lo que provocaría la demolición de varios inmuebles que son patrimonio cultural. Regresando a la trascendencia de su obra, es de mencionarse que el Museo de las Artes de la Universidad de Guadalajara, exhibe una exposición del maestro Francisco Toledo desde junio y estará abierta hasta principios de septiembre, en la que se pueden apreciar 80 dibujos originales, plasmados por el artista en una libreta de apuntes y realizados con distintas técnicas, como acuarelas, lápiz y tinta.

La exposición Francisco Toledo: Libreta de apuntes, organizada gracias a la estrecha colaboración entre Cultura UDG y Galerías Arvil, también incluye textos de la autoría de Carlos Monsiváis y Anne Schumacher de la Cuesta, así como alrededor de 20 obras del artista oaxaqueño, entre las que figuran el óleo sobre tela Camarones (1974), Murciélagos, un tapiz de lana realizado en 1976 con tintes de origen animal y vegetal, y la escultura de bronce y encáustica titulada Muchacha con las trenzas al aire (1975). Los organizadores de la singular muestra, están convencidos de que Francisco Toledo: Libreta de apuntes, provocará el entusiasmo del público, porque es toda una revelación ver la espontaneidad de los trazos, comprobar que no hay corrección, o sea, la obra es inmediata, de una autenticidad asombrosa.

El galerista Armando Colina califica de extraordinaria la museografía concebida por Luis Blanco para el espacio expositivo, quien por su parte considera de gran relevancia la presencia de la obra de Toledo en la capital jalisciense. El museógrafo redondeó: "el maestro Toledo es quien lleva la batuta de lo contemporáneo en México, es muy emblemático y tiene una variedad en técnicas que uno no puede alcanzar a comprender".

El valor del... Trabajo

Al trabajo se le puede definir como la transformación de la naturaleza mediante el quehacer del hombre para adaptarla a sus necesidades. De acuerdo con la filosofía socialcristiana, el trabajo es fuente de la legitimidad de la propiedad e indispensable para obtener el "pan de cada día" En un orden social justo y precisamente por su naturaleza y carácter humano, el

trabajo constituye un valor superior al capital y se le ha de colocar por encima de este. Si el bien común es el conjunto de condiciones sociales, económicas, culturales y políticas que hacen posible el acceso de la persona al bienestar material y espiritual, el trabajo resulta un derecho humano y piedra angular del universalmente invocado bien común.

Las nuevas realidades que se presentan en nuestros días, como la globalización de la economía y del mercado, reclaman, también, la "globalización de la solidaridad" entre cuyos elementos figure el trabajo como el ancho camino para salir de la pobreza que ofende la dignidad de millones de personas obligadas a alimentarse, si acaso, "con las migajas que caen de la mesa de los ricos"

EL FASCINANTE MUNDO DE LA CIENCIA RECREATIVA
por Juan Carlos Pacheco

Calidad sobre cantidad

Solo necesitas:

Un periódico, hojas de plantas diferentes y un poco de teoría.

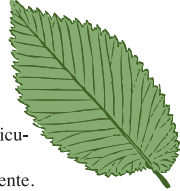

Hojas anormales y raras

En las ciencias en general, y particularmente en la Matemática, por normal se entiende lo más frecuente. Por lo tanto, **anormal** es sinónimo de poco frecuente o raro.

Las hojas de árboles, arbustos y plantas normalmente presentan simetría. Si alguna vez encuentras una hoja asimétrica y la llevas a tu colección puede ser una de las más valiosas por su anomalía. Un ejemplo de estas es la de la ilustración de arriba, que muestra una hoja **ASIMÉTRICA**. Si prefieres calidad sobre cantidad, puedes tener ejemplares en tu colección con carácter de raros, por ejemplo, las asimétricas o un ejemplar que es difícil de conseguir, como el famoso trébol de 4 hojas o las que difieren tanto de las normales como las de la zarzaparrilla, que tienen espinas en sus bordes con sustancias tóxicas.



Una de las cosas fascinantes en el mundo de la Botánica, es que al momento de reproducir en papel el dibujo de una hoja, se trazan las nervaduras, lo que te permite tener un mejor conocimiento de la estructura simétrica de la hoja

Crucigrama

Horizontal

- La pirámide de Guiza se localiza en...
- La séptima maravilla del mundo, antiguo Faro de...
- Sinónimo de imagen religiosa
- Si el año tiene 366 días se dice que es...
- Religión preponderante en Japón
- País de origen del oso panda
- Hijo de mi nieto...
- Mascota de los Juegos Olímpicos Londres 2012
- A quién llamaban el "Ruseñor que canta"
- Famoso queso reconocido por sus orificios

Vertical

- Fórmula química de la sal
- Idolo de Guamúchil
- Oso en el Libro de la Selva
- Conocido como el "Tigre de Santa Julia"
- Lo apodan el "Buki"
- Último emperador azteca
- El llamado "Rey de los deportes"
- Capital de Yucatán
- Capital de Chile
- Capital de Inglaterra
- Segundo apellido de Joaquín Capilla
- Los sobrinos de Rico Mc Pato son Hugo, Paco y

Soluciones número anterior

1	2	3	4	5	6	7	8	9	10	11	12	13	14	15	16	17	18	19	20	21	22	
1	2	3	4	5	6	7	8	9	10	11	12	13	14	15	16	17	18	19	20	21	22	23
1	2	3	4	5	6	7	8	9	10	11	12	13	14	15	16	17	18	19	20	21	22	23
1	2	3	4	5	6	7	8	9	10	11	12	13	14	15	16	17	18	19	20	21	22	23
1	2	3	4	5	6	7	8	9	10	11	12	13	14	15	16	17	18	19	20	21	22	23
1	2	3	4	5	6	7	8	9	10	11	12	13	14	15	16	17	18	19	20	21	22	23
1	2	3	4	5	6	7	8	9	10	11	12	13	14	15	16	17	18	19	20	21	22	23
1	2	3	4	5	6	7	8	9	10	11	12	13	14	15	16	17	18	19	20	21	22	23
1	2	3	4	5	6	7	8	9	10	11	12	13	14	15	16	17	18	19	20	21	22	23
1	2	3	4	5	6	7	8	9	10	11	12	13	14	15	16	17	18	19	20	21	22	23
1	2	3	4	5	6	7	8	9	10	11	12	13	14	15	16	17	18	19	20	21	22	23
1	2	3	4	5	6	7	8	9	10	11	12	13	14	15	16	17	18	19	20	21	22	23
1	2	3	4	5	6	7	8	9	10	11	12	13	14	15	16	17	18	19	20	21	22	23
1	2	3	4	5	6	7	8	9	10	11	12	13	14	15	16	17	18	19	20	21	22	23
1	2	3	4	5	6	7	8	9	10	11	12	13	14	15	16	17	18	19	20	21	22	23
1	2	3	4	5	6	7	8	9	10	11	12	13	14	15	16	17	18	19	20	21	22	23
1	2	3	4	5	6	7	8	9	10	11	12	13	14	15	16	17	18	19	20	21	22	23
1	2	3	4	5	6	7	8	9	10	11	12	13	14	15	16	17	18	19	20	21	22	23
1	2	3	4	5	6	7	8	9	10	11	12	13	14	15	16	17	18	19	20	21	22	23
1	2	3	4	5	6	7	8	9	10	11	12	13	14	15	16	17	18	19	20	21	22	23
1	2	3	4	5	6	7	8	9	10	11	12	13	14	15	16	17	18	19	20	21	22	23
1	2	3	4	5	6	7	8	9	10	11	12	13	14	15	16	17	18	19	20	21	22	23
1	2	3	4	5	6	7	8	9	10	11	12	13	14	15	16	17	18	19	20	21	22	23
1	2	3	4	5	6	7	8	9	10	11	12	13	14	15	16	17	18	19	20	21	22	23
1	2	3	4	5	6	7	8	9	10	11	12	13	14	15	16	17	18	19	20	21	22	23
1	2	3	4	5	6	7	8	9	10	11	12	13	14	15	16	17	18	19	20	21	22	23
1	2	3	4	5	6	7	8	9	10	11	12	13	14	15	16	17	18	19	20	21	22	23
1	2	3	4	5	6	7	8	9	10	11	12	13	14	15	16	17	18	19	20	21	22	23
1	2	3	4	5	6	7	8	9	10	11	12	13	14	15	16	17	18	19	20	21	22	23
1	2	3	4	5	6	7	8	9	10	11	12	13	14	15	16	17	18	19	20	21	22	23
1	2	3	4	5	6	7	8	9	10	11	12	13	14	15	16	17	18	19	20	21	22	23
1	2	3	4	5	6	7	8	9	10	11	12	13	14	15	16	17	18	19	20	21	22	23
1	2	3	4	5	6	7	8	9	10	11	12	13	14	15	16	17	18	19	20	21	22	23
1	2	3	4	5	6	7	8	9	10	11	12	13	14	15	16	17	18	19	20	21	22	23
1	2	3	4	5	6	7	8	9	10	11	12	13	14	15	16	17	18	19	20	21	22	23
1	2	3	4	5	6	7	8	9	10	11	12	13	14	15	16	17	18	19	20	21	22	23
1	2	3	4	5	6	7	8	9	10	11	12	13	14	15	16	17	18	19	20	21	22	23
1	2	3	4	5	6	7	8	9	10	11	12	13	14	15	16	17	18	19	20	21	22	23
1	2	3	4	5	6	7	8	9	10	11	12	13	14	15	16	17	18	19	20	21	22	23
1	2	3	4	5	6	7	8	9	10	11	12	13	14	15	16	17	18	19	20	21	22	23
1	2	3	4	5	6	7	8	9	10	11	12	13	14	15	16	17	18	19	20	21	22	23
1	2	3	4	5	6	7	8	9	10	11	12	13	14	15	16	17	18	19	20	21	22	23
1	2	3	4	5	6	7	8	9	10	11	12	13	14	15	16	17	18	19	20	21	22	23
1	2	3	4	5	6	7	8	9	10	11	12	13	14	15	16	17	18	19	20	21	22	23
1	2	3	4	5	6	7	8	9	10	11	12	13	14	15	16	17	18	19	20	21	22	23
1	2	3	4	5	6	7	8	9	10	11	12	13	14	15	16	17	18	19	20	21	22	23
1	2	3	4	5	6	7	8	9	10	11	12	13	14	15	16	17	18	19	20	21	22	23
1	2	3	4	5	6	7	8	9	10	11	12	13	14	15	16	17	18	19	20	21	22	23
1	2	3	4	5	6	7	8	9	10	11	12	13	14	15	16	17	18	19	20	21	22	23
1	2	3	4	5	6	7	8	9	10	11	12	13	14	15	16	17	18	19	20	21	22	23
1	2	3	4	5	6	7	8	9	10	11	12	13	14	15	16	17	18	19	20	21	22	23
1	2	3	4	5	6	7	8	9	10	11	12	13	14	15	16	17	18	19	20	21	22	23
1	2	3	4	5	6	7	8	9	10	11	12	13	14	15	16	17	18	19	20	21	22	23
1	2	3	4	5	6	7	8	9	10	11	12	13	14	15	16	17	18	19	20	21	22	23
1	2	3	4	5	6	7	8	9	10	11	12	13	14	15	16	17	18	19	20	21	22	23
1	2	3	4	5	6	7	8	9	10	11	12	13	14	15	16	17	18	19	20	21	22	23
1	2	3	4	5	6	7	8	9	10	11	12	13	14	15	16	17	18	19	20	21	22	23
1	2	3	4	5	6	7	8	9	10	11	12	13	14	15	16	17	18	19	20	21	22	23
1	2	3	4	5	6	7	8	9	10	11	12	13	14	15	16	17	18					

Un autobús doble

Hace algunos años, en Londres, la ciudad sede de los Juegos Olímpicos 2012, el autobús era muy popular. Era tanta la gente que quería viajar en él que no había sitio para todos. Así que había quien hasta se subía al techo del camión.

Eso era peligroso. Por eso, en 1847, se colocó un largo banco sobre el autobús, con todo y asientos.

Los asientos de la parte de arriba, quedaba al aire libre, y se cobraban a mitad de precio. Más tarde, se añadió un toldo para proteger a los pasajeros de la lluvia y el sol.

Con el tiempo, se decidieron a fabricarlos con dos pisos. Pero el segundo está ahora totalmente cubierto, y ya forma parte de la carrocería del vehículo.

Los autobuses de dos pisos son comunes en el Reino Unido y pueden transportar a 65 pasajeros sentados y 30 de

pie. Por cierto, el piso de abajo permite viajar, sin problemas, a una persona de 1 metro 82 de estatura, sin agacharse.

Estos autobuses se usan mucho para turismo, pero para transporte público en ciudades, son menos comunes. Aún así los puedes ver y usar, en Dublín, Berlín, Madrid, Bilbao, Hong Kong, Singapur, Colombo, en Sri Lanka, Kuala Lumpur, en la India, Japón, Estambul, Victoria, Canadá, y Las Vegas, entre otras.

Ahora arma tu propio autobús, pero fíjate bien que el volante quede del lado derecho, porque aunque en la mayoría de los países se conduce por la derecha, en la Gran Bretaña y países que hayan tenido influencia inglesa, se hace por la izquierda que, con el volante a la derecha, como en Japón o Australia.

Y todo es por una costumbre que viene desde que existían coches jalados por caballos. Ellos conducían por la izquierda, porque como la mayoría eran diestros, o sea usaban preferentemente su mano derecha, la mano izquierda la tenían libre para defenderse o saludar a otros cocheros.

Más tarde, las tradiciones con los coches de caballos, se trasladaron a los de motor.

Así que a armarlo. Seguramente, de hoy en adelante, lo veremos circulando por la ruta que tú le marques dentro de tu casa, el salón de clases o de la banca de un jardín, hasta la jardinera más lejana. Y aprovechando que tiene dos pisos, vas a poder transportar más pasajeros. Por cierto, esa podría ser la solución para el transporte en algunas ciudades de nuestro país. ¿No?

- 1.- Saca copias para tus amigos.
- 2.- Pega los planos en una hoja de papel bond.
- 3.- Coloréalo como quieras.
- 4.- Recorta las piezas según el orden de los dibujos.
- 5.- Arma las piezas doblando y pegando las pestañas.
- 6.- Pega las piezas como se indica en los dibujos.

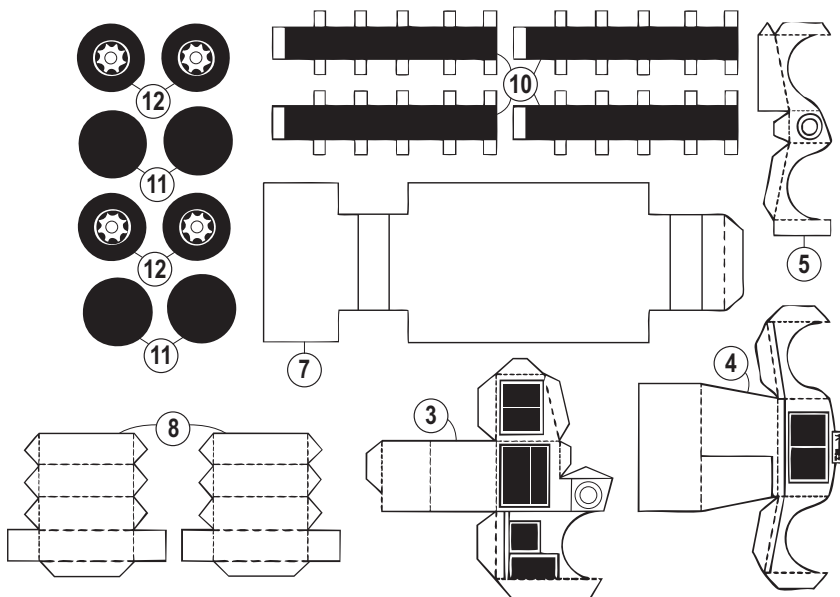

¡Amplificalo, por partes, del tamaño que quieras!

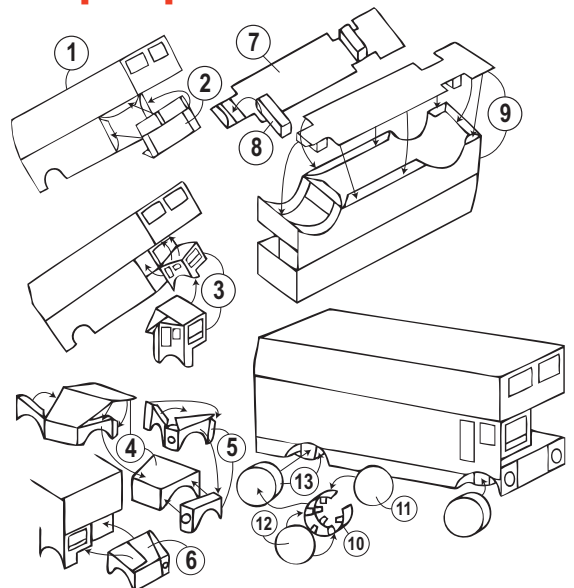
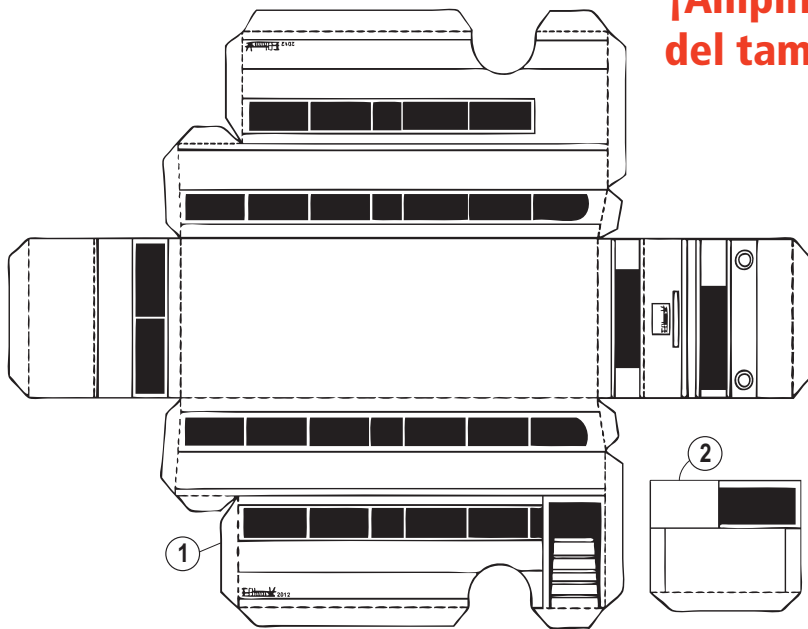

CUMPLIMOS 15 AÑOS

dando y seguiremos ayudando

Gracias!



Para ayudarle a comprar lo mismo, pero más barato, visite nuestra página web:

www.farmaciasdesimilares.com

donde puede consultar los precios de todos nuestros genéricos.



FARMACIAS SIMILARES
"LO MISMO PERO MAS BARATO"



Ana Ivanovic
24 años / Tenista
Serbia



Christina Vukicevic
25 años / 100m vallas
Noruega



Yelena Isinbayeva
30 años / Salto con garrocha
Rusia



Buenas deportistas

Darya Klishina
21 años / Saltadora de
longitud
Rusia



Victoria Pendleton
31 años / Ciclista
Reino Unido



ATLETAS MÁS GUAPAS DE LONDRES 2012

Mujeres disciplinadas, con talento en sus áreas de competición, han elegido el entrenamiento y la persistencia para poder llegar a los Juegos Olímpicos de Londres 2012, destacan por su potencial deportivo pero también por su belleza

Leryn Franco
30 años / Lanzadora de
jabalina
Paraguay



Fuente: Notimex, Prensa europea, prensa sudamericana
Investigación y redacción: Susana Hernández Valles
Diseño y arte: Elizabeth Sieres

Sophie Polkamp
28 años / Jugadora de
hockey sobre césped
Holanda



Stephanie Rice
24 años / Nadadora
Australia



Maria Sharapova
25 años / Tenista
Rusia



Natalie Coughlin
29 años / Nadadora
Estados Unidos



ntmx
NOTIMEX

SIMINFORMA
Por Un País Mejor

Te invita al

CIRCO
ATAYDE
HNOS.

Tenemos **50 pases dobles** para ti. Preséntate con este ejemplar, más una copia de tu identificación oficial y el ticket de compra de **Farmacias Similares** de agosto de 2012 (por cualquier monto y de cualquier sucursal).

Te esperamos este 8 de agosto a partir de las 10:00 horas en

FARMACIAS SIMILARES, SUC. REVOLUCIÓN,
Av. Revolución no. 1065. Col. Mixcoac, Delg. Benito Juárez
FARMACIAS SIMILARES, SUC. CENTRO,
Av. Juárez 18 Col. Centro. Delg. Cuauhtémoc

*25 pases dobles por sucursal. No participan empleados del Grupo Por Un País Mejor.