

**Ahora,**  
ya también contamos con...

- Pasta dental Crest® Complete
- Shampoo Pantene® Pro-V restauración
- Shampoo Head & Shoulders® control caspa

**NUEVO**



DE VENTA EN  
**FARMACIAS SIMILARES**  
"LO MISMO PERO MAS BARATO"

# SIMINFORMA

Por Un País Mejor ©

640 mil ejemplares



Núm. 362  
Abril de 2013

**Ejemplar  
Gratuito**



## Viviendo con el enemigo



El enemigo de la salud en casa, está en todas partes: en el baño, en la cocina y en la sala; se trata de productos tóxicos que pueden dañar el organismo humano, incluso aquellos de higiene personal.

**México 8 y 9**



## Auxilio a Ciudad Valles

Luego de los incendios forestales ocurridos en los últimos días de marzo, en Ciudad Valles, San Luis Potosí, la Fundación del Dr. Simi desplegó el Plan Simi III, el cual consistió en la entrega de despensas, líquidos, medicamentos y colchonetas para los damnificados.

**Ayudar es vivir 2**

### OPINAN:

P. José de Jesús: <i>Origen del Día del Niño</i> .....	2
Miguel Ángel Ferrer: <i>Guante de seda</i> .....	4
Carlos Ramírez: <i>Violencia magisterial</i> .....	6
Armando Ramírez: <i>Cerro del Peñón de los Baños</i> .....	13
Álvaro Cueva: <i>Negocio sucio</i> .....	14



P. José de Jesús Aguilar

**Pildoritas del Padre José**

## Origen del Día del Niño

Pocos saben que México fue pionero en la institución de este día. Durante mucho tiempo, los derechos del niño fueron pisoteados a tal grado que podían ser vendidos o esclavizados. Un acta de la notaría pública de Ciudad Victoria, Tamaulipas, menciona que el 8 de mayo de 1916, en Tantoyuca, Veracruz, el profesor Aurelio León, egresado de la Escuela Normal Veracruzana, fue el primer promotor del Día del Niño. Ocho años después, el 26 de diciembre de 1924, la Liga de las Naciones, precursora de la Organización de las Naciones Unidas firmaba en Ginebra, Suiza, la 1.ª Declaración de los Derechos del Niño. En el mismo año, México dedicó un día a los niños. Casi veinte años después, en 1948, la ONU hizo la Declaración Universal de los Derechos Humanos, pero pensó que sus necesidades deberían tener un enunciado especial. En 1954, la ONU recomendó la institución de un Día Universal del Niño, y lo celebra el 20 de noviembre conmemorando la 3.ª Declaración de los Derechos del Niño, del 20 de noviembre de 1959. Sin embargo, cada país eligió su propia fecha. Algunos, como Francia, escogieron el 1.º de junio porque la palabra "junio" se deriva de la palabra "junior". En México, en 1924, el presidente Álvaro Obregón y el ministro de Educación Pública, José Vasconcelos, decretaron que se celebrara el 30 de abril. Los derechos de los niños son: a la vida, a la salud, al descanso, al esparcimiento, el juego, la creatividad y las actividades recreativas; a la libertad de expresión y a compartir sus puntos de vista con otros, a un nombre y una nacionalidad, a una familia, a la protección durante los conflictos armados, a la libertad de pensamiento, conciencia y religión, a la protección contra el descuido o trato negligente, a la protección contra el trabajo infantil y contra la explotación económica en general; y a la educación, que será gratuita y obligatoria, por lo menos en las etapas elementales. ¡Felicidades a todos!

# Auxilio a Ciudad Valles

Miguel Ángel Becerril, enviado

En los ejidos de San Isidro, Lagunillas, Mano Amiga, Montecillos, Tantute, Gustavo Garmendia y Tamazunchale, en la huasteca potosina, todo es desolación, abandono, pérdidas, devastación. Todo, o casi todo, se ha reducido a cenizas, a escombros, después de los incendios forestales que asolaron a Ciudad Valles, en San Luis Potosí.

Lo que se vivió el último fin de semana de marzo, aseguran los damnificados, es algo indescriptible, y de ello dan cuenta las imágenes donde se observan, animales calcinados, vegetación devastada, casas hechas cenizas, aire contaminado y cientos de familias con graves carencias alimenticias, de vivienda y médicas.

Ángeles Díaz, madre de cuatro hijos, dice que el incendio se advertía a lo lejos, pero nunca pensó que su casa sería presa del fuego.

"El incendio venía muy fuerte, fue cuestión de segundos, no pudimos sacar nada; fuimos de los más afectados, perdimos la casa y todo lo que teníamos, nos quedamos sin nada.

"A la distancia observaba mi esposo y decía: 'La lumbre viene muy lejos, no nos va a llegar', pero fue en segundos cuando nos alcanzó; lo único que pudimos sacar fueron los papeles.

"Fue terrible. Habíamos oído de la quemazón, que por allá lejos se encontraba; un desastre como este no nos había tocado".

En Tantute la situación no fue diferente, ahí todo huele a hollín. La casa de Andrea Peralta es una escena dantesca. Todo está reducido a escombros, todo absolutamente fue arrasado por las ráfagas de fuego que se prendieron del techo de otate y palma de la casa que por veinte años habitaron Andrea y sus dos hijos.

Andrea, con aplomo, asegura: "Recomenzaremos, volveremos a empezar, porque gracias a Dios estamos vivos, todo lo demás es material, y eso se rehace con trabajo.

"Gracias por la ayuda, porque



La Fundación del Dr. Simi llevó ayuda a los damnificados por los incendios forestales en Ciudad Valles, San Luis Potosí



Fotos: Miguel Ángel Becerril

todo aquel que ayuda, recibe gratificaciones, como lo está haciendo la Fundación del Dr. Simi; es un apoyo muy grande el que ustedes están dando, y de manera altruista.

"Tenemos manos para trabajar. Todo se rehace; sin embargo, la vida no, y ustedes nos están apoyando para que conservemos la esperanza".

La presencia de la Fundación del Dr. Simi en estos poblados vino a ser un oasis para cientos de familias que, al igual que Ángeles y An-

drea, vieron en un par de horas reducido su exiguu patrimonio a pavesas.

Fue en esas comunidades arrasadas por el fuego donde la Fundación del Dr. Simi desplegó el Plan Simi III, que consiste en prestar auxilio a personas en caso de desastres naturales, como sucedió en

algunas campañas en Ciudad Valles.

Las despensas, colchonetas, consulta médica y medicamentos, que gratuitamente, la Fundación del Dr. Simi entregó entre cientos de familias damnificadas, vinieron a ser una bocanada de aire fresco a tan apremiante situación que vivieron nuestros hermanos potosinos.





Disfrute la fiesta de la economía,  
**TODOS los LUNES con el Dr. Simi.®**

**LUNES 15%** de DESCUENTO

**EL BUEN LUNES**

**25%**  
de DESCUENTO

**TODO EL DÍA,  
en toda la farmacia.**

\*Se aplica hasta \$999 pesos, siempre y cuando solicite su ticket al vendedor.  
No se aplica con otras promociones o descuentos.



**FARMACIAS SIMILARES**  
"LO MISMO PERO MAS BARATO"®

[www.farmaciasdesimilares.com](http://www.farmaciasdesimilares.com)





Miguel Ángel Ferrer

www.miguelangelferrer-mentor.com.mx

Salud y  
sociedad

## Guante de seda

La vida de Charles Chaplin fue larga y fructífera. Contra los pronósticos de su época, llegó a los 88 años. Nació en Londres, en un barrio llamado Kennington, en el margen oriental del celeberrimo río Támesis. En ese sector oriental, conocido como East Land, vivían los pobres, Chaplin y su familia, entre ellos.

La orilla occidental, el West Land, era el sector de la población adinerada. En esta parte del barrio, a finales del siglo XIX, la esperanza de vida era de 50 años, en tanto que en el margen oriental, donde nació Chaplin, la gente solo vivía en promedio unos 30 años.

De entonces para acá, como dice el aforismo, mucha agua ha corrido bajo el puente. Hoy, en Inglaterra, la esperanza de vida es de 80 años. Y no hay diferencia significativa entre la longevidad de pobres y ricos. Digamos que ha desaparecido uno de los rasgos esenciales que caracterizaban a la pobreza en tiempos de Chaplin: una vida breve.

El célebre cineasta vivió 58 años más que el promedio de su época. Actor, director, productor y guionista, también fue el compositor de la música de sus películas. Todo esto fue posible porque Chaplin escapó al destino que le deparaban su geografía y su época histórica.

En sus películas censuró con puño de hierro, pero con guante de seda, los peores rasgos del capitalismo. Acusado de comunista y antinorteamericano, y perseguido por el gobierno de Estados Unidos, abandonó Hollywood en 1952, en plena Guerra Fría, y decidió vivir en Europa.

Sus geniales películas fueron tachadas por el gobierno estadounidense de "corruptoras de la moral americana". Amenazado con cárcel y declarado indeseable, Chaplin contestó desde la cumbre de su genialidad: se olvidó para siempre de Estados Unidos. Y a pesar de que tiempo después el gobierno estadounidense rectificó el criterio que lo declaraba indeseable, Chaplin nunca regresó al país cuyas élites políticas y económicas pretendieron destruirlo.

# ¿Qué hacer ante el abuso sexual infantil?

Debido a lo delicado que es el abuso sexual en contra de los menores, y de las consecuencias psicológicas que ello implica, desgraciadamente la mayoría de estos delitos no se reportan a las autoridades, ya que existe la falsa creencia de que es "algo" que debe mantenerse en secreto.

Ante una situación así, es urgente identificar este problema, poner fin al abuso y dar atención médica y psicológica a los niños que hayan sido víctimas para que los daños a corto y largo plazo sean los menos.

El abuso sexual infantil suele darse, comúnmente, dentro del núcleo familiar, así como con maestros y amigos cercanos a la familia. Como son personas que cuentan con el cariño y confianza de los niños, el abuso hace que se presenten sentimientos, pensamientos y conductas que generan en los menores mucha angustia y miedo a la desintegración familiar, a sentirse culpables de lo ocurrido, al enojo de sus padres o a la vergüenza.

Ante la revelación de un abuso sexual, los padres se sienten incapaces de no saber qué decir o hacer. Lo más importante es dejar en claro a los niños que NO son culpables de nada, y alentarlos a que cuenten lo sucedido sin ningún temor.



La mayoría de los delitos sexuales no se reportan a las autoridades, porque se cree falsamente que debe ser secreto

Recomendamos tomar en serio lo que dice. Si el menor siente apoyo y comprensión, reaccionará de la mejor forma, a pesar del enojo o dolor de sus padres.

Hay que mantener la calma, ya que esta primera reacción es de vital importancia para que los niños salgan adelante de una situación como esta. Habrá que dar todo el apoyo y comprensión al

menor a fin de protegerle del agresor, recibir atención médica en caso de ser necesario (para descartar daños físicos) y llevarle cuanto antes a una atención psicológica.

Es importante no olvidar que en la medida en que apoyemos y demos cariño y soporte emocional a nuestros hijos, podrán superar un abuso de este tipo.

En el Centro Nacional de Diag-

nóstico para las Enfermedades Emocionales, deseamos que nuestros lectores encuentren un espacio de asesoría, apoyo y referencia. Llámanos y con gusto te atenderemos: 01 800 911 6666, opción 3, o escríbenos a: centrodiagnostico@serfelizisepuede.com.mx

Con información de la psicóloga Claudia Herrera Arriaga.

**SIMINFORMA**  
Por Un País Mejor

Presidente del Grupo Por Un País Mejor  
Víctor González Torres

### Redacción

Vicente Monroy Yáñez

Director

Juan Manuel Zepeda Aguilar

Jefe de Información

D.C.V. Adriana Hinojo Montes de Cota

D.C.V. Virginia Palacios Baeza

Diseño

Reporteros

Miguel Ángel Sánchez

Coordinador

Moisés Sánchez

Miguel Ángel Becerril

Fernando Gutiérrez

Claudia Resillas

### Fotógrafos

Moisés Manzano

Arturo González

### Columnistas

Carlos Ramírez

Miguel Ángel Ferrer

Arturo Martínez Aviña

Baltazar Ignacio Valadez

Manuel Magaña Contreras

Álvaro Cueva

Armando Ramírez

Ivan Cruz

### Servicio de Agencia

Notimex

### Imprenta en México

Litografía Magno Graf, S.A. de C.V.

Calle 23 No.33, Col San Pedro de los Pinos.

C.P. 03800, México, D.F.

### Distribuidores en México

Farmacias Similares / El Sol de México

Bamboó Impresiones

Imprenta en Chile

Mallea Impresores Ltda.

Distribuidores en Chile y Guatemala

Farmacias del Dr. Simi

Derechos Reservados ©. Con edición en México y Chile. Editado por: Farmacias de Similares, S.A. de C.V., Alemania No. 10, Col. Independencia, C. P. 03630, México, D.F. Número de Certificado de Reserva otorgado por el Instituto Nacional del Derecho de Autor 04-2008-032512250400-101. Certificado de Licitud de Título No. 12893. Certificado de Licitud de Contenido No. 10466. Expedidos por la Comisión Calificadora de Publicaciones y Revistas Ilustradas con fecha 26 de agosto de 2004. Miembro activo No. 1030/2006 de "Prensa Unida de la República, A.C." Certificado por: Lloyd International, S.C. Fecha de impresión: Abril de 2013. Periodicidad catorcenal.

"Los artículos publicados en esta edición son responsabilidad exclusiva de su autor. Está prohibida la reproducción total o parcial de cualquier material contenido en esta edición, salvo autorización previa y por escrito".



# Genéricos, crecen, crecen, crecen...

El mercado de los medicamentos genéricos en el mundo se fortalece y crece por sus principales bondades: llevar salud a la población, a precios muy reducidos y con la misma calidad de los productos de patente.

Gracias a ese perfil de beneficio social, los productos genéricos ganan preferencia entre los consumidores y los gobiernos, por una razón: ¡significativos ahorros!

En México recientemente se liberó el octavo paquete de nuevos genéricos especializados para prevenir y tratar diversas enfermedades crónicas no transmisibles, como la hipertensión, disfunción eréctil, diabetes, depresión, ansiedad y cáncer de mama.

Con estas nuevas versiones genéricas suman 214 los fármacos de 27 sustancias activas a las cuales se les vencieron sus patentes.

Antes de la liberación de este octavo paquete la Comisión Federal ya había emitido 181 registros de genéricos de 25 sustancias activas reunidas en siete paquetes, y este tiene que ver con 71 por ciento de las causas de mortalidad de nuestra población.

No solo eso: existen otras 20 patentes de medicamentos vencidos, y entre 2013 y 2014 vencerán 33 patentes más, las cuales nutrirán un floreciente mercado nacional, donde de cada diez medicamentos que se consu-

men, seis son genéricos, lo que representa que este tipo de medicinas ocupe 63 por ciento del mercado total del país, cuyo valor se estima —conservadoramente— en unos 160 mil millones de pesos.

El exitoso mercado mexicano se coloca por encima de España, Francia, Italia y Japón.

Y este fenómeno se repite en muchos otros países desde hace años: a nivel global, en el 2002, el mercado de los genéricos tenía un valor estimado de 53.7 billones de dólares, pero la cifra creció en el 2009 para llegar a un valor estimado de 128 billones de dólares en el mundo. Para el 2011 hubo un aumento de 155.7 billones de dólares, según la firma consultora KPMG.

En los últimos 15 años se han incrementado en el mundo el uso de los genéricos. En los Estados Unidos de América, su consumo ha alcanzado entre un 40 y 60% de las ventas.

Lo mismo ocurre en los países de la Comunidad Europea, donde los genéricos son equiparables en eficacia y seguridad. De esta manera, son una alternativa accesible para el público, con una calidad comprobada. El uso de estos medicamentos ha llevado a un ahorro del consumidor superior a los 8,000 millones de dólares.

Un estudio de Wharton, que compara los

precios medios de los productos farmacéuticos en nueve países —Estados Unidos, Canadá, Chile, Francia, Alemania, Italia, Japón, México y el Reino Unido— muestra que Japón tiene los precios medios más altos, mientras que los precios en otros países se sitúan entre un 6% y un 33% por debajo de los de Estados Unidos. Los precios en Canadá son los más bajos.

Por otro lado, en un análisis de las firmas Danzon y Furukawa, se encontró que el grado de utilización de los genéricos, en proporción con el volumen total de medicamentos recetados, es bajo en mercados en los que se regulan los precios, como Francia

(28%) e Italia (34%), y alto en países con mayor libertad en la fijación de precios, como Estados Unidos (58%), Alemania (61%) y el Reino Unido (49%). El porcentaje canadiense, un 59%, refleja entre otras cosas la existencia de políticas que fomentan el uso de genéricos. Por el contrario, en Alemania, donde la mayoría de los genéricos tienen marca, el 61% de los medicamentos vendidos son genéricos y suponen el 34% de las ventas, porcentaje que es reflejo de sus mayores precios relativos.

La expansión mundial de los productos genéricos es, pues, un fenómeno que crece, crece y crece...

## LIBÉRATE de los molestos callos

Líquido removedor.

Contiene aplicador que facilita su uso.

- 1 Limpia el área con agua y jabón.
- 2 Aplica directamente 2 veces al día (mañana - noche) durante 5 días.



De venta en:  
**FARMACIAS SIMILARES®**

**PÍDELOS EN EL MOSTRADOR**

De venta en **FARMACIAS SIMILARES** "LO MISMO PERO MÁS BARATO"

Consulte a su MEDICO **APOTEX**



Carlos Ramirez  
carlosramirez@hotmail.com

## Expedientes del poder

### Violencia magisterial

Si la educación es la exaltación del pensamiento, la violencia radical de los profesores que protestan contra la reforma educativa debe verse como un absurdo. Quienes deben ser un ejemplo de comportamiento, aparecen como verdaderos trogloditas que no respetan las reglas del juego democrático.

El tema magisterial será el verdadero catalizador de la transición mexicana. El SNTE se convirtió en un instrumento de poder de Elba Esther Gordillo, y la disidencia construyó su propio poder en secciones sindicales de, cuando menos, cinco estados de la república. Lo malo es que formaron poderes que se colocaron por encima de los intereses sociales del Estado, y con condiciones que rompen la unidad política republicana. Pero debajo de la lucha contra la reforma constitucional para imponer la evaluación de la calidad de los profesores, la verdadera cuestión se localiza en la propuesta de fondo de la disidencia magisterial —comandada por la Sección XXII y la Coordinadora Nacional de Trabajadores de la Educación, la disidencia del SNTE—: utilizar al magisterio como el eje de una nueva hegemonía popular que se convierta en gobierno.

Si el Estado mexicano no puede ejercer el poder que se deriva de la titularidad de la relación obrero-patronal, entonces se habrá perdido el papel dominante del Estado. Hasta ahora la reacción estatal ha sido de cuidado porque la violencia magisterial está provocando la violencia institucional y la represión para erigir nuevas banderas de lucha. Al final de cuentas, el espacio de ejercicio de la autoridad del Estado está en la aplicación de la ley, no en la represión en las calles.

La crisis magisterial está convocando a la definición de un nuevo proyecto nacional, con formas diferentes de ejercicio de la autoridad y con mejores espacios democratizadores. Pero los maestros no quieren entender razones sino que quieren imponer sus condiciones; por eso cierran carreteras y rompen vallas de contención en oficinas públicas o arbitrariamente impiden el funcionamiento de empresas privadas.

Los maestros carecen de razones y buscan el uso de la fuerza; el Estado tiene la razón y la fuerza. Y la sociedad mexicana quiere un modelo de convivencia social donde las reglas se respeten.



Margaret Thatcher

## LA DAMA DE HIERRO

La ex primera ministra británica Margaret Thatcher, conocida como "La Dama de Hierro", murió a los 87 años de edad a consecuencia de una embolia cerebral. Con ella se va el referente de los partidos conservadores europeos y una de las figuras más controvertidas de la política internacional de los años 80

### LA EX PRIMER MINISTRA BRITÁNICA

1925 <i>13 de octubre</i> Nace Margaret Hilda Roberts en Grantham, Inglaterra	1925 Inicia la carrera de Química en la universidad de Oxford	1951 Se casa con el empresario Denis Thatcher	1953 Nacen sus hijos mellizos, Carol y Mark.	1959 Logra su primer escaño en el Parlamento con el retorno de los conservadores al poder
1964 Es reelegida pese a la victoria laborista	1970 Asume como secretaria de Educación en el nuevo gobierno conservador	1975 Es elegida líder del opositor partido conservador	1979 <i>3 de mayo</i> Se convierte en la primera mujer en dirigir un gobierno británico	

### La Dirigente Británica

1982 <i>2 de abril</i> Argentina invade las islas Malvinas, Thatcher envía sus tropas	1982 <i>14 de junio</i> Argentina deponde las armas y su popularidad se dispara	1983 Nueva victoria conservadora a en las elecciones legislativas	1984 <i>12 de marzo</i> Inicia huelga de los mineros de carbón, dura un año y termina con la derrota del sindicato	1984 <i>12 de octubre</i> Escapa ilesa a un atentado con bomba del Ejército Republicano Irlandés (IRA), que deja cinco muertos, en un hotel durante el congreso conservador en Brighton (sur)
1984 <i>16 de diciembre</i> Se reúne con el secretario general del Partido Comunista soviético Mijail	1987 Tercer triunfo del partido conservador consecutivo	1990 <i>31 de marzo</i> Disturbios en el centro de Londres llevan al abandono de la "poll tax" (incremento de impuestos), introducida por ella pero ampliamente rechazada	1990 <i>9 de agosto</i> Involucra a Gran Bretaña en la Guerra del Golfo junto con EUA, tras la invasión de Kuwait por Irak	1990 <i>28 de noviembre</i> Dimitte tras una revuelta en su partido por discrepancias sobre su política europea

### Después Del Poder

1992 Entra en la Cámara de los Lores como baronesa Thatcher de Kesteven	1999 Polémica visita al exdictador chileno Augusto Pinochet, detenido en Londres	2002 Preocupados por sus accidentes vasculares cerebrales leves, los médicos le aconsejan no volver a hablar en público	2003 Fallece su esposo Denis Thatcher	2004 Asiste al funeral del expresidente Ronald Reagan en EUA
2005 Hospitalizada una noche en Londres. Su hija revela que sufre pérdidas de memoria	2010 Visita al primer ministro conservador David Cameron en Downing Street	2010 <i>14 de octubre</i> Se pierde la fiesta por su 85 cumpleaños en la residencia oficial del primer ministro por una gripe que obliga a hospitalizarla 5 días	2011 Estreno en EUA de su biografía cinematográfica "The Iron Lady" (La Dama de Hierro), protagonizada por Meryl Streep	2012 Ingresa nuevamente en el hospital para ser operada de un tumor en la vejiga

### Su Muerte

2013  
*8 de abril*  
Muere en Londres, a consecuencia de una embolia cerebral



### SE LE RECUERDA COMO

La única mujer que ha sido primera ministra de Gran Bretaña

La mujer que recuperó la economía británica y defendió la libertad de las Islas Malvinas

La destructora de los beneficios del Estado y azote de los sindicatos

### SIN FUNERAL DE ESTADO

Margaret Thatcher no tendrá un funeral de Estado por expreso deseo de la familia, pero sí un ceremonial similar al que tuvieron Diana de Gales y la reina madre. El funeral será celebrado en la catedral de St Paul, en Londres, y será seguido de la cremación

ntmx

Fuente: Notimex, Biografías y Vidas, BBC, prensa internacional

Investigación y Redacción: Mónica Fuentes Pacheco  
Diseño y Arte: Oscar Aguilar Sánchez

# Canadá, el país más educado

## \* México, 34 entre 42 naciones



Vicente Monroy

El país del mundo donde viven más personas que han recibido educación universitaria es Canadá, de acuerdo con el estudio "Education at a Glance 2012" (Panorama educativo), de la Organización para la Cooperación y Desarrollo Económicos (OCDE).

El estudio, que considera a 42 países -integrantes de la OCDE y miembros del G20-, revela que en Canadá 51 por ciento de los ciudadanos (entre 25 y 64 años) ha cursado estudios de licenciatura, seguido por Israel y Japón, con 46 y 45 por ciento, respectivamente.

### El top ten se completa con:

- 4.- Estados Unidos, 42%
- 5.- Nueva Zelanda, 41%
- 6.- Corea del Sur, 40%
- 7.- Reino Unido, 38%
- 8.- Finlandia, 38%
- 9.- Australia, 38%
- 10.- Irlanda, 37%.

En nuestro país, el porcentaje de personas con estudios universitarios alcanza 17 por ciento, cifra muy por debajo de la media trazada para los integrantes de la OCDE,

de acuerdo con el estudio que analiza datos como el valor de las tarifas de graduación, ingreso per cápita y tasas de desempleo entre los graduados.

Con su posición 34, México ocupa el último lugar en la expectativa de graduación en el bachillerato, con 47%, sector que encabeza Sudcorea con 95 por ciento.

Si es verdad que un país con buen nivel educativo muestra altos niveles de civismo y bajos índices de criminalidad, saquemos conclusiones cuando México también tiene el último lugar en gasto por alumno, penúltimo sitio en la tasa de graduación en nivel superior (20%) y undécimo en lo que se refiere a tasa de desempleados con educación universitaria.

Lo más cerca que estuvimos de las primeras posiciones es el nada honroso tercer lugar en cuanto al mayor número de *niñis*, que aumentaron a 7.2 millones. ¿Eso nos satisface?.

# BIFONAZOL

El medicamento **efectivo** para **combatir el hongo** en las **uñas** (onicomicosis)



inicio



4 semanas de tratamiento

Reg. Núm.: 162M2005 55A VI  
Si persisten las molestias, consulte a su médico.



**FARMACIAS SIMILARES**  
"LO MISMO PERO MAS BARATO"  
[www.farmaciasdesimilares.com](http://www.farmaciasdesimilares.com)



Cada vez tenemos  
**más genéricos,**  
pregunte por el que su médico le recetó



Síguenos en:  

[www.farmaciasdesimilares.com](http://www.farmaciasdesimilares.com)

CONSULTE A SU MÉDICO.



**FARMACIAS SIMILARES**  
"LO MISMO PERO MAS BARATO"





Manuel Magaña

mnc.informacion@yahoo.com.mx

Espacio a la historia

## El papa Francisco

La gigantesca pintura que representa al Cristo del templo de san Damián, solicitándole al joven Francisco que salve a la Iglesia porque está en ruinas, impacta al feligrés y al turista que entre al templo de san Francisco, ubicado en las calles de Madero, en el Centro Histórico de la Ciudad de México.

El templo de san Damián se ve en ruinas y la puerta del recinto religioso muestra en el horizonte la belleza de la campiña italiana, en contraste con un hombre leproso, de rostro fatigado, que se recarga en una columna para no caer.

Esta obra de arte religioso es muy aleccionadora; da mucho en que pensar. Recuerda que en los tiempos de santo de Asís, allá por el siglo XII, la Iglesia estaba en crisis, y la humanidad se encontraba afectada por diversas lacras, como ahora. Después del llamado del Cristo de san Damián a Francisco, este se convirtió y, con base en los valores del cristianismo, con proyecciones de eternidad, vino a renacer.

Al observar la gigantesca pintura en el templo de san Francisco, una y otra vez, se me ha arraigado la convicción de que, para que la Iglesia supere la crisis que le afecta y remediar los males por ausencia de principios que en nuestros días tiene enferma a gran parte de la humanidad, se necesita otro san Francisco que, previa recuperación de valores, incite a que la población mundial retorne los caminos de su redención.

Por eso, la elección del papa Francisco me parece lo más acertado del Colegio Cardenalicio. La principal causa de nuestros males es de índole moral, y en contraste con los avances de la ciencia —que son un medio y no un fin—, padecemos un agudo retroceso en el ámbito de la ética. Solamente con un nuevo san Francisco, que predique con la palabra y el ejemplo, será posible la redención que anhelamos. Con la elección del papa Francisco renace la esperanza de salvación bajo el estandarte de los valores del cristianismo.

# Enemigo en casa

## ► Más de 120 tóxicos en el hogar

Fernando Gutiérrez Pérez



Los tóxicos dentro y fuera de la casa se presentan incluso en los productos para la higiene personal

El asunto es muy serio: desde antes de nacer ya estamos recibiendo el impacto de más de 126 tóxicos en el hogar, y de unas 140 mil moléculas químicas que flotan en el ambiente exterior.

Los bebés reciben este choque de veneno desde que están en la placenta y durante la lactancia...

Los tóxicos, dentro y fuera de casa, son parte de nuestro menú diario. Literalmente, nos los comemos y nos los vestimos... ¡todos los días!

Azucena Franco Chávez, de la Asociación Fronteras Comunes, una ONG que desde 1994 estudia el impacto de sustancias tóxicas, comenta:

"Los tóxicos se encuentran en toda la casa, incluso en los productos para la higiene personal.

"Se calcula que una persona está en contacto con 126 tóxicos al día, solamente dentro del hogar, pero es una medida muy conservadora, pues parece que son muchísimo más".

De acuerdo con ella, hay tóxicos en el champú, la pasta de dientes, crema de afeitar, desodorantes...

"No significa que por usarlos nos vamos a enfermar o morir. Lo que sucede es que si una persona tiene tendencia, digamos al cáncer, pues se le desarrollará más rápido".

"Por ejemplo, el triclosán es una sustancia que está en la pasta de

dientes, y a la fecha no hay un estudio definitorio sobre sus efectos adversos".

### **Daño a las hormonas**

Pero el enemigo de la salud no está únicamente en el baño. También en las salas, donde hay artículos electrónicos y otros enseres con retardantes de flama abromados. Se trata de un disruptor endocrino que altera nuestro funcionamiento hormonal.

"Esto es muy delicado porque las hormonas son

muy importantes en el cuerpo

humano. Tienen que ver con nuestro metabolismo, el desarrollo sexual, intelectual y cerebral. Alterarlas puede ser muy peligroso", dice Azucena Franco.

Comenta la investigadora que en Europa ya hay un sustituto de estas sustancias, que son mucho menos adversas. Aquí, aún no.

### **Cancerígenos en la cocina**

En la cocina también existen enemigos invisibles: los sartenes y ollas con teflón, los moldes y





La especialista **Azucena Franco** señala que hay tóxicos en el champú y en la pasta de dientes que usamos a diario

botellas de plástico, a base de PVC, contienen ftalatos que se desprenden de lo rígido e ingresan al cuerpo por el olfato y la piel. También son cancerígenos y disruptores endocrinos.

¿Y si queremos que la casa huela a flores y pinos?

"Todos estamos expuestos a tóxicos y todos los usamos cotidianamente, pero hay personas demasiado imbuidas en la limpieza, y hacen verdaderos cocteles a la hora de trapear el piso. Le echan cloro y todo tipo de aromatizantes a la cubeta para que huela bien. Pero todas esas sustancias atacan a los pulmones y al medioambiente.

"Que la casa huela bien, nada tiene que ver con la limpieza. Bastaría utilizar agua y vinagre, como lo hacían nuestras abuelitas".

#### Aguas con el patito de hule

Los más afectados con los tóxicos dentro del hogar, son los bebés, debido a la fragilidad de su sistema inmunológico. Los pequeños no solo se exponen al gatear en el piso trapeado con sustancias agresivas, sino hasta con sus juguetes.

"Los biberones, los chupones e incluso el patito de hule tienen materiales contaminantes.

"En Europa ya está legislado y restringido el uso de ciertas sustancias en juguetes e instrumentos para bebé. Aquí, por desgracia, no hay esa legislación".

#### Atrapados por la publicidad

Lo cierto es que estamos atrapados por la publicidad. Compramos todo lo que se anuncia.

"No debemos perder de vista que siempre hay alternativas. Hoy todo es sintético, todo se hace químicamente. Los compradores deben hacerse más observadores y fijarse en las etiquetas para saber qué contienen los productos.

"La gente tiene alternativas, sobre todo la información ancestral de nuestras abuelas, quienes, por ejemplo, para el pelo usaban grenetina o limón, cosas muy naturales y orgánicas que no nos van a dañar, y que han sido olvidadas precisamente por esas ideas de que si yo uso tal producto voy a ser una mujer moderna y feliz...".

#### Ácaros hasta en las pestañas

¿Y qué tal las recámaras, el sitio preferido de los ácaros, esos microbios que no vemos a simple vista, pero que anidan hasta en nuestras pestañas mientras dormimos?

Los ácaros se encuentran en las almohadas, colchones, alfombras, cortinas, sillones... La solución es ventilar, lavar y cambiar la ropa de cama cada semana.

Y algo más: ¿le gusta el olor a nuevo? Pues, ¡cuidado!

"Eso que olemos, que nos da mucho gusto estrenarlo, son los ftalatos, que se desprenden, vuelan en el ambiente, y también entran al cuerpo por vía inhalatoria y cutánea.

"Los ftalatos pueden provocar daños al hígado, cánceres, linfomas y cirrosis, sobre todo en los trabajadores que fabrican los productos y se exponen a esa sustancia para que huelan a nuevo".



Recuerde que en las sábanas también se acumulan los ácaros, **microbios que no vemos a simple vista**

#### Cielo, mar y tierra

Finalmente, los tóxicos van de la casa al ambiente externo, y lo contaminan.

"Se han encontrado ballenas y focas muertas, con retardantes de flama y metales pesados en sus cuerpos.

"Ello es así porque las aguas contaminadas del hogar se descargan al drenaje y llegan a los océanos, donde están matando la fauna marina".

¿Qué hacer?

"Es claro que solo tenemos un mundo, y hay que cuidarlo con programas y planes propios en cada casa, en cada persona. Hay que ser más responsable, usar menos tóxicos y recurrir a las alternativas orgánicas".

## Editorial

### El cambio comienza en mí

Algo sucede en MÉXICO que esa cada vez más usual enfermedad del "me-vale" se ha convertido en parte de nuestra idiosincrasia, a grado tal que resulta más cómodo *nadar de muertito* que proponer, incitar e inspirar un cambio.

Razones y culpables, desde luego, podemos encontrarlos en cualquier sitio, adonde nuestra también acostumbrada apatía, apunte.

Piénselo un instante y verá que no hay mexicano de rancia extirpe, exento de aplicar aquello que de *Hágase la ley, pero en los bueyes de mi compadre*.

Como villano favorito, tenemos al gobierno, pero a diario se suman actores como los profesores que toman las calles; los "infames" que bloquean carreteras y se olvidan de los niños; policías represores y un larguísimo compendio de etcéteras.

Es más, si hay violencia, ¡obvio!, es porque *papá* gobierno no hace su tarea y si usted es de los que compra piratería... la culpa será de todos (acaparadores incluidos), antes de reconocer que cada acto indolente se traduce en marasmo, en subyugación y atraso, término eufemístico para no llamarnos pueblo bananero.

La retahíla de ejemplos desbordaría estas páginas sin que antes, en un acto de conciencia social y civismo, asumiéramos que México es asunto de TODOS, y que por encima de individualidades y posiciones dogmáticas, asuntos como el rezago educativo compete a 112 millones de personas y no a solo a 41 por ciento de los mexicanos.

Antes de lapidar o enjuiciar, asumamos nuestro grado de responsabilidad cuando se da a conocer que 5.4 millones de mexicanos son analfabetas en pleno siglo XXI.

¿Cree, en serio, que no tiene culpa de que 10 millones de mexicanos no concluyeran la primaria y que 16.4 millones anden en busca del sustento cuando no terminaron la educación secundaria?

Si es verdad que México, más que un concepto, es una comunidad de valores, una familia y un Estado, mal estamos cuando no reconocemos que, históricamente, ha sido más fácil prejuzgar que actuar.

Cada uno, con la abulia tan propia de nuestro carácter, construye la realidad donde de cada 100 niños que ingresan a primaria, solo 50 concluyen sus estudios del nivel medio superior, 21 egresan de su instrucción universitaria y nada más 13 se titulan.

Corrupción e impunidad no es condición sine qua non de un gobierno, un partido o un grupo de tecnócratas, si antes no admitimos que nuestro propio egoísmo ha incubado males que, a la postre, cobran la factura

en formas tan descaradas como violencia y descomposición social.

Hoy pensamos qué tanta responsabilidad tenemos en lo que vive México y dejemos de ser de que aquellos que por la mañana lanzan consignas contra el duopolio televisivo y, más tarde, se solazan ante un buen teleculebrón o silbando al *Tri*.

No es cuestión de un día, cierto, pero es preciso empezar cuanto antes.

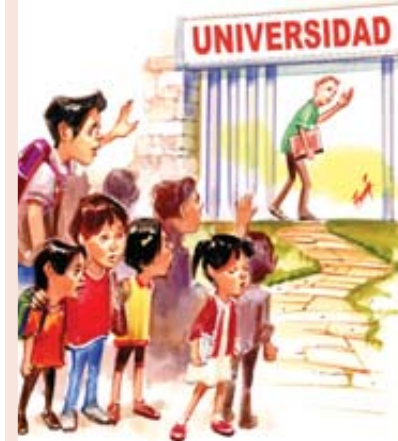

# Pablo Marentes, 50 años en el periodismo

Juan Manuel Rentería

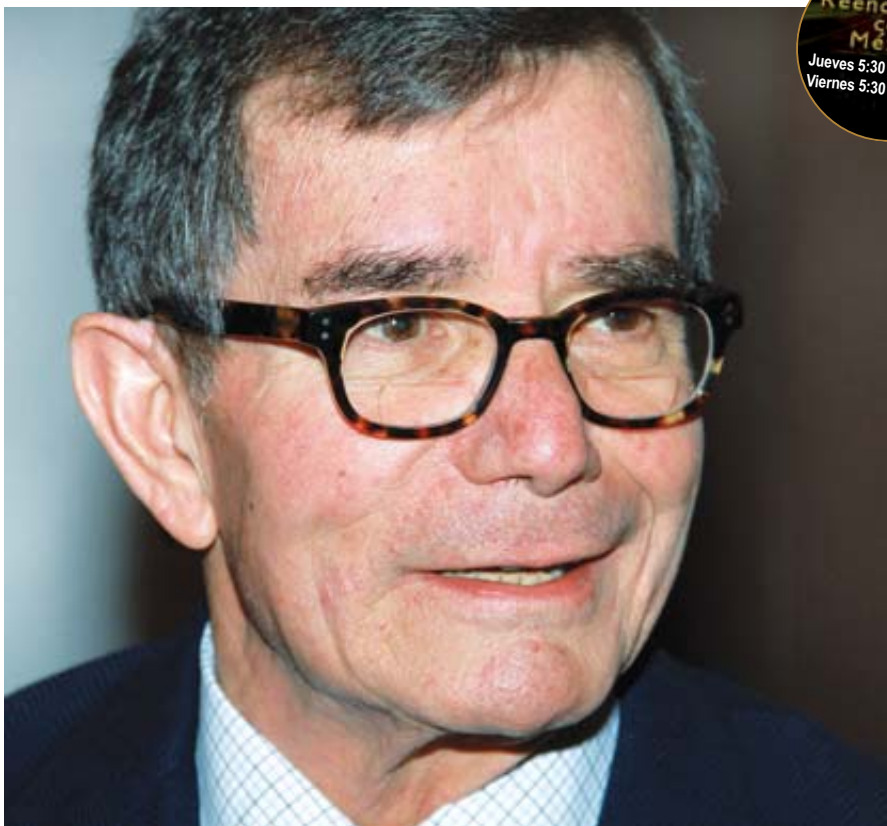

**Pablo Marentes González** señaló que el 68 permitió decir las cosas claras y criticar al gobierno, lo que antes no se podía

Durante más de medio siglo, Pablo Marentes González ha destacado como periodista, abogado y economista. A finales de la década de los cincuenta fue reportero y redactor del periódico *Novedades*, de la revista *Siempre!*, y del diario *Excélsior*. Fue el primer periodista mexicano que logró entrevistar a John F. Kennedy, a Lyndon B. Johnson, a Hubert Humphrey, Richard Nixon, Barry Goldwater y Stuart Symington, quienes buscaban la candidatura para la presidencia de Estados Unidos.

"No fue fácil subirme al avión de Kennedy y platicar con él. La entrevista la publicó don Pepe Pagés Llergo, a doble plana, y en primera plana la publicó

Mario Ramón Beteta, en *Novedades*".

Pablo Marentes recordó aquella época de la década de los sesenta en que la libertad de expresión en México era raquítica. "La libertad de expresión era muy limitada. A los periodistas les iba bien mientras no se metieran con el Presidente de la República, la Virgen de Guadalupe, con el Ejército Mexicano o con cualquier funcionario de alto rango".

En 1966 se integró al equipo del entonces rector de la Universidad Nacional Autónoma de México, Javier Barros Sierra, quien lo nombró director general de Información. En septiembre de 1968, unas semanas antes del trágico conflicto estudiantil, Pablo Marentes fue

detenido en sus oficinas de la Torre de Rectoría por elementos de las fuerzas armadas que ocuparon Ciudad Universitaria.

Los soldados le exigieron que diera nombres de quienes encabezaban la protesta estudiantil, a lo cual Marentes se negó.

Con el enojo en su rostro, a pesar de que ya pasaron casi 45 años de los trágicos sucesos, Pablo Marentes recuerda cuando fue injustamente aprehendido:

"Me detuvieron junto con otras sesenta o setenta personas en la

explanada de la Rectoría, y de ahí nos llevaron a pasear como hora y media, o dos horas, quien sabe, hasta que nos depositaron en Lecumberri". Confiesa que vivió una prolongada y cotidiana angustia ante las amenazas de muerte que recibió.

"Primero sentí gran irritación, después viví una crisis sentimental porque acababa de nacer mi hijo y yo no lo vi nacer. Lo que me preocupaba más era pensar que me iba a quedar sin conocerlo".

Acerca de cuánto tiempo estuvo en el llamado "Palacio Negro de Lecumberri", dice: "Me pareció una eternidad, pero fueron como 50 o 60 días, ya no recuerdo cuántos fueron exactamente".

Del movimiento del 68, comenta: "Fue una expresión imposible de contener, fue un proceso de cambio que salió de las entrañas de la sociedad mexicana.

"El 68 detonó la posibilidad de decir las cosas, de criticar a un gobierno que no se dejaba criticar". Afirmó que pasará mucho tiempo para que la historia ponga en su

lugar al entonces presidente Gustavo Díaz Ordaz.

Marentes escribió también para *El Universal*, y actualmente lo hace para *El Sol de México*. Ha cubierto importantes reuniones internacionales, como la Reunión de jefes de Estado y de Gobierno de países No Alineados, en El Cairo, Egipto, en 1964. De 1970 a 1976 fue director general de información de la Secretaría de Educación Pública. Participó en los trabajos de la Reforma Educativa, y en los procesos de renovación y distribución de los Libros de Texto Gratuitos. También en la creación de las Reuniones Interparlamentarias México-Estados Unidos. Ocupó la Dirección General del Canal 11, de 1977 a 1984.

Ocupó la dirección del Instituto Mexicano de la Televisión, fue fundador y director de Imevisión, que operó como la televisión del Estado.

También incursionó en la diplomacia: fue encargado de asuntos culturales en Estados Unidos, cónsul general en Nueva York y San Francisco. Desde hace 43 años imparte cátedra en la UNAM y en la Universidad Iberoamericana.

Afirma que en México, la izquierda respetable la hicieron posible Cuauhtémoc Cárdenas y Graco Ramírez Garrido, actual gobernador de Morelos.

En cuanto a si López Obrador aún pudiera llegar a ser presidente, opina:

"Yo creo que ya no, pero sí seguirá siendo un hombre muy influyente en la política nacional".

Actualmente Pablo Marentes prepara su tesis para obtener el doctorado en Historia, de la Universidad Iberoamericana. "Nunca es tarde", dice.



# Soraya fue un antes y un después

Fernando Gutiérrez

Apenas tenía 35 años. Vivía sola en un departamento de la calle de Tamaulipas, en la Roma. Su vida había cambiado de *pe a pa*, luego de alcanzar la gloria olímpica. Tanto, que a últimas fechas se había refugiado en el budismo, en busca de paz interior.

Sus días de encanto habían quedado muy atrás. Aquella imagen de verla en el podio en los Juegos Olímpicos de Sydney 2000, solo era una postal para el recuerdo. Fue un momento que paralizó a todo el país. Ella, emocionada, entonaba el himno nacional. Mientras, sus ojos contenían las lágrimas, y de su cuello pendía la medalla dorada.

A partir de ahí, se marcaba un hito para México, pues era la primera mexicana en ganar una medalla olímpica de oro, y nada menos que en halterofilia, un deporte que exige al máximo. ¡Nada fácil, pues, además, había competido lesionada!

Detrás de ese fugaz éxito había años y años de trabajo, y luego vino una cosecha nada buena: padeció influenza, perdió un pulmón, le operaron una rodilla y las muñecas... Pero, por su carácter y voluntad acerados, siempre mantuvo el ánimo en alto.

Nosotros la tratamos un sinnúmero de veces, desde que era una adolescente del Pentatlón Deportivo Universitario. "Amo el deporte y estoy llena de sueños. Solamente busco que crean en mí", repetía cuando la entrevistamos para el diario *Excélsior*.

Para ella no fue fácil ingresar al Olimpo. Antes, tocó mil puertas en busca de apoyo. Pocos creían en ella. Muchos le cerraron las puertas, incluso el Comité Olímpico Mexicano. Pero esta excepcional atleta jamás se dio por vencida. Así era su temperamento. Siempre fue una luchadora, una guerrera. Amaba las causas justas, esperaba un mundo de justicia y paz.

A puro pulso logró llegar a ser atleta olímpica hasta ganar la medalla de oro en Sydney, un logro que —hasta ahora— ha marcado a las delegaciones mexicanas, con la participación mayoritaria de mujeres, y especialmente en la halterofilia, considerado antes una disciplina exclusiva para hombres.

Así fue Soraya Jiménez Mendivil, mujer ejemplar. Un infarto cardíaco la sorprendió mientras dormía en su departamento, la noche del 28 de marzo de 2013. En pleno Jueves Santo.

Quizá uno de los mejores días para viajar al cielo. Allí, donde deben estar quienes hacen de su vida un triunfo social.

Siempre la recordaremos. Sorayas no nacen todos los días.  
fernandoguper@gmail.com

Baltazar Ignacio Valadez



Desde la loma de los disparos

## Porqué el bautizo de "El Rey"

Curiouseando las discusiones cuyo mágico espacio son las modernas redes sociales del internet, me divertí con los debates que se dan entre algunos aficionados al futbol soccer y otros al beisbol. Entre los primeros, hay muchos que pegan el grito en el cielo porque al beisbol lo identificamos como el Rey de los deportes. Dicen, entre otras cosas, que no merece tal calificativo porque el futbol es mucho más popular y se practica en muchísimos más países de los cinco continentes.

En esta ocasión aprovecharé este valiosísimo espacio para "aclamar paradas" como dicen en mi rancho.

Comienzo por decir que, ciertamente, el futbol es el deporte que tiene más aficionados en la mayoría de las naciones, pero que al deporte de la pelota caliente le decimos el Rey no porque sea más o menos popular que otras disciplinas deportivas, sino por sus clásicos dramas, sus duelos, sus extraordinarias jugadas y su especial dosis de estrategia, tanta, que válidamente se le compara con el ajedrez, al que Goethe calificó como "la piedra angular del intelecto"

Don Pedro el "mago" Septién, que para mi gusto ha sido el mejor cronista de beisbol en México, con su bello lenguaje y la emoción acumulada a lo largo de sus 97 años de vida, dice que esta disciplina deportiva es "un concierto sin música y un poema sin letras". Y la música está entre las bellas artes y la poesía es simplemente lo bello.

Otra cosa que se puede alegar para justificar el bautizo de Rey de los Deportes, es que tiene diferencias y particularidades tan notables como indiscutibles.

A manera de ejemplo se puede señalar que como no sucede en ningún otro, a los que asistimos a un parque de pelota, lo mismo que a los radioescuchas y televidentes, no convierte en managers o técnicos de tribuna, pues en silencio o en voz alta, opinamos qué se debe hacer en las múltiples y diferentes situaciones que se dan en cada juego de pelota.

Digo, por último, que en el centro del debate en comento, está la pluralidad que es consecuencia de la propia naturaleza humana.



GUADALAJARA  
21 DE ABRIL 8:00 A.M.

CIRCUITO CON SALIDA Y META: Plaza Liberación

www.simicarreras.com.mx  
SIMITEL: 01 800 911 66 66 www.emociondeportiva.com





Sé parte de nuestra gran familia, estamos buscando a personas como tú.

Solicitamos:

**VENDEDOR**

- Requisitos:**
- Hombres o mujeres
  - Experiencia mínima de un año en área farmacéutica (manejo en sustancias activas)
  - Disponibilidad de horario
  - Comprobante de estudios

**BOTARGUERO**

- Requisitos:**
- Gusto por el baile
  - Sexo masculino
  - Disponibilidad de horario
  - Comprobante de estudios



**FARMACIAS SIMILARES**  
"LO MISMO PERO MAS BARATO"



Para todos los puestos ofrecemos crecimiento económico y profesional a corto plazo.

**¡Contratación inmediata!**

Interesados, favor de presentarse con solicitud elaborada en Eje 6 sur No. 26, Col. Independencia, C.P. 03630, México, D.F. (cerca del Metro Nativitas), o acude a tu sucursal más cercana.

# El espíritu de un temerario

Arturo Martínez

Cuando termines de armar lo que ahora parece solo una hoja de plantillas, vas a tener en tus manos, nada más y nada menos, "El Espíritu de San Luis".

Como verás cuando termines, se trata de un aeroplano con el que el piloto Charles Lindbergh cruzó el Atlántico, por primera vez en la historia de la aviación, en un vuelo solitario, sin escalas, de Nueva York a París en 1927.

"El Espíritu de San Luis" fue fabricado en San Diego, California, pero como los patrocinadores del vuelo transatlántico, eran de Saint Louis Missouri, le dieron al avión, el nombre de esa ciudad.

Lindbergh participó en el diseño y en la construcción del aparato, modelo Ryan NYP, que se armó en solo dos meses (para un avión, es poco tiempo, pero espero que tú no tardes tanto). Era un avión con un solo motor, alas de implantación alta, estructura de madera. El fuselaje era de tubos de acero y el revestimiento exterior era de tela. Este tipo de avión se había usado para transportar correo, aunque para que aguantara 3600 millas de vuelo, hicieron un nuevo diseño.

Por cierto que la idea de cruzar el océano Atlántico, fue porque se ofrecía un premio llamado "Orteig", de \$25,000 dólares, para quien volara sin escalas de Nueva York a París.

Varios pilotos quisieron hacerlo, pero solo Lindbergh lo logró. Y, por supuesto, le dieron el dinero.

Claro que no fue tan fácil: el mismo Charles Lindbergh contó en un libro que cuando pasaron 8 horas ya comenzaba a darle sueño, luego frío, y en la pequeña cabina no pudo ni estirar las piernas por 26 horas, que fue lo que duró el viaje. Una gran hazaña, sin duda.

Por supuesto no le vamos a quitar mérito al piloto de San Luis, pero la realidad es que en 1922, los portugueses Gago Coutinho y Sacadura Cabral, habían hecho un vuelo por la ruta más corta del Atlántico, es decir, volando de Lisboa, en Portugal, a Río de Janeiro, en Brasil.

En fin, por ahora, "El Espíritu de San Luis" es tuyo, y puedes ser el primero en hacer un viaje "transpatio", para llegar a la casa de tu vecino. Así que... ¡a volar!

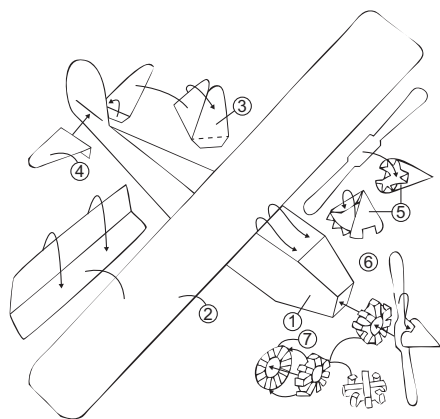

- 1.- Sacar copias para tus amigos
- 2.- Pega los planos en una hoja de papel bond
- 3.- Coloréalo como quieras
- 4.- Recorta las piezas según el orden de los dibujos
- 5.- Arma las piezas doblando y pegando las pestañas
- 6.- Pega las piezas como se indica en los dibujos

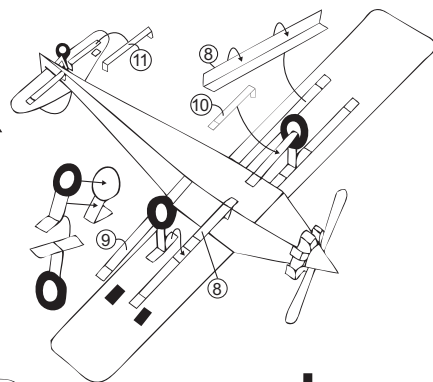

**¡Amplifícalo, por partes, del tamaño que quieras!**

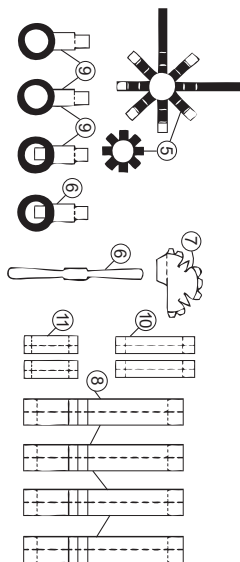
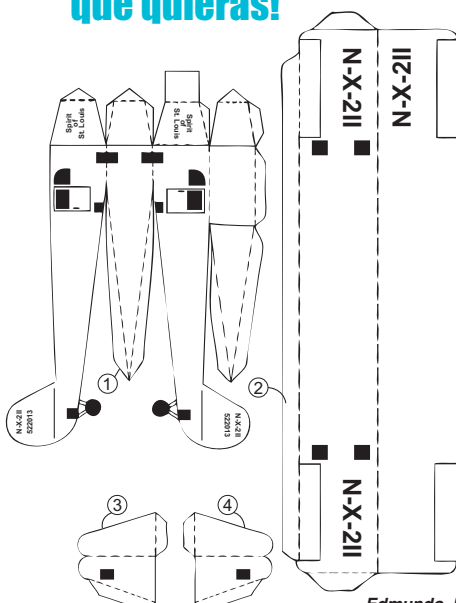

Johnson & Johnson  
MEDICAL COMPANY

Con el **NUEVO KIT\***  
**OneTouch® SelectSimple™**  
mantener el control de  
tu diabetes es más simple  
de lo que piensas

- Solo inserta la tira y obtén el resultado
- Alarmas visuales y auditivas que indican los valores altos o bajos de glucosa
- Sin botones, sin códigos, sin instrucciones complicadas
- Precisión y exactitud del 98.7 %\*\*

Línea de atención sin costo OneTouch®  
**01 800 5433 557/8**

DE VENTA EXCLUSIVA EN  
**FARMACIAS SIMILARES**  
"LO MISMO PERO MÁS BARATO"

**¡Así de Simple!**

www.onetouchla.com  
Síguenos en **OneTouch® Diabetes Latinoamérica**

**ONE TOUCH®**  
SelectSimple™

**\$543<sup>00</sup>**

\*Línea de atención sin costo OneTouch® SelectSimple™. Equipos de la línea OneTouch® SelectSimple™. ©2012 Johnson & Johnson de México, S.A. de C.V., 2012 Javier Barros Sierra No. 855, 1er Piso, Colonia Satélite - Santa Fe, México. Atención al Cliente: 0210 - México S.F. Impreso en: 10/12. Distribuido de 10/12 a 10/13.

## Con puntos y comas...



Fernando Gutiérrez

La regla para la acentuación ortográfica de los adverbios terminados en "mente" es sencilla: se mantiene la ortografía del adjetivo sobre el que están contruidos.

Es decir, si ese adjetivo tiene tilde, lo conservará, y viceversa.

Ejemplos: perfecto/perfectamente; rápido/rápidamente; asiduo/asiduamente; común/comúnmente; fácil/fácilmente; actual/actualmente; tardía/tardiamente; cortés/cortésmente; feliz/felizmente; feo/feamente.

fernandoguper@gmail.com

## El valor de... la amistad

La verdadera amistad es un inquestionable valor humano, pero también un tesoro por desgracia cada vez más escaso.

No puede haber amistad entre los malvados y corruptos, entre quienes se convierten en cómplices para atentar contra el bien común.

Para el antiguo filósofo Marco Tulio Cicerón, "el primer precepto de la amistad es pedir a los amigos solo lo honesto, y solo lo honesto hacer por ellos".

Por eso, quienes son buenos padres de familia, evitan que sus hijos tengan "amigos" que en lugar de ayudarles a ser cada día mejores, los arrastran al vicio y la degradación.

Por otra parte, se puede afirmar que el obstáculo principal de la amistad es el egoísmo, pues exige dar sin esperar nada a cambio; no es un dame tú para darte yo.

En resumen, necesidad de nuestro tiempo, es ensanchar los caminos para que llegue y permanezca el valor de la amistad.

## 40 años de agilizar nuestras vidas, pero...

Juan Manuel Zepeda



¿Se imagina hacer su vida sin un celular?, ¿se imagina trabajar sin esa herramienta tan básica, pero a la vez tan importante? Al día de hoy, un móvil se ha hecho indispensable para todos y para todo. Hace 40 años Martin Cooper realizó la primera llamada a través de uno de ellos, que bien podían pensar las nuevas generaciones que fue sacado de un negocio de venta de materiales para construcción. Era, sin exagerar, del tamaño de un tabique rojo, pesaba casi kilo y medio y con una batería de solo 20 minutos.

Hoy, en cambio, la revolución tecnológica ha construido los equipos más modernos, ligeros y multifuncionales, los cuales sirven de cámara fotográfica, de video, centro de entretenimiento, envío de datos, servicio para enlazar redes, televisión, minicomputadora y, como si faltara algo, también permite hacer llamadas.

Hace cuatro décadas todos los oficios se podían realizar a través de las

tradicionales líneas telefónicas, todas alámbricas; cuando mucho se contaba con casetas públicas para enlazar una llamada, por lo que el trabajo en la calle, como el de un reportero "se agilizaba".

Nadie en una junta de trabajo, en el comedor familiar, en el escritorio o en el pupitre de la escuela, robaba la atención con un aparato móvil; todo el trabajo, las tareas y la comunicación se realizaban en vivo, *a capella*, sin magia, de persona a persona. Creo que nadie está peleado con la tecnología, creo que a nadie le desagrada hacer más ágil su vida, estoy seguro que el cien por ciento agradece contar con una herramienta que permite instantáneamente ponerse en contacto con el otro. Sin embargo, puedo asegurar que casi el 90 por ciento de usuarios desearía tener más contacto personal con el otro, y dejar de lado el hecho de apretar botoncitos alfanuméricos, para cambiarlo por una mirada frente a frente.

Armando Ramírez



¡Ay, ojitos pajaritos!

## Cerro del Peñón de los Baños

Se encuentra hacia el oriente de la Ciudad de México, es el "faro" del aeropuerto de la capital. Antes había cumplido esa misión, no de aviones, pero sí de canoas, era punto de orientación para los navegantes de los lagos de Tenochtitlán.

Y ahí, según la leyenda, está el origen del escudo nacional y la fundación de México Tenochtitlán:

En ese cerro se llevó a cabo la pelea entre el dios Huitzilopochtli y su sobrino Copil, al cual vence y saca el corazón lanzándolo con tal fuerza que parecía un cometa surcando el cielo, y cae al lago en ese lugar, donde, con el tiempo, crece un nopal que da tunas, y luego una águila se posa en él devorando una serpiente.

Fue cuando los sacerdotes de las tribus llegadas de Aztlan, dicen: "Aquí, es aquí"... ¡Y tómalas, campeón!

Las consecuencias las sufren los chilangos. Los aztecas andaban inspirados y deciden construir una ciudad sobre el agua. Siglos después, ahí están las consecuencias: en la ciudad hay hundimientos, se abren grietas de manera inesperada, los sismos se siente bien chidos y la Catedral, el Palacio de las Bellas Artes, Palacio Nacional, etcétera, se hundien.

Por eso el cerro del Peñón de los Baños es historia y tradición, origen de esta ciudad y del escudo nacional.

Y no solo eso, mis cuates, la naturaleza lo hizo agraciado: a sus faldas lo dotó de un manantial de aguas termales, rico en minerales, donde desde la época de Tenochtitlán, los emperadores o señores aztecas acostumbraban ir para bañarse en esas aguas; también lo hicieron Carlota y Porfirio Díaz.

En esta colonia se preservan tradiciones antiguas, como el uso del temazcal y la elaboración de merengues con pulque, para que se inflen.

Y ahí mismo, sus habitantes organizan la representación de la Batalla del 5 de mayo, donde los franceses perdieron ante los mexicanitos.

Los vecinos tienen años escenificando esta batalla, es más, los personajes históricos firman los tratados y luego se ponen una pachanga, donde zacapoaxtlan y franceses terminaban hablando latín.

Además, acá surge la tradición de los sonideros, esos "Djs" callejeros, seguidores del Sonido la Changa, el Rolas, Lunares, etc.

¿Cómo un cerrito (que en la época de Tenochtitlán era una islote), puede albergar tanta historia, tradición? ¡Ay, ojitos pajaritos!...



# María Aguado, de sueño a realidad

Fernando Gutiérrez

Formada en la Academia de Artistas de Madrid, con apenas 19 años, María Aguado no solo hace derroche de belleza y gracia en el escenario, sino de una voz con tintes fuertes y dulces para interpretar sus temas de pop-rock, como ocurrió durante su presentación en el monumento a la Revolución, donde el Gobierno del DF realizó una jornada en contra del cáncer de piel (24-03-13).

Durante esta, su segunda visita a México (la primera fue en noviembre del 2012, en el Zócalo, con motivo del Día de Muertos), la cantautora, nacida en Talavera de la Reina, España, confiesa que le gusta cantar y componer. "Es una lucha diaria, una filosofía. Así ocurrió con mi primer sencillo *Tiempo al tiempo*, del que se vendieron tres mil discos en solamente dos semanas. Y ya



María Aguado cantó en la jornada contra el cáncer de piel en el D.F.

viene el segundo, *Me toca a mí*, con el cual expreso mis más profundos sentimientos sobre lo que quieres y crees", expresa la cantante de prometedora trayectoria.

Tras confesarse admiradora de Alejandro Fernández "por la pasión con que expresa sus canciones", María Aguado, una joven toda amabilidad, afirma que le gusta cantar para "gente valiente, y llevarles una filosofía, un fondo, una opción diferente".

Premiada en 2011 con el Laurel de Oro, por ser la revelación española, María Aguado afirma que conquistar México es uno de sus retos. "México es un terreno que debería conquistar cualquier artista. Es una plaza que te da lo que otras no, sobre todo cuando participas en festivales con causa social".

¡Suerte, María, y hasta la próxima!

Álvaro Cueva

alvaro@alvarocueva.com



Frente a la tele

## Negocio sucio

La televisión es un negocio, pero no tiene por qué ser un negocio sucio. A veces, cuando veo lo que está pasando en muchas de las pantallas de nuestro país, siento miedo.

¿Por qué? Porque entre lo que la mayoría de esos productores nos están ofreciendo y lo que hace el narco, no hay mucha diferencia.

No nos están dando contenidos, sino estimulación: sexo, violencia, leperadas, volumen, color, onnis, fantasmas, brujería, escándalos, ridiculeces.

Y se aplica lo mismo para programas de revista que para noticias y deportes que para cualquier cosa que usted quiera, guste y mande.

Es como si la televisión, ahora, nos estuviera vendiendo drogas. Drogas audiovisuales, pero drogas al fin. Estoy alarmado.

Muchas personas me escriben pidiéndome que le dedique columnas o programas enteros a porquerías como "Sabadazo", "Laura" y "Extranormal" o a fenómenos como el de la "Sexy vaguita", de Monterrey. Yo, la verdad, trato de no hacerlo, pero no es porque no quiera, porque no me dejen, porque sea un "vendido" o porque me crea mucho. Es porque, al hablar de esas cosas y no de otras, les hago publicidad.

Hay momentos para criticar esa clase de emisiones, pero solo momentos. No podemos vivir eternamente de la basura, y menos cuando hay tantos títulos tan valiosos en tantos canales abiertos, de paga, públicos, privados y hasta en internet.

No caigamos en el juego de los "narcos" de la televisión. Si usted, de repente, se encuentra con algún programa que lo ofenda o que le desagrade, tome el control remoto y cámbiele de canal o, de plano, apague su monitor.

Eso es millones de veces más efectivo que convocar a la prensa o generar una avalancha de mensajes en Twitter o Facebook.

No le estoy pidiendo que no sea crítico ni que se quede callado, le estoy pidiendo que ejerza su poder como televidente de una manera más inteligente y efectiva.

Esos señores, como el narco, no se alimentan de acciones, se alimentan de ruido. No les haga ruido. ¡Ciérreles la puerta! Eso sí funciona. Es lo mejor.

# Mijares sigue vigente

Claudia Resillas

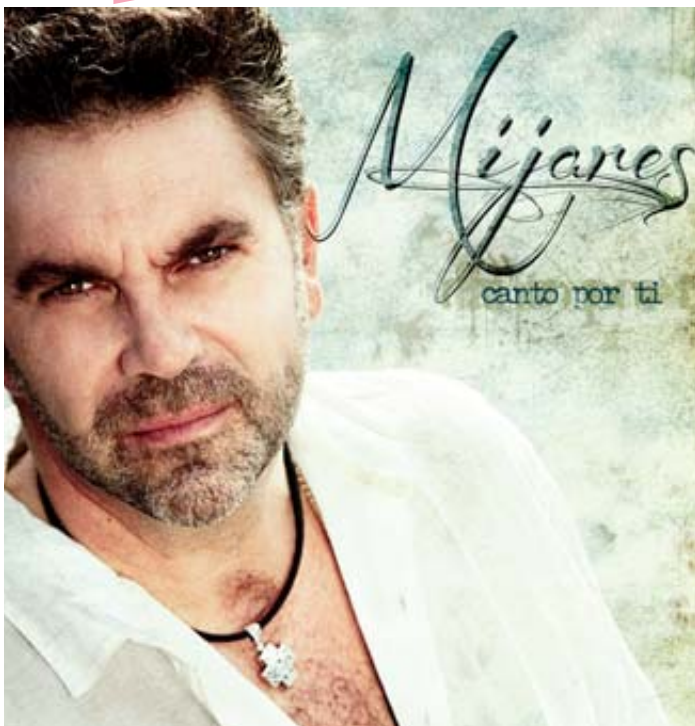

Manuel Mijares presentó su nuevo disco *Canto por ti*

Con la mejor actitud, en paz y listo para regresar a los escenarios, Manuel Mijares presentó su nuevo disco *Canto por ti*, además de recibir disco de doble platino por la venta de 120 mil copias de *Zona Preferente*, material que grabó en 2011.

En rueda de prensa, Mijares platicó con los medios sobre el álbum *Canto por ti*, que grabó en Milán, Italia, experiencia que disfrutó al máximo, ya que su hijo mayor, José Manuel lo acompañó al viaje, lo que le permitió fortalecer lazos familiares.

"Me sentí muy fuerte, muy lleno, porque estuve las 24 horas del día con mi hijo, lo cual me hizo sentir bien, por eso siento que el disco tiene una magia especial", platicó el cantante.

El nuevo álbum incluye 13 temas del autor peruano Gianmarco, quien interpreta a dueto el tema *Hoy*.

"Gianmarco es un tipo que me cae bien, es muy talentoso, tranquilo y nada ostentoso. El año pasado lo invité a cantar tres temas en el Auditorio Nacional, y debido a que fue muy buena la reacción de la gente, escogimos *Si me tenías* como primer sencillo del disco". Este se ubica en los primeros lugares de popularidad en la radio nacional.

Referente a su situación sentimental y las letras de su nuevo disco, Mijares aseguró que ningún tema refleja su sentir, ya que él solo le canta al amor, tal como lo ha hecho a lo largo de su carrera.

Sobre la promoción de su disco, anunció que tiene considerado visitar varios países de Centro y Sudamérica, así como Estados Unidos y, por supuesto, la Ciudad de México, donde prevé ofrecer un concierto en el Auditorio Nacional.

Además, confirmó que estará en la gira *Two'r Amigos* donde compartirá escenario, por toda la república mexicana con otro romántico del pop nacional, el cantante Emmanuel.

Si quieres conocer más detalles, visita [www.siminforma.com.mx](http://www.siminforma.com.mx) y ve el programa que Siminota Musical le dedicó a este extraordinario intérprete mexicano.



**GRUPO POR UN PAIS MEJOR A.C.**

*Felicita a*



**LABORATORIOS BEST®**

"LA CALIDAD ES LO PRIMERO"®

*por su* **60** *aniversario*



**FARMACIAS SIMILARES®**

"LO MISMO PERO MAS BARATO"

**HASTA 75% DE AHORRO**



Fundación **BEST** A.C.



**Análisis Clínicos del Dr. Simi**

"Lo mismo pero más barato"



GOBIERNO NACIONAL ANTICORRUPCIÓN  
LA CORRUPCIÓN ES LA DESTRUCCIÓN



Centro Nacional de Diagnóstico para las Enfermedades Emocionales  
"Porque ser feliz, sí se puede"



Síguenos por



@DrSimiTV



Facebook.com/Simi TV