

# SIMINFORMA

Por Un País Mejor ©

640 mil ejemplares



Núm. 368  
Agosto de 2013

Ejemplar  
Gratuito



## La revolución del Dr. Simi

Parecía que las cosas no se darían para grabar la segunda parte del video *Bailando*, del Dr. Simi, en la Ciudad de México, en esta ocasión, sobre la explanada del monumento a la Revolución, días después de haberlo hecho en el Zócalo capitalino.



México 8 y 9



### Ayudar es vivir 2

## Ayuda para Veracruz

Después de los daños que dejó a su paso la tormenta tropical Barry, en el estado de Veracruz, la Fundación del Dr. Simi entregó despensas para más de 400 familias afectadas en el lugar.

### OPINAN:

P. José de Jesús: <i>Tesoro escondido en un panteón</i> .....	3
Miguel Ángel Ferrer: <i>Izquierda</i> .....	4
Manuel Magaña: <i>La Doctrina Estrada</i> .....	7
Carlos Ramírez: <i>Poder, no democracia</i> .....	10
Armando Ramírez: <i>Eran "polis" los del automóvil gris</i> .....	13
Álvaro Cueva: <i>Abuelita, dime tú</i> .....	15



Fotos: Miguel Ángel Becerril

# Ayuda para Veracruz

Miguel Ángel Becerril, enviado

La Secretaría de Gobernación publicó en el Diario Oficial de la Federación, la declaratoria de desastre natural para 79 municipios de Veracruz, afectados por la tormenta tropical Barry, ocurrida del 19 al 22 de junio pasado.

La Coordinación Nacional de Protección Civil del estado declaró como zona de desastre a municipios, como Acajete, Acatlán, Cazones de Herrera, Chontla, Pánuco, Papantla, Perote, Poza Rica de Hidalgo, Tamiahua, Tuxpan, Xalapa y Actopan.

En este último municipio la Fundación del Dr. Simi acudió a las comunidades de Mozomboa, Hornitos y Barra de Chachalacas, poblaciones olvidadas, donde todo era devastación.

Como es costumbre, en época de lluvias y para cualquier emergencia, la Fundación del Dr. Simi implementó, una vez más, el Plan Simi III, comandado por personal de su delegación estatal, equipo médico, así como un nutrido y entusiasta grupo de voluntarios.

Los afectados de estas tres comunidades calificaron la ayuda que

trajo la Fundación del Dr. Simi, como "invaluable".

"El miércoles 19 empezó a llover en Mozomboa. Así pasó toda la noche, y ya para el amanecer del jueves 20, el río creció. A las dos de la mañana, vi que el cauce estaba al límite. La gente comenzó a salirse de sus casas, y a las tres fue cuando se desbordó. La ayuda que hoy estamos recibiendo de la Fundación del Dr. Simi, es invaluable", así lo relata José Abel Jácome, habitante de Mozomboa.

En la comunidad de Hornitos,

el agua subió más del metro de altura, cubriendo cientos de hogares.

"El río que tiene a un costado la comunidad de Hornitos es de rápida respuesta, entonces, con las constantes lluvias se desbordó y alcanzó a tapar las viviendas. En la Fundación del Dr. Simi entregamos dos y media toneladas de ayuda, beneficiando a más de mil trescientas familias", informó Carolina Malagón, delegada en Veracruz.

"Les traemos despensas, artículos de limpieza, ropa, servicios médicos, medicamentos y comida".

El panorama en Barra de Chachalacas era desolador, Barry había hecho de las suyas, ¡y de qué manera! "Nos pasó la desgracia de la tormenta, nos inundó las casas y todo se perdió. La ayuda que hoy estamos recibiendo del Dr. Simi nos hace mucha falta, de verdad, gracias de parte de las más de 400 familias afectadas en este lugar", dice José Antonio Hernández.

Una vez más, la Fundación del Dr. Simi acude hasta las comunidades más alejadas del territorio nacional para auxiliar a los más desprotegidos.

**SIMINFORMA**  
Por Un País Mejor

**Presidente del Grupo Por Un País Mejor**  
Víctor González Torres

**Redacción**  
Vicente Monroy Yáñez  
Director

Juan Manuel Zepeda Aguilar  
Jefe de Información  
D.C.V. Adriana Hinojo Montes de Oca  
D.C.V. Virginia Palacios Baeza  
Diseño

**Reporteros**  
Miguel Ángel Sánchez  
Coordinador

Moisés Sánchez / Miguel Ángel Becerril  
Fernando Gutiérrez / Claudia Resillas

**Fotógrafos**

Moisés Manzano/ Arturo González

**Columnistas**

Carlos Ramírez / Miguel Ángel Ferrer  
Arturo Martínez Aviña / Baltazar Ignacio  
Valadez / Manuel Magaña Contreras / Álvaro  
Cueva / Armando Ramírez / Ivan Cruz Mejía

**Servicio de Agencia**  
Notimex

**Imprenta en México**

Litografía Magno Graf, S.A. de C.V.  
Calle 23 No.33, Col San Pedro de los Pinos.  
C.P. 03800, México, D.F.

**Distribuidores en México**

Farmacias Similares / El Sol de México

Bambo Impresiones

**Imprenta en Chile**

Mallea Impresores Ltda.

**Distribuidores en Chile y Guatemala**

Farmacias del Dr. Simi

Derechos Reservados ©. Con edición en México y Chile. Editado por: Farmacias de Similares, S.A. de C.V., Alemania No. 10, Col. Independencia, C. P. 03630, México, D.F. Número de Certificado de Reserva otorgado por el Instituto Nacional del Derecho de Autor 04-2008-032512250400-101. Certificado de Licitud de Título No. 12893. Certificado de Licitud de Contenido No. 10466. Expedidos por la Comisión Calificadora de Publicaciones y Revistas Ilustradas con fecha 26 de agosto de 2004. Miembro activo No. 1030/2006 de "Prensa Unida de la República, A.C." Certificado por: Lloyd International, S.C. Fecha de impresión: Agosto de 2013. Periodicidad catorcenal.

"Los artículos publicados en esta edición son responsabilidad exclusiva de su autor. Está prohibida la reproducción total o parcial de cualquier material contenido en esta edición, salvo autorización previa y por escrito".



P. José de Jesús Aguilar

**Pildoritas del Padre José**

**Tesoro escondido en un panteón**

El 16 de julio se celebró a la Virgen del Carmen, devoción que tuvo origen en el monte Carmelo, en Israel, donde un grupo de eremitas fundó la comunidad de los carmelitas. Se eligió esta fecha para su celebración porque el 16 de julio de 1251 la Virgen se le apareció a san Simón Stock y le entregó el escapulario prometiendo que quien lo llevara puesto sería librado de las penas del purgatorio. Los religiosos carmelitas llegaron a México en 1585 y fundaron varios conventos. Los tres más conocidos en la Ciudad de México y sus cercanías fueron: San Ángel, dedicado no a un ángel sino a San Angelo, un santo carmelita. El famoso Desierto de los Leones, llamado así porque los carmelitas llamaban “desierto” a los lugares de retiro, fuera de la ciudad y porque el terreno había sido donado por una familia de apellido León. Este “desierto” padeció incendios y sismos hasta que fue abandonado. El de San Joaquín se construyó entre 1690 y 1748, dando gran realce al pueblo de Tacuba. El aljibe es el único ejemplo que queda como modelo de la arquitectura novohispana en México y América Latina. Lamentablemente, las Leyes de Reforma permitieron la expropiación del edificio. Su huerta y aljibe fueron vendidos a un anticuario norteamericano. En 1914 los revolucionarios carrancistas convirtieron el convento en cuartel. Arrojaron sus campanas al atrio para convertir las en moneda, saquearon y destruyeron importantes obras de arte hasta dejarlo desnudo. Afortunadamente, el hermoso retablo barroco se salvó porque pudo ser llevado a la parroquia de San Cosme, donde se conserva hasta la fecha. El Aljibe, gran espejo de agua y una hermosa construcción de tipo herreriano llamada “Pórtico de Recreación”, considerada como un tesoro del patrimonio nacional, pasaron a ser parte del panteón francés de Legaria y ahora, en medio de tumbas, están en peligro de destrucción. Es urgente restaurar y conservar tan importante espacio arquitectónico, tesoro nacional de México.

# CONVOCATORIA 2013

Grupo Por Un País Mejor, A. C., y Fundación del Dr. Simi, A.C., en su deseo de reconocer y enaltecer el compromiso de las personas e instituciones que cumplen una labor social en pro de una mejor calidad de vida, convocan a empresas, organizaciones y personas, a postular candidatos para recibir los premios:



## POR UN PAÍS MEJOR



## UNIDOS PARA AYUDAR



Para el Premio Por Un País Mejor, se considerarán a hombres y mujeres con un alto sentido del compromiso social; que cuenten con una trayectoria constante en beneficio de la sociedad y se comprometan con el bien común.

Para el Premio Unidos Para Ayudar, se considerarán a organizaciones privadas sin fines de lucro, donatarias autorizadas vigentes, con más de 5 años de labores (contados a partir de la fecha de su constitución), que realicen labor social y brinden algún servicio de atención, apoyo, capacitación y rehabilitación en favor de los que menos tienen; que les permitan contar con una mejor calidad de vida; hayan logrado un impacto social y promuevan un sentido ético.

### BASES:

Los candidatos podrán ser postulados por personas, empresas u organizaciones. Está permitido nominar a más de una persona.  
**No se aceptarán autonominaciones.**

### BASES:

Las instituciones podrán ser postuladas por personas, empresas u organizaciones. Está permitido nominar a más de una institución.  
**No se aceptarán autonominaciones.**

### Presentar un expediente con la siguiente documentación:

- Carta con su propuesta, con datos completos, indicando el medio por el cual se enteró de la convocatoria y por qué se postula al candidato.
- Formato de inscripción categoría **POR UN PAÍS MEJOR**, llenado en su totalidad y la declaración de aceptación de bases y consentimiento, firmada por el candidato postulado. Este formato se encuentra a su disposición en la página: [www.fundaciondrsimi.org.mx](http://www.fundaciondrsimi.org.mx)
- Se podrá incluir material gráfico, audiovisual o cualquier otro que ilustre la labor del candidato.
- Anexar una fotografía de busto, a color y reciente del candidato.
- Tres testimonios o cartas de recomendación de grupos, comunidades, personas u organizaciones que hayan sido beneficiados por las acciones del candidato.
- Entregar en un CD, fotografías del candidato, donde se observe la actividad asistencial que realiza, en archivo JPG, tamaño 720 x 480 pixeles (horizontal), con el nombre en el archivo, a una resolución de 300 DPI.

**RESTRICCIONES** No podrán participar:  
• Funcionarios públicos, ni candidatos a cargos de elección popular (durante el periodo entre la publicación de la convocatoria y la celebración de la premiación).  
• Personas ganadoras de este certamen en los últimos 4 años.

- Carta con su propuesta, en hoja membretada, en caso de que sean organizaciones o empresas. Con datos completos, indicando el medio por el cual se enteró de la convocatoria y por qué se postula a la institución participante.
  - Formato de inscripción categoría **UNIDOS PARA AYUDAR**, llenado en su totalidad y la declaración de aceptación de bases y consentimiento, firmada por el representante legal de la organización postulada. Este formato se encuentra a su disposición en la página: [www.fundaciondrsimi.org.mx](http://www.fundaciondrsimi.org.mx)
  - Incluir material gráfico, audiovisual o cualquier otro que permita evaluar el impacto de la labor de la institución.
  - Deberá presentar su reporte vigente expedido por el SAT en el que se emita la opinión de cumplimiento de sus obligaciones fiscales a que se refieren las reglas II.2.1.11 y II.2.1.13 de la Resolución Miscelánea Fiscal para 2013.
  - Tres testimonios o cartas de recomendación de grupos, comunidades, personas u organizaciones que hayan sido beneficiados por la labor de la institución propuesta.
  - Entregar en un CD, fotografías de las instalaciones de la institución, en la cual se observe la actividad asistencial que realizan, en archivo JPG, tamaño 720 x 480 pixeles (horizontal), con el nombre en el archivo, a una resolución de 300 DPI.
  - Los ganadores de esta categoría, tendrán que informar el destino del premio, el cual deberá enfocarse a ocupar el 100% en un proyecto de infraestructura o equipamiento de la institución, en caso de ser galardonados en la fase estatal, como en la nacional.
  - Si la institución postulada no se encuentra afiliada a la RED UNIDOS PARA AYUDAR, de Fundación del Dr. Simi, A.C., se deberá anexar, en copia, la siguiente documentación: Acta Constitutiva, Estatutos y sus modificaciones, poder del representante legal, cédula del Registro Federal de Contribuyentes, oficio de autorización del SAT para recibir donativos y copia de la última publicación en el Diario Oficial de la Federación, en la que se le autoriza como donataria para los efectos del Impuesto Sobre la Renta.
- RESTRICCIONES** No podrán participar:  
• Fundaciones empresariales o de segundo piso.  
• Instituciones ganadoras de este certamen en los últimos 4 años.

Grupo Por Un País Mejor, A. C., y Fundación del Dr. Simi, A. C., se reservan el derecho de descalificar toda postulación que no cumpla con los requisitos establecidos o si se comprueba falsedad en cualquiera de los datos proporcionados. En el caso de la categoría UNIDOS PARA AYUDAR, la institución deberá conservar vigente su autorización como donataria durante todo el proceso de evaluación y premiación. En caso de llegar a perder vigencia o ser revocada su autorización a recibir donativos, la institución ganadora no será acreedora al premio, o bien, en caso de haberse entregado el premio y no poder ser comprobado, este deberá ser reembolsado. La documentación que avale las candidaturas deberá presentarse en original, en las oficinas estatales de la **Fundación del Dr. Simi, A.C.** Cabe mencionar que esta permanecerá bajo resguardo del Comité Organizador, incluso después de concluir el evento. No se regresarán carpetas de postulaciones. Cuando los documentos arriba mencionados sean recibidos, se entregará un acuse de recibo como constancia de su inscripción. El periodo de recepción de postulaciones se inicia el 31 de mayo de 2013 y termina el 2 de agosto de 2013, a las 17:00 horas. Los jurados estatales estarán integrados por personas de la comunidad, de reconocido prestigio y formarán parte de un Comité de Honor, que revisará y seleccionará, por medio de votación secreta, al ganador de cada una de las entidades. Los resultados estatales se darán a conocer, a más tardar, el 26 de agosto de 2013, en la página [www.fundaciondrsimi.org.mx](http://www.fundaciondrsimi.org.mx) y en los medios de comunicación del Grupo Por Un País Mejor. El jurado nacional se integrará por directivos del **Grupo Por un País Mejor, A.C.**, y de la **Fundación del Dr. Simi, A.C.**, que evaluarán y seleccionarán a los finalistas nacionales en cada una de las categorías. La decisión del jurado será definitiva e inapelable, y podrá declarar desierto el premio cuando así lo considere.

## POR UN PAÍS MEJOR

Medalla de plata y reconocimiento impreso.

- |           |                  |
|-----------|------------------|
| 1er lugar | Medalla de oro   |
| 2º        | Medalla de Plata |
| 3º        | Medalla de Plata |
| 4º        | Reconocimiento   |
| 5º        | Reconocimiento   |

## Premios estatales

## Premios nacionales

Los cinco primeros lugares de cada categoría, a escala nacional, viajarán a la Ciudad de México con un acompañante para recibir su premio durante la 11ª Premiación Nacional del Altruismo.

## UNIDOS PARA AYUDAR

\$30,000 y reconocimiento impreso.

- |           |               |
|-----------|---------------|
| 1er lugar | \$ 500,000.00 |
| 2º        | \$ 250,000.00 |
| 3º        | \$ 150,000.00 |
| 4º        | \$ 100,000.00 |
| 5º        | \$ 50,000.00  |

Los ganadores aceptarán participar en las acciones de difusión de los premios “Por Un País Mejor” y “Unidos Para Ayudar”, ya sea por medios impresos, electrónicos o alternativos. Los resultados serán anunciados durante la 11ª Premiación Nacional del Altruismo, que se llevará a cabo el 21 de noviembre de 2013, de las 17:00 a las 19:00 horas, en el salón Ólmea, del Centro Internacional de Exposiciones y Convenciones World Trade Center, Ciudad de México.



Miguel Ángel Ferrer  
www.miguelangelferrer-mentor.com.mx

Salud y  
sociedad

### Izquierda

Para intentar acercarse a la comprensión de lo que está pasando en Brasil, hay que acercarse primeramente a las demandas de las masas en movimiento. La primera fue la derogación del aumento del precio del transporte público, cosa, por cierto, ya conseguida. Una típica demanda desde la izquierda.

Una segunda exigencia de esas masas es ahora la gratuidad plena del transporte público. Otra típica demanda socioeconómica de la izquierda.

En la lista de exigencias clásicamente de izquierda de la sociedad brasileña se encuentra la de una ampliación y mejoría de la educación pública laica y gratuita, desde el jardín de infantes hasta los estudios universitarios.

Esas masas movilizadas exigen, igualmente, frenar un proyecto de ley de la derecha religiosa fundamentalista que pretende considerar legalmente a la homosexualidad como una enfermedad, como una patología mental. Esta demanda de freno a esa ley ultrarreaccionaria es, evidentemente, una postura histórica de izquierda. De la izquierda brasileña y de la izquierda mundial. También demandan esas heterogéneas masas corregir la absurda e injusta asignación del presupuesto público que ahora destina a la organización y al desarrollo del Mundial de fútbol casi el doble de la cifra dedicada al combate contra el hambre y la pobreza. Esta demanda, desde luego, nunca provendría de personas u organizaciones de derecha. Se trata de una posición de indudable carácter izquierdista. Y lo mismo puede afirmarse de las exigencias populares de mejores servicios públicos, principalmente la salud.

Esta revista al catálogo de demandas del movimiento social brasileño en curso demuestra palmariamente que se trata de una movilización de izquierda, una movilización que, consecuentemente, debe ser apoyada por toda persona u organización que se consideren progresistas o de izquierda, tanto en México como en cualquier parte del mundo.

Porque "la calidad es lo primero"...

**Análisis Clínicos del Dr. Simi**  
"Lo mismo pero más barato"

**Sábados de futuras MAMÁS**

www.ssdrsimi.com.mx

# Divorcio e hijos

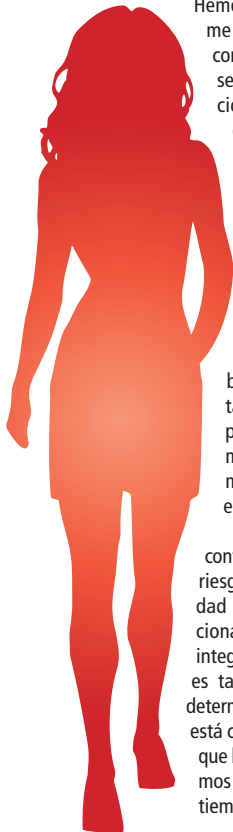

Hemos escuchado la frase "No me divorcio por mis hijos", como razón o justificación para seguir manteniendo una relación de pareja; cabe señalar que en todas las relaciones, en algún momento, se pasa por etapas de crisis y es necesario hacer un alto para reflexionar, sopesar las experiencias, valores y ganancias que se tienen en la relación contra los conflictos que se presentan, para buscar un bienestar, no solo de la pareja, sino de la familia que se ha formado a partir de ella.

Cuando los conflictos ponen en riesgo la integridad física y emocional de los integrantes de la familia, es tarea de los adultos determinar si esa relación está causando más daños que beneficios. Entendemos que durante mucho tiempo se nos ha ense-

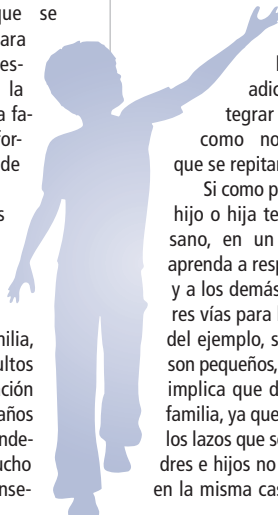

ñado que la familia es la base de la sociedad y que la base de una familia son los padres, ya sea de manera individual o en pareja. En la medida que se procure un ambiente saludable, física y emocionalmente, se estará proporcionando a los hijos, con el ejemplo, elementos para vivir en un ambiente similar; si lo que se busca es un bienestar para el desarrollo de los hijos no podemos dejar de lado que los primeros patrones de convivencia son lo que se aprenden en casa, situaciones como violencia o adicciones, llevan a integrar estas conductas como normales haciendo que se repitan en los hijos.

Si como padre buscas que tu hijo o hija tenga un desarrollo sano, en un ambiente donde aprenda a respetarse a sí mismo y a los demás, una de las mejores vías para lograrlo es a partir del ejemplo, sobre todo cuando son pequeños, una separación no implica que dejarán de ser una familia, ya que la comunicación y los lazos que se formen como padres e hijos no dependen de vivir en la misma casa, sino de la cali-

dad del tiempo que se procura en la convivencia entre los mismos, lo cual es más fácil cuando se tienen padres responsables con su propia salud emocional.

¿Es importante su opinión? Sí es importante; sin embargo, los hijos son responsabilidad de los padres, mientras sean jóvenes, por lo que una separación dependerá de buscar un mejor ambiente para ellos, recordándoles las veces que sean necesarias que la separación no es responsabilidad de ellos, ni tampoco es el fracaso de una familia, sino el cambio a un ambiente donde se busca su bienestar. Si tienes alguna duda o requieres asesoría, llama al Centro Nacional de Diagnóstico, al 01 800 911 66 66, opción 3, donde psicólogos te orientarán y te brindarán apoyo las 24 horas, los 365 días del año.

Con información de la psicóloga Dulce Rocio López Acosta



FUNDACIÓN BEST, A.C.  
Certificado Médico

**CERTIFICADOS MÉDICOS**

**\$30.00**

Durante **JULIO y AGOSTO**

Precio válido del 1.º de julio al 31 de agosto de 2013

**Paquete MAMÁ SALUDABLE**  
de **\$652.00**

(Ultrasonido obstétrico, examen general de orina, quimica sanguínea de 6 elementos, biometría hemática)

Te ayudamos a cuidar a tu bebé, porque lo necesita

\*Se aplican restricciones por zona geográfica

\*\*Válido todos los sábados de 2013

a **\$498.00\***

**GRATIS**  
Grupo y Rh



Fundación **BEST** A.C.

Consulte a su médico.

**SIMITEL 01 800 911 66 66**

Q.B.P. Sandra Luz Saavedra Hernández  
Ced. Prof.: 4056085-IPN

# Mala higiene, precursor de pérdida de dientes

La mala higiene bucal, entendida como falta de cepillado dental, constituye el principal precursor de pérdida de dientes, incluso en personas jóvenes, ya que en promedio la población se lava los dientes una vez al día, cuando lo ideal es tres, es decir, después de cada comida.

La falta de higiene bucal facilita el desarrollo de caries y enfermedad periodontal, las cuales van a generar pérdida de piezas dentales. La mayoría de personas que demandan atención estomatológica, llegan con dolor intenso producto de caries muy avanzadas, en las cuales los dientes presentan daños muy profundos, "y es la extracción de la pieza, la única alternativa que se les puede ofrecer".

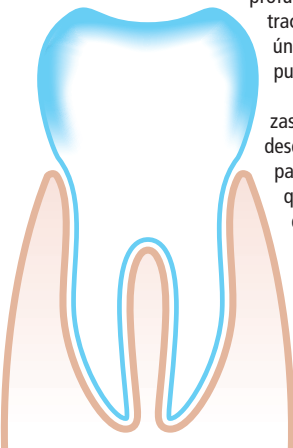

Aunque la pérdida de piezas dentales puede ocurrir desde edades tempranas, es a partir de la cuarta década en que la incidencia se dispara debido a que en este periodo las personas suelen padecer enfermedades como diabetes.

Cabe señalar que los molares tienden a desarrollar caries que no atendida puede profundizar y traer como con-



secuencia, la pérdida de piezas.

Al margen del mal aseo bucal, las enfermedades bucodentales, incluida por supuesto la caries, pueden contagiarse a través de la saliva, siendo los besos un mecanismo frecuente para que esto ocurra; por ello, la recomendación en torno al cepillado dental diario después de cada comida.

En México existe la idea errónea de que usar grandes cantidades de pasta dental o sentir el aliento fresco es garantía de que la cavidad oral está limpia. Sin embargo, es la técnica de cepillado adecuada junto al uso de hilo dental para retirar restos de alimentos de entre los dientes y el enjuague bucal, lo que contribuye de manera más efectiva a mantener boca y piezas dentales sanas.

El aseo bucal no solo previene enfermedades y mal aliento, sino que posibilita contar con las piezas dentales hasta edades avanzadas.

## ¡Elimina los piojos!



Shampoo con mezcla de tensoactivos, acondicionadores y suavizantes. Contiene extractos naturales de **Quassia amara L.** fórmula que ha demostrado científicamente eficacia al **eliminar piojos y liendres.**

- Úsalo todos los días y prevé la reinfestación
- Sin efectos tóxicos

Si persisten las molestias, consulte a su médico. Para toda la familia

N° Reg. 0009C2010 SSA  
N° AUT. 11330020181865v

DE VENTA EN  
**FARMACIAS SIMILARES®**

- Escolares
- Deportivos
- Laborales
- Para cursos de verano
- Prenupciales



Recuerde, el certificado médico lo puede solicitar en cualquiera de los consultorios de Fundación Best, A. C.

Para conocer los diversos servicios, horarios y ubicaciones de los consultorios, llame sin costo al

**SIMITEL 01 800 911 6666**

Fundación **BEST** A.C.

# Y Jacobo...sigue vigente

## 65 años dentro de su pasión: el periodismo

Juan Manuel Rentería



Con 65 años en los medios de comunicación, **Jacobo Zabłudovsky** recuerda con emoción su afición por la lectura, inculcada por su padre y el periodismo en el que se inició desde los 15 años

(I de III partes)

Jacobo Zabłudovsky Kravetski es uno de los más reconocidos periodistas de habla hispana, con más de 65 años de trayectoria profesional en prensa escrita, radio y televisión. Nació el 24 de mayo de 1928, en la colonia Doctores, pero desde muy pequeño vivió en el famoso barrio de La Merced, en la Ciudad de México.

¿Cómo nace su vocación periodística?

“Desde muy chico, en mi adolescencia. En mi casa fuimos muy lectores, mi padre era un hombre adicto a la lectura, y nos hacía leer periódicos todos los días, enterarnos de lo que pasaba en el mundo, y de disfrutar los placeres de la lectura desde muy temprano. Y teníamos, en una de las vecindades donde viví, en La Merced, en el Centro Histórico, un vecino que era corrector de pruebas en el periódico *El Nacional*; esa especialidad ya no existe, la electrónica desplazó a la maquinaria antigua de los periódicos. Él me llevaba sábados y domingos a ayudarlo al periódico que estaba a un costado de la Alameda Central, y ahí empecé a los 15 años”.

Posteriormente, trabajó en el periódico *El Redondel*, y más adelante escribí para

*Novedades*. Pero los medios electrónicos ganaron su atención. Ingresó a la cadena *Radio Continental*, como ayudante de redactor de los noticieros, y poco después ascendió a subdirector de noticias.

Surgió entonces su gran anhelo: ser locutor. Recuerda que en aquella época los locutores eran personajes muy populares, sobre todo los de la XEW, eran parte de la familia. Su primer gran reto para obtener el permiso de locutor para entrar al mundo de la radio fue superar los trámites burocráticos ante la Secretaría de Comunicaciones y Obras Públicas. “Yo estaba muy chico, 15 años, y había que pegar unos timbres fiscales, y hacer el trámite que empecé en 1943; el trámite tardó más de un año, y conseguí mi permiso de locutor, el 3 de enero de 1945, el primer día hábil de ese año”.

En 1947 se fundó la radiodifusora XEX, donde Jacobo ocupó la subdirección también del área noticiosa. “Yo le redacté los noticieros a Guillermo Vela. Pedro Ferriz era locutor comercial, y a veces sustituía a

Guillermo Vela. Cuando Guillermo se fue, Pedro Ferriz y yo compartíamos un noticiero.

En 1950 se incorporó al naciente canal 4 de televisión, donde produjo y dirigió el noticiero General Motors que conducían Guillermo Vela y Pedro Ferriz, que duraba 13 minutos al aire, ilustrado con película de 16 milímetros, en blanco y negro, y sin sonido. Jacobo siguió haciendo sus pinitos en televisión. Cuando faltaba Pedro Ferriz, él lo sustituía al aire. Su trayectoria periodística continuaba en ascenso.

Poco después participó en el programa televisivo *La verdad en el espacio*, en el que alternaba con Miguel Alemán Velasco, para narrar desde Cabo Cañaveral los lanzamientos espaciales, y desde Houston, el arribo del hombre a la Luna. Paralelamente a su carrera como periodista, Jacobo Zabłudovsky estudió la carrera de Leyes, en la Universidad Nacional Autónoma de México.

“Hice programas especiales como la entrada de Fidel Castro a La Habana. Entré con Castro, fui el único periodista mexicano que lo hizo”, nos cuenta orgulloso.

¿Qué sintió? “Es como una droga que te estimula, el desempeño de una labor informativa, sobre todo cuando tienes conciencia de que estás viviendo un momento histórico; sentí angustia y una gran alegría de lograr una entrevista con Fidel Castro”.

Recuerda que fue una verdadera odisea viajar de México a La Habana, ya que todos los vuelos estaban cancelados. A duras penas logró convencer a unos amigos castristas para que lo llevaran en un avión rentado. Jacobo hace un paréntesis para referirse al gran amor de su vida, a su compañera que siempre le ha apoyado en todas sus aventuras periodísticas: “Mi esposa me acompañó en todo momento, como siempre lo hace, es mi compañera, la más valiosa de toda mi vida, sin Sarita no se explica nada”.

Todavía con la emoción en el rostro, Jacobo continúa su relato: “Fue una enorme satisfacción, entrevisté a Fidel en La Habana, y en esa entrevista, por primera vez, reconocía que México lo ayudó a hacer la Revolución Cubana”.

(Continuará)

Manuel Magaña

mmc.informacion@yahoo.com.mx



**Espacio a la historia**

**La Doctrina Estrada**

En el marco del 76 aniversario del deceso de don Genaro Estrada, exsecretario de Relaciones Exteriores de México en la administración presidencial del ingeniero Pascual Ortiz Rubio —1930-1931—, se evoca el periodo de la más profunda y merecida autoridad moral de México que haya tenido nación alguna, por la postulación de la Doctrina Estrada de no Intervención y Autodeterminación de los pueblos y Solución Pacífica de los Conflictos entre las Naciones.

“Respetar la soberanía de los pueblos es la más sabia política para conservar las mejores relaciones con ellos”, se afirma en torno a la doctrina de Genaro Estrada —1887-1937—, diplomático, maestro universitario, escritor, poeta, investigador y uno de los hombres más cultos que haya pertenecido a la administración federal.

La Doctrina Estrada permitió que México, en aquellos años de “entreguerras” — la Primera Guerra Mundial, 1914-1918 y la Segunda Guerra Mundial, 1939-1940 y la posguerra—, fuese visto como lo que fue realmente, un faro de luz para quienes clamaban el respeto a la soberanía de las naciones, acosadas por las ambiciones hegemónicas de unos cuantos.

Hoy, como en aquel entonces, el respeto a la dignidad y soberanía de los pueblos es anhelo no satisfecho. La Doctrina Estrada es actual. Sus postulados constituyen la aspiración de muchas naciones de nuestro atormentado mundo.

La Doctrina Estrada está enraizada en la lucha del pueblo mexicano por su dignidad soberana como nación. Si la Doctrina Estrada solo ha dado sólido prestigio moral a nuestro país en la diplomacia mundial, en buena lógica debe decirse que para sortear tantos riesgos a escala mundial, tantas guerras como las que están sucediendo, debería postularse con mayor énfasis —para evitar tantas matanzas de seres inocentes por doquier—, los postulados de la Doctrina Estrada. Merecen un mejor sitio en el ámbito de las relaciones entre todos los pueblos de la Tierra.



Disfrute la fiesta de la economía,  
**TODOS los LUNES con el Dr. Simi®**

**LUNES 15%** de DESCUENTO

**EL BUEN LUNES**

**25%**  
de DESCUENTO

**TODO EL DÍA,  
en toda la farmacia**

\*Se aplica hasta \$999 pesos, siempre y cuando solicite su ticket al vendedor.  
No se aplica con otras promociones o descuentos.



**FARMACIAS SIMILARES®**  
"LO MISMO PERO MAS BARATO"®

HASTA 75%  
DE AHORRO

www.farmaciasdesimilares.com

# La revolución del Dr.

► Forma la coreografía monumental de *Bailando*

Juan Manuel Zepeda

Densos nubarrones amenazaban con arruinarlo todo; sin embargo, la buena estrella del Dr. Simi le acompañó una vez más. Poco a poco, el cielo se despejó, el sol brilló al lado del Dr. Simi, y antes de que ambas manecillas del reloj se juntaran en el doce, los rayos del astro rey abrazaron a medio centenar de clones del Dr. Simi y a unas 500 personas, dispuestas a poner a bailar a México. Todo estaba listo para iniciar la coreografía de *Bailando*, la nueva canción del personaje de bata blanca, favorito de los niños.

Los incontables ensayos, eran historia.

Los pasos estaban montados. La coreógrafa

sabía que era el momento de indicar que estaba todo listo. Todos los clones del Dr. Simi, hacían sus movimientos correctamente. Y al grito de "¡Se graba y corre video!", la plancha se inundó de alegría y música... Comenzaron los movimientos armoniosos, cadenciosos y con un ritmo sin igual.

Con el monumento a la Revolución como fondo, cientos de curiosos se detenían y sacaban el teléfono para capturar el momento y, de inmediato, montar en las redes sociales con el hashtag #Bailandoconeldrsimi; otros más, aprovechaban el momento para aprender el pasito y, de plano, entrar a bailar para bajarle al estrés.



# Simi



Los clones del Dr. Simi se multiplicaron para bailar con la gente en el monumento a la Revolución



Más de 800 personas acudieron al monumento a la Revolución para aprender del Dr. Simi los pasos de Bailando

Literal, fue una revolución: más de 800 improvisados bailarines aceptaron la invitación para hacer del nuestro, un país mejor.

Claro, no faltaron los turistas, comerciantes, novios, estudiantes y padres de familia que paseaban por allí con sus hijos, debido a las vacaciones, además de personas con discapacidad en silla de ruedas.

También concurrieron jóvenes deportistas, en bicicletas, patines y patinetas, quienes ocupan todos los días la plazoleta para realizar sus ejercicios y acrobacias. Además, se unieron al baile todos aquellos que asistían a conocer el museo y el monumento a la Revolución, desde cuya cúpula, a más de 50 metros de altura, disfrutaron del baile.



Turistas, comerciantes, oficinistas, personas con discapacidad y de otros sectores, cantaron y bailaron al ritmo del Dr. Simi en el monumento a la Revolución

Y el Dr. Simi, con todos sus clones, con atuendos de bombero, vaquero, diablo, karateca, español, beisbolista, niño, corredor, chef, mariachi, deportista, hippie, obrero... se daba vuelo. Cantaba, bailaba y nos decía: "Bailando vamos a despegar, a sonreír, gritar, soñar, triunfar, besar, abrazar, porque bailando todo puede mejorar, la tristeza, los problemas, se pueden desechar, toca las estrellas, sin mirar atrás..."

El sonido hacía retumbar la música de *Bailando* en la amplia explanada. Se contagiaba la alegría. La piel "chinita". Era el momento más emotivo. Y es que no cualquiera baila en un sitio tan histórico.

Y tú, ¿ya te sabes los pasitos y la canción de *Bailando*?

Conoce el video en [www.youtube.com/user/SimiTelevision97](http://www.youtube.com/user/SimiTelevision97). Y súbela. Nos dice el Dr. Simi que habrá sorpresas...



El Dr. Simi sacó su mejor vestuario para presentar la canción de *Bailando*

Carlos Ramírez  
carlosramirez@hotmail.com



Expedientes del poder

Poder no democracia

Las elecciones municipales y legislativas locales en trece entidades de gobernador en Baja California revelaron las prioridades de los partidos políticos: la conquista del poder, no el ejercicio de la democracia. Y de esa obsesión participan todos, lo mismo el PRI que el PAN y el PRD y la chiquillería de partidos: ataques, compra de votos, mentiras, estridencia, robo de urnas, quema de casillas, de todo hubo.

Ahora los partidos deben leer con inteligencia el mensaje de los electores: la baja participación en procesos de autoridades inmediatas al entorno local, la mayor participación social en protestas callejeras al margen de los mecanismos de representación política y los votos nulos, aunado a la picaresca popular que en las boletas votó por animales como un repudio a los políticos.

Lo paradójico fue que las elecciones en este 2013 se dieron después de que México ha experimentado la alternancia y con los datos reveladores -como el de Baja California- de que el PAN no quería perder el poder y usó los mismos mecanismos de control de voto que el PRI en los viejos tiempos. La lección que deben sacar los partidos tiene que ver con el repudio ciudadano contra los políticos, inclusive en estados donde las alianzas PAN-PRD levantaron optimismos; hoy el electorado las vio con sentido crítico y votó contra ellas o se abstuvo de participar.

La alternancia en la presidencia de la república en el 2000 fue el indicador de que México había avanzado en la democratización por la vía pacífica, pero el fracaso del PAN en el poder y el regreso del PRI a la presidencia revelaron comportamientos singulares del electorado. Y lo peor es que en una sociedad política plural, con la oposición como mayoría, se esperaba la construcción de un sistema realmente democrático. Las elecciones de este 2013, cargadas de denuncias y de irregularidades, demostraron que la falta de voluntad democrática ya no es solo del PRI, sino también del PAN y del PRD.

Luego de las elecciones, pocas esperanzas quedan que México pueda madurar en términos democráticos. Los partidos quieren conservar el poder, no someterse a la evaluación crítica del electorado.

Editorial

¿Y el petróleo apá?

Tan fumado como ese "presichente" que se siente el muchacho chicho de la presidencia gacha (superior, incluso, al benemérito), ahora resulta que la madre de todas las reformas, como por obra de magia, solucionará todos los problemas en este país.

Olvídese si políticastos de todos los colores afinan "propuestas" para llevar agua a su molino. El asunto es que por ningún lado hay un tímido atisbo para enfrentar el verdadero mal de nuestro país: la corrupción.

Recientemente la consultora internacional Ernest and Young dio a conocer su encuesta global de fraude, donde el nuestro, este México maravilloso, aparece en el nada honroso primer lugar entre los países de América Latina.



El estudio revela que seis de cada diez empresarios, en sectores tan disímolos como consumo, energético, financiero, manufactura, construcción y farmacéutico, han sido "invitados" a desviar una suma de dinero para cerrar un negocio.

Estas víctimas del soborno, incluso, explican que las dádivas pueden darse en la figura de viajes, obsequios y hasta pago en efectivo por "asesorías".

Este es el contexto donde todos se aprestan a discutir la modernización de una paraestatal como Pemex, claro sin incluir a los 112 millones de mortales que, se supone, son "propietarios" del petróleo.

¿No se supone que ante una

reforma de tal envergadura -que presumiblemente implicaría una modificación constitucional-, se debe consultar a quienes eligieron, con su voto, a los gobernantes?

Ahí, el detalle: Mientras al ciudadano común le tiene sin cuidado los entuertos de la política y ni acude a las urnas -como quedó demostrado el pasado 7 de julio-, la plutocracia se apresta a sacar la mayor raja posible del negocio que implica asociar capital privado a la empresa que se ha depauperado con un régimen fiscal ridículo y abusivo.

Cierto, el trasnochado discurso de algunos habla de una defensa del petróleo de "todos", pero sin una lógica de modernizar a una empresa que ahora importa un producto más caro de la materia prima que exporta.

Entre todo este barullo, muchas preguntas carecen de respuesta; una de ellas, obligatoria, conociendo nuestro grave problema de corrupción: ¿La reforma también implica limpiar Pemex de un líder tan cínico, como el jeque Robero Deschamps?

# ¿Falla el técnico o los jugadores?

Fernando Gutiérrez Pérez

Suman tres los más dolorosos y recientes fracasos del Tri la eliminación de la Copa Oro, de la Confederaciones, en Brasil, y del mundial Sub-20, en Turquía. Pues, ¿qué nos pasa?

Lo más vergonzoso es que Panamá nos pegó doblete de 2-1 en Dallas, y dejó tambaleante al técnico "Chepo" de la Torre.

Hay frustración, enojo, molestia, tristeza y los jugadores están llorando. ¿Qué harán ahora? ¿Caerán cabezas? En los aficionados hay frustración, enojo, molestia, tristeza... (Pagan por ver un buen espectáculo y les dan basura). Y se entiende: no es la primera vez que los seleccionados mexicanos se quedan en el clásico "ya merito".

Falta dar ese paso al frente, al estilo de Brasil, Alemania, Italia, Inglaterra o Argentina, que hace la diferencia entre ser un equipo grande o uno que, muchas veces, se ve beneficiado por las circunstancias.

Los defensores del Tri argumentarán que sí se ha avanzado y, prueba de ello, es que en 1999 México ganó la Copa Confederaciones; el Mundial Sub-17, en 2005 y 2011, así como los Juegos Olímpicos de Londres 2012.

Correcto, son logros, pero no hay consistencia, regularidad, un paso firme y sostenido para estar en el Olimpo de los grandes.

Lo inexplicable es que cuenta con jugadores de calidad innegable. De otro modo, no estarían en clubes europeos. ¿Y, entonces? Eso se lo dejamos a los siquiatras.

La verdad es que, hasta ahora, vamos en retroceso, de cara al Mundial de 2014.

He aquí una relación de algunas de esas grandes frustraciones:

**Mundial de Chile 1962:** el Tri pierde ante España, con un gol de Peiró, en el úl-



timo minuto, resultado que nos impidió avanzar de ronda, por primera vez en las Copas del Mundo.

**Mundial Inglaterra 1966:** Francia nos empata 1-1 cuando ya se pensaba en una victoria mexicana.

**Juegos Olímpicos de México 1968:** La verde no supo sacarle provecho a su calidad de local, y cae 0-2 ante Japón, en el estadio Azteca, en la disputa por la medalla de bronce.

**Mundial Sub-20 de Túnez 1977:** La URSS vence a México en la final, tras empatar 2-2 en tiempo regular y luego 8-9 en penaltis.

**Mundial México 1986: México 1-4 Alemania.** En cuartos de final, en el estadio Universitario, el Tri no pudo pasar del empate sin goles ante los teutones, y después cayó en penaltis, 1-4, con fallas de Quirarte y Servin.

**Copa América 1993: México 1-2 Argentina.** Gabriel Batistuta se encargó de sepultar las opciones mexicanas con dos anotaciones, que hicieron inútil el tanto de penalti de Benjamín Galindo.

**Mundial Francia 1998: México 1-2**

**Alemania.** El 'Matador' Hernández puso a soñar al Tri con un tanto al minuto 47, pero Klinsmann (75') y Bierhoff (86') acabaron con nuestras ilusiones.

**Copa América 2001: México 0-1 Colombia.** Con Javier Aguirre en el timón, el Tri tuvo una buena participación en el certamen, hasta avanzar a la final ante los anfitriones, que, con un gol de Iván Córdoba, nos fulminaron.

**Confederaciones 2005: México 1 (5)-(6) 1 Argentina.** Con La Volpe el Tri dejó una buena impresión en la primera fase, al terminar primero, por encima de Brasil. En semifinales, la albiceleste se impuso en penaltis, (Salcido marcó al 104' y empató Figueroa al 110') tras la falla de Osorio en muerte súbita. En el duelo por el tercer lugar perdieron 4-3 ante Alemania.

**Mundial Alemania 2006: México 1-2 Argentina.** La selección da pelea a la albiceleste en octavos: Rafael Márquez anotó al 6', pero Crespo igualó al 10'. Sin embargo, en tiempo extra, un golazo de Maxi Rodríguez dejó tendido al equipo mexicano.

¿Culpa del técnico o de los jugadores? [fernandoguper@gmail.com](mailto:fernandoguper@gmail.com)

Baltazar Ignacio Valadez



Desde la loma de los disparos

## ¡Viva el clásico!

No hay vuelta de hoja: la confrontación entre los Tigres y los Diablos se mantiene como el clásico del beisbol mexicano.

Gracias a Dios que me mantiene con vida, pude estar en una butaca del Foro Sol y en medio de un ambiente incomparable de emoción y de pasión, pude gozar en vivo y a todo color la más reciente serie entre estos dos aguerridos equipos.

Y como siempre, millares de aficionados al Rey de los Deportes, fuimos testigos de jugadas con etiqueta de las Grandes Ligas.

Desde que por desgracia Carlos Peralta decidió llevarse a los Felinos a la ciudad de Puebla y luego a Cancún, el número de diablitas es superior al de los tigristas, pero los miles de estos últimos que asisten al parque sostienen el duelo de porras en todo su esplendor.

Lo que se dicen y se gritan a lo largo de cada partido, pareciera que va a terminar en violencia física, pero lejos de eso, inmediatamente después de terminar la batalla deportiva en el campo de juego, la lucha en las gradas también termina y, unos y otros, se estrechan la mano tan amigos como siempre.

Es que entienden que el Rey de los Deportes es un hermoso juego que nació para emocionar y divertir y no motivo para agredir.

Por eso los estadios de la pelota caliente, se mantienen como los espacios a los que acuden familias enteras sin que sufran ningún riesgo ni temor a la violencia.

Es de apreciarse que, a diferencia de lo que sucede en el futbol, al clásico del beisbol mexicano, los gobiernos de Cancún y del Distrito Federal no necesitan enviar ni una docena de policías para que el orden se mantenga.

Por todo lo dicho, desde el campo de las propuestas y las sugerencias, digo que valdría la pena que en cada pretemporada y en diferentes ciudades del país, se realizaran juegos de exhibición entre los protagonistas del clásico del beisbol mexicano, de modo que muchos más lo gocen y lo disfruten.



7<sup>a</sup> SIMI CARRERA 10K 2013

DISTRITO FEDERAL  
 29 DE SEPTIEMBRE 7:30 A.M.

CIRCUITO CON SALIDA Y META: Museo de Antropología

www.simicarreras.com.mx
www.emociondeportiva.com

SIMITEL: 01 800 911 66 66

# Tu mejor amigo

Arturo Martínez

Esta vez te ofrecemos un armable diferente. Con una personalidad muy especial.

Quizá te resulte un tanto familiar. Seguro lo has visto alguna vez, fuera de una farmacia, en un comercial de la tele; o a lo mejor en una obra de teatro, actuando, cantando y bailando; o es posible que en su programa de televisión, compartiendo los secretos del Mundo Simi. En una de esas, hasta le has llamado por teléfono y platicado con él, en su línea 01 800 911 66 66.

Por si todavía no sabes de quién se trata, te doy más pistas: es regordete, risueño, tiene un gran bigote y pocos cabellos... seis para ser precisos.

Él puede ser uno de tus mejores amigos, porque escucha, juega, comparte, le gusta trabajar en equipo, no le agrada hacer trampas y siempre piensa en qué puede ser bueno para ti.

Seguro que ya lo sabes: ¡Exacto! El Dr. Simi.

Y aquí tienes un Dr. Simi para armar, pero lo mejor, es que también es para que lo muevas y lo pongas a bailar, o a hablar, o... a adornar tu escritorio, tu recámara, tu buró... o lo que quieras.

Aquí, entre nos, me dijo el Dr. Simi, que te guarda otra sorpresa. Va a tener para ti, "Mundo Simi, la Revista". Ahí vas a encontrar a los personajes del programa de televisión, otros reportajes, rompecabezas, cómic, páginas para iluminar, sopa de letras, noticias, chistes, adivinanzas, tus propios dibujos, tus cartas y un montón de cosas más.

Como ves, el Dr. Simi siempre tiene sorpresas, pensando en darte lo mejor.

Así que, si lo quieres tener cerca, arma tu propio Dr. Simi y comparte con él.

- 1.- Saca copias para tus amigos
- 2.- Pega los planos en una hoja de papel bond
- 3.- Coloréalo como quieras
- 4.- Recorta las piezas según el orden de los dibujos
- 5.- Arma las piezas doblando y pegando las pestañas
- 6.- Pega las piezas como se indica en los dibujos

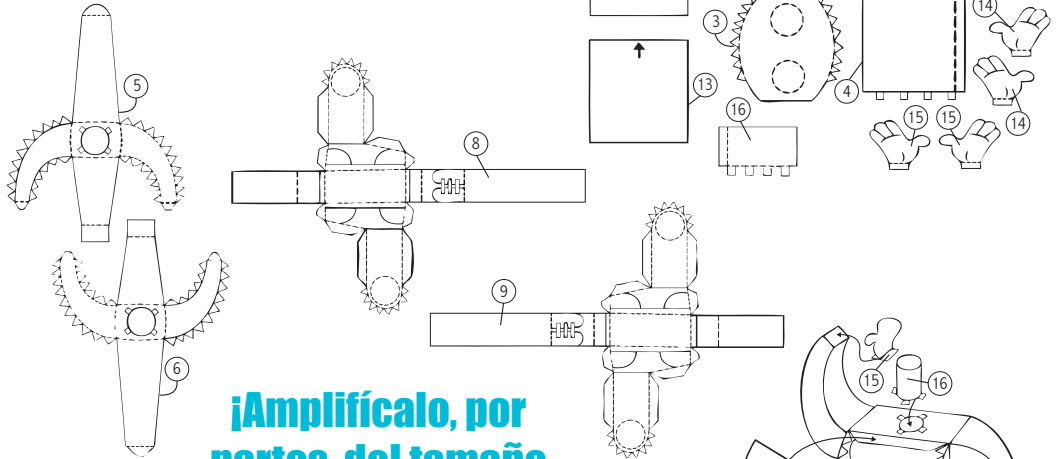

**¡Amplifícalo, por partes, del tamaño que quieras!**

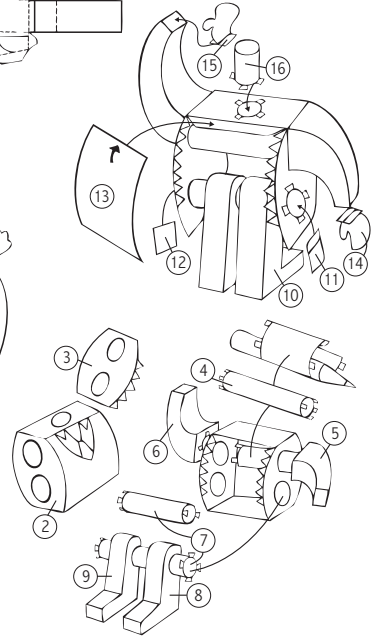
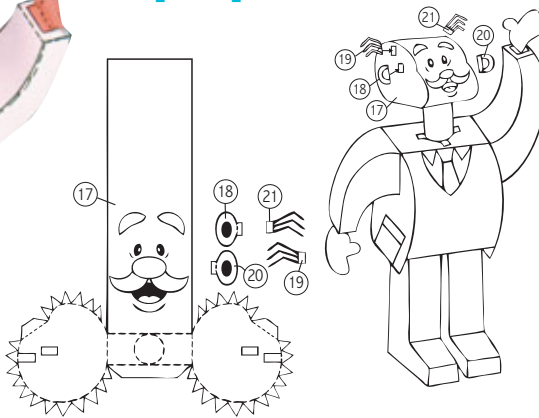

Edmundo Javier Olmos Vargas 58 25 94 69 - 044 55 32 49 74 47

## ¿Me echas la mano?

Estos botes de basura, orgánica e inorgánica, son los nuevos personajes de mi programa de televisión Mundo Simi.

### ¿Me ayudas a ponerles nombre?

Envía tus propuestas al correo electrónico: [simi\\_informa@porunpaismejor.com.mx](mailto:simi_informa@porunpaismejor.com.mx)

A todos nuestros amigos que participen, yo, el Dr. Simi, les enviaré una sorpresa



En este regreso a clases, Siminforma te da el primer 10 de calificación

Tómate una foto con el Dr. Simi, súbela a nuestras redes sociales y gánate un kit escolar

Facebook/Simi TV  
Twitter @DrSimiTV  
Instagram DrSimi\_Oficial

A 106 años de su nacimiento

# FRIDA KAHLO

Frida Kahlo es una de las artistas plásticas más importantes de México, creó obras muy personales, ingenuas y, al mismo tiempo, profundamente metafóricas, derivada de su exaltada sensibilidad y de varios acontecimientos que marcaron su vida. El pasado 6 de julio se conmemoraron 106 años de su nacimiento

## SU HISTORIA

MAGDALENA CARMEN  
FRIDA KAHLO CALDERÓN



<b>1907</b> Nace el 6 de julio en Coyoacán, Distrito Federal	<b>1913-1922</b> Estudia en el Colegio Alemán y en la Escuela Nacional Preparatoria	<b>1922</b> Conoce a Diego Rivera quien pintaba un mural en la prepa	<b>1925</b> Sufre el accidente que marca su vida, cuando el autobús en el que viajaba choca contra un tranvía
---	--	---	--

<b>1929</b> Se casa a con Diego Rivera	<b>1930</b> Viven en Cuernavaca, San Francisco, Detroit y Nueva York	<b>1935</b> Se separa de Diego pero regresan ese mismo año	<b>1937</b> En México conoce a León Trotsky y se hace su amante
---	---	---	--

<b>1938</b> Monta su primera exposición individual en la Juliet Levy Gallery de Nueva York	<b>1939</b> Presenta otras exposiciones en México, Francia y Estados Unidos	<b>1940</b> Se divorcia de Diego y se casan de nuevo en 1941	<b>1945</b> Expone en el Museo de Arte Moderno de Nueva York
---	--	---	---

<b>1950</b> Es internada nueve meses por una infección en la columna	<b>1953</b> Expone en la Galería de Arte Contemporáneo. Le amputan una pierna por gangrena	<b>1954</b> Enferma, asiste a una marcha contra la intervención norteamericana en Guatemala	
---	---	--	--

### MUERTE DE LA ARTISTA

13 de julio de 1954

Fallece en la "Casa Azul" de Coyoacán (su hogar) y recibe honores en Bellas Artes. Sus cenizas se conservan en un jarrón precolombino en el ahora Museo Frida Kahlo ("La Casa Azul")

Investigación y redacción: Mónica I. Fuentes Pacheco  
Diseño y arte: Oscar Aguilar Sánchez



Fuente: Notimex, Biografías y Vidas

## OBRAS MÁS FAMOSAS

 Frida Kahlo y Diego Rivera (1931)	 Nacimiento o mi nacimiento (1937)	 Mi nana y yo (1937)
 Las dos Fridas (1939)	 Diego en mi pensamiento (1943)	 La columna rota (1944)
 Autorretrato con animales (1945)	 Autorretrato con pelo suelto (1947)	 Autorretrato (1948)

Armando Ramírez



¡Ay, ojitos pajaritos!

## Eran "polis" los del automóvil gris

Imaginen a una "vedetrix" en su show, luciendo sus joyas con la chaquiras y la lentejuela y, de repente, entre el público se alza una voz: "¡Esas joyas son mías, me las robaron los de la Banda del Automóvil Gris!"

María Conesa, que era la artista, responde: "¡Me las regaló Juan Mériquo, el jefe de la Policía!" "¡Oooh!", pudo haber exclamado la concurrencia y pensar: "¿Cómo que un policía regala joyas robadas? ¿En dónde he oído eso?" Bueno, eso cuenta la leyenda de las joyas "carranceadas" a la hija de Gabriel Mancera por esta banda.

En esa época, "carrancear" era sinónimo de robar. Tiempos peliagudos, Zapata y Villa habían mandado por un tubo a Venustiano Carranza. Y ahí entra en acción el general Pablo González, fiel a Carranza. Se dice que por encargo de Venustiano, Pablo ordena al general Guajardo asesinar a Zapata.

Este Pablo es enviado por Carranza a la Ciudad de México como gobernador, quien, a su vez, nombra como jefe de la Policía, a Juan Mériquo.

El jefe de la Banda del Automóvil Gris era Higinio Granda, muy querido por Pablo. Contaban los periódicos de la época que la banda llevaba una orden de cateo e iban vestidos de policías, llegaban a la casa de la familia pudiente seleccionada y se "carranceaban" joyas y dinero.

Mériquo era el amante de la "Gatita Blanca", aunque años después ella lo negara, y Mériquo, en su memorias, lo afirmara, así como otra célebre vedette, Mimí Derba, era la amiga de Pablo González. Digo, general sin vedette, no era general de cuatro estrellas.

Pablito tenía sueños presidenciales, y ordena fusilar a algunos miembros de la Banda del Automóvil Gris, y el director de cine y amigo de Mimí Derba, Enrique Rosas, filma el fusilamiento, eso sí, sin Higinio Granda, quien muere, años después de enfermedad, en la colonia Guerrero.

Pablo le da dinero a Rosas y a Mimí para que hagan la película de la Banda del Automóvil Gris, usando el material filmado de los fusilamientos y se vea cómo combate el crimen. La película anunciaba escenas reales de fusilamientos, es un taquillazo.

Eso sí, Pablo González no llegó a ser Presidente... ¡Ay, ojitos pajaritos!...

**Johnson & Johnson**  
MEDICAL COMPANIES

Con el **NUEVO KIT\***  
**OneTouch® SelectSimple®**  
mantener el control de tu diabetes es más simple de lo que piensas

- Solo inserta la tira y obtén el resultado
- Alarmas visuales y auditivas que indican los valores altos o bajos de glucosa
- Sin botones, sin códigos, sin instrucciones complicadas
- Precisión y exactitud del 98.7 %\*\*

Línea de atención sin costo OneTouch®  
**01 800 5433 557/8**

DE VENTA EXCLUSIVA EN  
**FARMACIAS SIMILARES**  
"LO MISMO PERO MAS BARATO"

www.onetouchla.com  
Síguenos en OneTouch® Diabetes Latinoamerica

\*Líftezcan data en file OneTouch® Ultra® Brand Test strips: Exactitud del Sistema OneTouch® Ultra® 2001-2008. Colibrán & Johnson de México, S.A. de C.V. 2012 Javier Barros Esquivel, No. 555, 3er Piso, Colonia Zedillo - Santa Fe, Deleg. Álvaro Obregón - 05210 - México D.F. Impreso en 12/12. Distribuido de 12/12 a 12/13.

**\$543<sup>00</sup>**

**ONETOUCH®**  
SelectSimple®



Cine+

Ivan Cruz Mejia  
ivancruzmejia@gmail.com

### Un villano exitoso

La columna pasada comentaba las dos películas animadas más esperadas de este año: *Monsters University* y *Mi Villano Favorito 2*. En ese momento todavía no se estrenaba la segunda y comenté el éxito que había tenido *Monsters University*, convirtiéndola en una de las más taquilleras en México. Con la llegada de *Mi Villano Favorito 2*, a la cartelera, se opacó el éxito que gozaba la historia de *Mike y Sullivan*. Al parecer los nuevos personajes favoritos de la temporada vuelven a ser los *Minions*. Estos pequeños personajes amarillos, que nos llevan de la diversión, a la ternura en una misma escena, son sin duda una de las razones de la preferencia que tiene esta película.

Una historia divertida, ágil, tierna y ahora con toques de romanticismo es la que se muestra en esta secuela. *Gru*, quien ahora tiene como prioridad ser un buen padre para sus tres niñas, *Margo*, *Edith* y *Agnes*, recibe una propuesta de una agencia que se dedica a combatir el mal, para ayudarlos a capturar a un villano. Quién mejor para hacerlo que un exvillano. Después de pensarlo decide aceptar la propuesta y entonces todo comienza a complicarse. Aunado a este nuevo trabajo están los cambios y nuevos intereses de su hija mayor por los niños y lo difícil que es para él aceptarlos. Un gran sentido del humor proporcionado por los pequeños, adorables y divertidos *Minions*, es uno de los motivos del éxito de este largometraje.

Para aquellos que dudaban o no creían que este filme superara a *Monsters University*, después del primer fin de semana en cartelera, los números son claros; *Mi Villano Favorito 2* se convirtió en la película animada más taquillera en México, superando a la que mantenía el primer puesto hasta hace unos días *Toy Story 3*. En la tabla general de películas más taquilleras en nuestro país se colocó en tercer lugar después de *Los Vengadores* e *Iron Man 3*.

En cuestión comercial es la ganadora, su recaudación fue mayor, pero a fin de cuentas es cuestión de gustos. Para algunos, personajes como *Mike Wazowski* y *Sulley*, son insuperables, y para otros los *Minions* son más divertidos. Personalmente me gustan las dos historias, la larga espera por la segunda parte de *Monsters* fue bien recompensada, pero me inclino más por *Mi Villano Favorito 2*. Los *Minions* me parecen unos de los personajes más creativos y exitosos de los últimos años. ¿Y, usted, cuál prefiere?

## Con puntos y comas...

Fernando Gutiérrez

Delante de **porque** unas veces hay que escribir coma y otras no. Todo depende del tipo de oración.

Hay dos tipos diferentes de oraciones con **porque**. El primero indica simplemente el motivo por el que algo sucede. Ejemplo: *La leche se estropeó porque la dejaste fuera del refrigerador.*

Poner coma antes de un **porque** de este tipo es una falta de ortografía.

Hay un segundo tipo de oraciones con **porque**. Ejemplo: *Rubén come mucho, porque está muy gordo.*

Desde un punto de vista lógico, esto es un disparate. La lógica nos dice que es más bien al contrario: si está gordo es porque come mucho. Este segundo tipo de oraciones no nos explica por qué pasan cosas en el mundo, sino por qué nos dice el hablante lo que nos dice. Aquí es obligatoria la coma.

Como ves, el uso de la coma antes de **porque** tiene su importancia, pues nos permite diferenciar estructuras.

fernandoguper@gmail.com



## Crucigrama

### Horizontal

- Otro nombre para la onomatopeya
- Inventor de la tv a color
- Ciencia que estudia las plantas
- Capital de Baja California
- Médico que trata males endocrinos
- Fobia a los payasos
- Instituto del Fondo Nacional de la Vivienda para los Trabajadores
- Pérdida de la audición
- Información genética de un ser vivo
- Nombre del policía de Don Gato
- Dónde se localiza el río Ipiranga
- Gentilicio de Veracruz

### Vertical

- Imagen en los billetes de 100 pesos
- De qué fruto procede el chocolate
- Alhóndiga donde fue expuesta la cabeza de Hidalgo
- Bandera de las barras y las estrellas
- Deidad maya de la Luna
- Otro nombre para el convoy naranja
- En donde nació el historiador Francisco Zarco
- Gorro típico ruso
- Otro nombre para los nahuales
- Nombre de la mascota de los Supersónicos

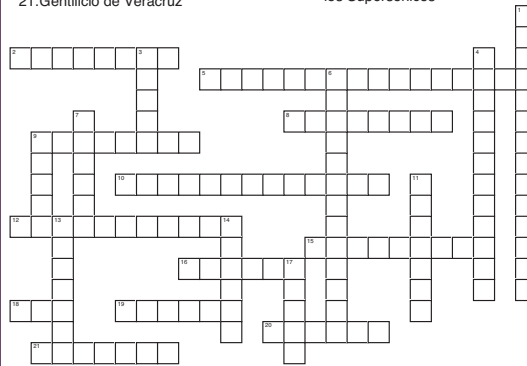

## SUDOKU

Completa toda la cuadrícula, de manera tal que cada fila, columna y área de 3 por 3 celdas, contengan del 1 al 9, sin repetirse

7			5					8
	4			9				6
5			1		6			2
4		2				7		6
		5	4		3	8		
9		1				4		3
3			7		2			1
	1			6				3
8			3					5

Solución número anterior

Soluciones número anterior

3	1	7	5	2	8	9	4	6
6	4	8	1	7	9	2	3	5
2	5	9	3	4	6	7	1	8
7	2	3	6	9	5	1	8	4
8	6	4	2	3	1	5	9	7
1	9	5	7	8	4	6	2	3
9	8	1	4	6	7	3	5	2
4	3	6	9	5	2	8	7	1
5	7	2	8	1	3	4	6	9

De venta en: FARMACIAS SIMILARES "LO MISMO PERO MAS BARATO". CONSULTA A SU MÉDICO. SI VENTA REQUIERE RECETA MÉDICA. APOTEX

¡Que NO se piquen contigo!

Simipulsera®

repele a los mosquitos.

De venta exclusiva en: FARMACIAS SIMILARES "LO MISMO PERO MAS BARATO" 75% OFF

# Carlos Rivera, un mexicano conquista España

► Lanza nuevo disco y se estrena como compositor

Claudia Resillas

Orgullosa de su éxito en España, por su participación en el musical El Rey León, Carlos Rivera regresa a México para presentar su tercer álbum titulado *El hubiera no existe*; el cual, ha sido editado de manera simultánea en nuestro país, Centroamérica, Venezuela y la península Ibérica bajo el sello de Sony Music.

*El hubiera no existe* se llevó bajo la producción del mexicano Armando Ávila y del español Manuel Illán, una combinación que se refleja en los duetos que Carlos interpreta en este disco, como el de India Martínez, una mujer que con su estilo, está refrescando la tradición del flamenco, y en el que se suman las colaboraciones de Leonel García, Pablo Preciado y el propio Carlos Rivera, quien se estrena como compositor.

Franco De Vita, amigo de Carlos, y quien lo alentara a incursionar en la composición, se suma a este proyecto, e interpretan a dúo, *Qué fue de nuestra vida*, una canción inédita del cantautor venezolano.

Fascinación, es el primer sencillo que se desprende de este álbum, tema original de Mario Domm y el

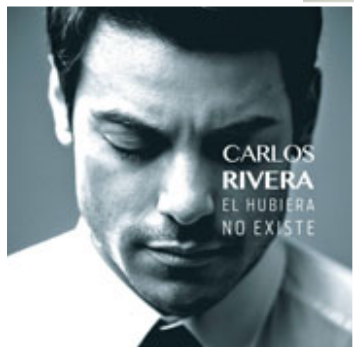

cual ya se ubica entre los primeros lugares de la radio nacional.

Después de ser el ganador de la tercera generación del reality *La academia* 2004, incursionar en la industria del disco y adquirir experiencia en el teatro musical de México, este originario de Huamantla, Tlaxcala se aventura y viaja a España para conseguir uno de sus más grandes sueños: participar en el musical de Disney El Rey León, interpretando al personaje de Simba.

Hasta la fecha, se han ofrecido



Carlos Rivera lanzó su nueva producción *El hubiera no existe*

más de 500 representaciones de este musical, en el teatro Lope de Vega, en la tradicional Gran Vía de Madrid, con funciones agotadas y con más de 820 mil entradas vendidas en los primeros 14 meses de su estreno.

Carlos Rivera, no solo es reco-

nido por su capacidad actoral y musical, sino también como embajador en México del diseñador Adolfo Domínguez.

Conoce más de este artista en Siminota Musical y no te pierdas el programa todos los viernes, a la 1:00 de la mañana por Azteca 7.



Síguenos por Facebook/Simi TV Twitter/DrSimiTV

Álvaro Cueva  
alvaro@alvarocueva.com



Frente a la tele

## Abuelita, dime tú

Siempre que platico con alguien, aquí en nuestro país, o incluso en el extranjero, me dicen lo mismo: Yo veía telenovelas porque, cuando era niño, me las ponía mi abuela.

¡Es maravilloso! ¡Benditas abuelas! A ellas les debemos que los adultos de hoy nos podamos comunicar platicando que si de "Marimar", que si de "Rosa Salvaje", que si de "Mundo de juguete".

No sé usted, pero yo recuerdo a mi abuela paterna, después de una intensa mañana de trabajo limpiando y cocinando, premiándose con una larga tarde de telenovelas mexicanas.

Y mi abuela materna no era muy diferente, solo que ella prefería las telenovelas de otras partes de América Latina que se transmitían en aquel entonces en los canales locales de mi tierra, Monterrey.

¿Por qué le estoy contando esto? Porque quiero que se dé cuenta de la importancia que las telenovelas han tenido como parte de nuestra integración familiar y porque quiero que reflexione sobre algo que se perdió.

¿Qué? El divino arte de sentarse con los padres y los abuelos a ver una telenovela por el puro placer de hacerlo, sin esperar escándalos, fenómenos sociales ni mayores supensos.

Una telenovela puede ser un espectáculo bonito, solo eso, un espectáculo bonito, un pretexto para pasar el tiempo y olvidarse de lo malo y para muestra basta un botón: "De que te quiero, te quiero".

Dígame, por favor, que usted también la está viendo, que la está viendo con sus padres, que la está viendo con sus abuelos. ¿No es hermosa?

Es una cosita ligera sobre ricos, pobres y malentendidos, con casi puros actores nuevos, una que otra presencia estelar como la de Cynthia Klitbo y una excelente producción con un delicioso trabajo de locaciones.

Se transmite a las 18:20 por El Canal de las Estrellas y usted la puede retomar desde el principio a través de diferentes sistemas de internet y de televisión de paga.

Se la recomiendo de todo corazón. Verla es como revivir aquellos buenos tiempos con las abuelas. Verla es algo que nos estaba haciendo mucha falta. ¿A poco no?

# Me retiro en diez años: Lucía Méndez

Miguel Ángel Becerril



Lucía Méndez celebró el cariño que ha tenido con su público durante 40 años

Para conmemorar cuarenta años de trayectoria artística, Lucía Méndez presentó su nuevo material *Lo esencial de Lucía Méndez*, una recopilación en tres CD, más un DVD, que dan cuenta de su trayectoria

La intérprete de *Corazón de piedra*, convivió en un ambiente de camaradería con la prensa, donde habló de lo que han sido estas "cuatro décadas de éxitos", tanto en la televisión, el cine, el teatro, los discos y las presentaciones personales.

"He tenido más fracasos personales que profesionales, por relacionarme con personas inadecuadas, pero no me arrepiento; creo que le he prestado más atención a la artista que a la mujer. Ha valido la pena.

"Esta fiesta es para agradecerle a la vida la dicha de ser actriz y recibir el cariño del público durante cuatro décadas", sostuvo la actriz.

Hoy, a cuarenta años de su debut, Lucía Méndez sigue vigente a través de esporádicas apariciones en la pantalla chica, presentaciones personales y volcada en su faceta de empresaria.

"En diez años me retiro; quiero hacerlo en grande, como mi amigo Vicente Fernández, en una *Gira del Adiós*. Me encantaría ser abuela, pero creo que mi hijo -Pedro Antonio-, no tiene para cuándo, y yo muero por una niña", confió la ganadora de un *Grammy Latino*.



# 2<sup>o</sup>. Convocatoria 2013

## Concurso nacional de carteles

"EL ALTRUISMO Y EL VOLUNTARIADO SOCIAL"

Con motivo de los días Internacionales del Altruismo y el Voluntariado, la Fundación del Dr. Simi, A.C., invita a participar en el 2<sup>o</sup>. concurso nacional de carteles "EL ALTRUISMO Y EL VOLUNTARIADO SOCIAL"

**OBJETIVO:** Con el propósito de estimular el desarrollo de actividades tendientes a promover la cultura de la ayuda, y con la finalidad de contribuir, desde la perspectiva social, a la formación de personas que sean agentes de cambio en la sociedad, invitamos a fortalecer e incrementar el altruismo y el trabajo voluntario para construir un país mejor. Por lo anterior, se convoca a participar a la sociedad universitaria para que —desde su visión propositiva y creativa— presenten propuestas que generen impacto social e incrementen el interés de los jóvenes en el altruismo y el voluntariado.

### BASES:

**PRIMERA:** Podrán participar todos los estudiantes y egresados de las carreras de Arte, Diseño, y Comunicación, interesados en la promoción de la cultura de la ayuda y el voluntariado.

**SEGUNDA:** El cartel deberá elaborarse con un enfoque exclusivo a recoger y representar alguna característica del altruismo y el voluntariado. Deberá contener una frase alusiva al tema, con un lenguaje claro y positivo, que invite a reflexionar sobre la importancia del altruismo y el trabajo voluntario para la construcción de un país mejor.

**TERCERA:** Los participantes deberán inscribir única y exclusivamente carteles inéditos y originales. Creados específicamente para este concurso, no deberán haber sido publicados o presentados en concursos y exposiciones previas. Tampoco podrán ser publicados en páginas personales, blogs, redes sociales o cualquier tipo de medio digital, antes de conocerse los resultados de esta convocatoria.

**CUARTA:** Los carteles podrán realizarse en cualquier técnica digital, dentro de las cuales podrán utilizarse programas de dibujo e ilustración, como Illustrator, Photoshop, Coreldraw, etc.

El contenido del cartel deberá ser tal, que estimule a la población a conocer, comprender, difundir, apoyar la labor altruista y el voluntariado social. Se podrá utilizar toda clase de frases, imágenes y dibujos, siempre y cuando no sean ofensivos. El recurso creativo no se limitará, pudiendo utilizarse fotografías, fotomontajes, collage, siempre y cuando se digitalicen y se cumpla con el formato de entrega establecido.

**QUINTA:** Las políticas del concurso son las siguientes: • Los participantes crearán de forma individual el cartel, en tamaño 40 x 60 cm., con orientación vertical únicamente. • Podrán incluir dibujos, imágenes, una frase o el título que ilustre el contenido. El concepto del diseño deberá expresar una idea relacionada con la labor altruista y el trabajo voluntario. • Se deberá enviar por correo electrónico en formato PDF (no mayor de 6 Mb) o JPG, a una resolución de 300 dpi.

**SEXTA:** Los trabajos originales se recibirán únicamente en forma digital, por correo electrónico, cuyo enlace lo encontrará en la página de internet: [www.fundaciondrsimi.org.mx](http://www.fundaciondrsimi.org.mx). Tanto el cartel como sus datos personales deberán enviarse con el asunto «Concurso carteles voluntariado» al correo electrónico: [cartel@fundaciondrsimi.org.mx](mailto:cartel@fundaciondrsimi.org.mx). Los participantes se comprometen a firmar la carta de aceptación de bases; se obligan a entregarla junto con la forma de registro/inscripción, y sujetándose a las disposiciones que en ella se indican. Los formatos se encuentran en la sección de convocatorias de la página [www.fundaciondrsimi.org.mx](http://www.fundaciondrsimi.org.mx), los cuales deberán ser llenados, firmados y escaneados, y serán enviados en archivo junto con el cartel.

Se enviará acuse vía electrónica, para que los concursantes tengan la seguridad de que llegó al buzón, y como constancia de su inscripción.

**SEPTIMA:** La inscripción a este concurso es gratuita. Someter un trabajo a este concurso, implica la aceptación de las presentes bases y del premio, en su caso. Esta convocatoria es vigente a partir del 9 de agosto de 2013 y hasta las 17:00 horas del 4 de octubre de 2013.

**OCTAVA:** Para la evaluación de los trabajos inscritos se integrará un Comité Dictaminador, constituido por personas de reconocido prestigio, directivos del Grupo Por Un País Mejor. Los trabajos serán evaluados con base en los siguientes puntos: presentación, calidad gráfica, calidad artística, originalidad del concepto, claridad en la transmisión del mensaje, representación de la acción altruista o voluntaria o ambas. El Comité Dictaminador

designará a tres ganadores, y podrá declarar desierto el premio cuando así lo considere. El resultado del Comité Dictaminador será definitivo e inapelable. El fallo se dará a conocer el 21 de noviembre de 2013, en el marco de la 11<sup>a</sup>. Premiación Nacional del Altruismo, que se llevará a cabo en el Salón Olmeca del World Trade Center, de la Ciudad de México. Los carteles finalistas serán presentados en exposición, durante la premiación, de las 16:00 a las 18:00 horas.

**NOVENA:** La Fundación del Dr. Simi, A.C., otorgará los siguientes premios:

**1er. Lugar:** Ipad 2 16 Gb Wifi + 3G

**2do. Lugar:** Ipad Mini 16 Gb Wifi

**3er. Lugar:** Cámara Nikon Coolpix S9300

**DÉCIMA: DERECHOS Y DIFUSIÓN:** Al inscribir su trabajo, todos los participantes aceptan y autorizan que la Fundación del Dr. Simi, A.C., de manera exclusiva, difunda los proyectos y promoción al (los) ganador (es), por lo que, el (los) autor (es) deberán abstenerse de desarrollar cualquier actividad en este sentido. El participante cede los derechos de exhibición, difusión y reproducción a través de medios electrónicos o digitales, impresos y exposiciones.

Cada participante retiene los derechos completos de autoría, por lo que la Fundación del Dr. Simi, A.C., se obliga a reconocer su calidad de autor al (los) ganadores del CONCURSO. El autor o los autores de los carteles ganadores están de acuerdo en que fueron diseñados para cumplir el objetivo planteado en esta convocatoria, por lo que al inscribirlos ceden los derechos patrimoniales y las facultades relativas a divulgación, integridad y colección, quedando prohibida la utilización o difusión de dicho proyecto en cualquier otra forma o actividad.

Los participantes deberán ser responsables del origen de la obra, y, de incluir trabajo ajeno o motivos no originales, deberán gozar de la autorización del creador de estos últimos. En caso de que se suscite alguna controversia sobre la autoría de los carteles inscritos, Fundación del Dr. Simi, A.C., quedará a salvo de ella, siendo exclusiva de quien lo haya presentado a concurso. Los datos personales solicitados tienen como fin único el poder contactar a los ganadores del concurso e informarles de los resultados finales. Solo se darán a conocer sus nombres en la lista de ganadores, y como parte de la premiación. En ningún momento se les dará un uso distinto al antes mencionado. Cualquier situación no contemplada en esta convocatoria será atendida por el Comité Organizador.

Mayores informes al teléfono 5422-4572, o del interior de la república, sin costo, al 018009116666.

### Consideraciones:

Cartel es un material gráfico que transmite un mensaje. Está integrado en una unidad estética formada por imágenes y textos breves. Un cartel contiene elementos físicos, como imagen, texto, color, composición, tamaño y formato. La imagen debe ser una síntesis que resuma la idea a la mínima expresión gráfica, sin dejar de ser clara y significativa. En cuanto a su elaboración, las imágenes que se aplican al cartel pueden ser fotográficas o dibujadas.

Su texto cumple una doble función: refuerza el mensaje implícito en la imagen y es, en sí mismo, un elemento importante en su composición. Este elemento debe cuidarse, tanto en la redacción como en el tipo de letra, su tamaño y colocación. La redacción no debe ser muy extensa, los textos deben ser cortos, directos y claros, buscando, al igual que la imagen, comunicar el mensaje con el mínimo de elementos, sin utilizar palabras o frases largas.

Fuente: **NOUEVAS TECNOLOGÍAS APLICADAS A LA EDUCACIÓN** (Guía docente virtual) Profesor Ricardo Fernández Muñoz T.E.U. de Didáctica y Organización Escolar de la UCLM (Universidad de Castilla la Mancha, Facultad de Educación de Toledo)



Concurso nacional de carteles  
"EL ALTRUISMO Y EL VOLUNTARIADO SOCIAL"



Ahora,  
ya también  
contamos con...

- ▶ Pasta dental Crest® Complete
- ▶ Shampoo Pantene® Pro-V restauración
- ▶ Shampoo Head & Shoulders® control caspa



\$12.00

Pasta dental Crest® Complete

DE VENTA EN

