

Te adelantamos tu regalo:
Ahora **TODOS** los lunes
son de



EL **BUEN**
LUNES

25%
DE DESCUENTO*

TODO EL DÍA,
en toda la farmacia.

*Se aplica hasta \$999 pesos, siempre y cuando solicite su ticket al vendedor. No se aplica con otras promociones o descuentos.



SIMINFORMA

Por Un País Mejor ©



Núm. 375
Noviembre de 2013

660 mil ejemplares



Cuando el altruismo se vuelve una cualidad

La 11.ª Premiación Nacional del Altruismo, encabezada por Víctor González Torres, reconoció la labor de hombres e instituciones que benefician a la sociedad mexicana México 7, 8 y 9

Anuario 2013



Opinan:

- P. José de Jesús: ¿Quién fue Juan Diego? 2
- Miguel Ángel Ferrer: Mercado negro 4
- Armando Ramírez: Porfirio, la bola y 1910 5
- Carlos Ramírez: Primer año de jaloneos 10
- Álvaro Cueva: Discriminación..... 15



P. José de Jesús Aguilar

Pildoritas del Padre José

¿Quién fue Juan Diego?

El 9 de diciembre se festeja a san Juan Diego, nacido en 1474, en Cuautitlán, a 20 kilómetros al norte de la antigua Tenochtitlán, hoy Ciudad de México. Le pusieron el nombre de Cuauhtlatotzin, que significa "el que habla como águila" o "águila que habla". Cuando tenía 50 años se convirtió a la fe cristiana y fue bautizado junto con su esposa. Recibió el nombre cristiano de Juan Diego, y ella el de María Lucía. Cuatro años después enviudó y se fue a Tulpetlac, a vivir con su tío Juan Bernardino, a catorce kilómetros de Tlatelolco, donde se levantaba el convento de los franciscanos.

Todos los sábados y domingos, antes del alba, Juan Diego caminaba hasta el convento para recibir la instrucción religiosa y participar de la misa. Caminaba descalzo, como los macehualli, ya que únicamente los miembros de las clases superiores de los aztecas usaban cactilis, o sandalias, confeccionadas con fibras vegetales o pieles. Para protegerse del frío de la madrugada utilizaba una manta, tilma o ayate, tejida con fibras del maguey, cactus típico de la región, porque el algodón era solo usado por los aztecas más privilegiados. Durante una de sus caminatas, que solían tomar unas tres horas y media a través de montañas y poblados, tuvo la primera aparición de la Virgen. Era el sábado 9 de diciembre de 1531. Juan Diego tenía 57 años. La Virgen se le apareció el sábado 9, el domingo 10 y el martes 12. En esta última aparición quedó plasmada en su tilma. Después del milagro de Guadalupe, Juan Diego le dejó a su tío Juan Bernardino todas sus pertenencias para irse a vivir en un pequeño cuarto junto a la capilla que alojaba la santa imagen. Ahí pasó el resto de su vida contando a todos los detalles de las apariciones de la Virgen. Murió el 30 de mayo de 1548, a la edad de 74 años. El 31 de julio de 2002 fue canonizado en la basílica de Guadalupe, por Juan Pablo II. La fecha de su fiesta se eligió tomando en cuenta la primera aparición.

Más beneficiados por la venta del Simicondón

Moisés Sánchez



Fundación Ser Humano recibió de manos de Farmacias Similares un donativo de 62 mil 500 pesos para apoyar pacientes infectados con el VIH-sida

Farmacias Similares entregó el segundo donativo correspondiente al 5 % de la venta del Simicondón con sabor y aroma; esta vez, a la asociación civil Ser Humano.

El donativo de 62 mil 500 pesos fue recibido por Fernando Rergis Ramírez, subdirector ejecutivo de la asociación, encargada de brindar asistencia a 460 personas, entre niños, adolescentes y adultos infectados con VIH-sida.

"Cada vez que recibimos un apoyo chico, mediano o grande, nos hace sentir acompañados y nos motiva a no bajar la guardia", indicó.

Para Fernando Rergis, el VIH-sida ha cambiado radicalmente. En un inicio se atendía solamente a hombres, pero con el paso del tiempo empezaron a llegar mujeres, niños y familias completas.

"Los nuevos medicamentos anti-retrovirales permitieron que la gente viviera, situación que nos permitió ocuparnos y trabajar en pro de los niños" precisó.

Desde su punto de vista, el sida ha dejado de ser una enfermedad mortal por definición, para convertirse en un mal crónico que requiere de muchos cuidados y una inversión para Ser Humano, A.C., de 10 mil pesos al mes por paciente.

Explicó que los 62 mil 500 pesos donados se utilizarán para el mantenimiento de la instalación eléctrica, a fin de reducir el pago de luz en 50 por ciento.

Usted recuerde que con su compra, además de protegerse ayuda. El sexo es su decisión el uso del condón su obligación.



Fotos: Adriana Hinojo

SIMIcondón®

Seguridad para todos los gustos



www.simicondon.com

PREVENCIÓN ES SALUD.
LEA LAS INSTRUCCIONES DE USO.
PERMISO DE PUBLICIDAD No.: 133300201B4082



FARMACIAS SIMILARES®
"LO MISMO PERO MAS BARATO"®

HASTA
75%
DE AHORRO

Y en esta época,
no olvides el
"gorrito" para
la fiesta...

SIMINFORMA

Por Un País Mejor

Presidente del Grupo Por Un País Mejor
Víctor González Torres

Redacción

Vicente Monroy Yáñez
Director

Juan Manuel Zepeda Aguilar
Jefe de Información

D.C.V. Adriana Hinojo Montes de Oca
D.C.V. Virginia Palacios Baeza

Diseño

Reporteros

Miguel Ángel Sánchez
Moisés Sánchez
Miguel Ángel Beceril
Fernando Gutiérrez
Claudia Resillas

Fotógrafos

Moisés Manzano
Arturo González

Columnistas

Álvaro Cueva
Armando Ramírez
Arturo Martínez Aviña
Baltazar Ignacio Valadez
Carlos Ramírez
Ivan Cruz Mejía
Manuel Magaña Contreras
Miguel Ángel Ferrer

Caricaturista

Jorge Aviña

Servicio de Agencia

Notimex

Imprenta en México

Litografía Magno Graf, S.A. de C.V.
Calle 23 No. 33, Col. San Pedro de los Pinos.
C.P. 038000, México, D.F.

Distribuidores en México

Farmacias Similares / El Sol de México
Bamboó Impresiones

Imprenta en Chile

Mallea Impresores Ltda.

Distribuidores en Chile y Guatemala

Farmacias del Dr. Simi

Derechos Reservados ©. Con edición en México y Chile. Editado por: Farmacias de Similares, S.A. de C.V., Alemania No. 10, Col. Independencia, C. P. 03630, México, D.F. Número de Certificado de Reserva otorgado por el Instituto Nacional del Derecho de Autor 04-2008-032512250400-101. Certificado de Licitud de Título No. 12893. Certificado de Licitud de Contenido No. 10466. Expedidos por la Comisión Calificadora de Publicaciones y Revistas Ilustradas con fecha 26 de agosto de 2004. Miembro activo No. 1030/2006 de "Prensa Unida de la República, A.C." Certificado por: Lloyd Internacional, S.C. Fecha de impresión: Noviembre de 2013. Periodicidad catorcenal.

"Los artículos publicados en esta edición son responsabilidad exclusiva de su autor. Está prohibida la reproducción total o parcial de cualquier material contenido en esta edición, salvo autorización previa y por escrito".



Miguel Ángel Ferrer
www.miguelangelferrer-mentor.com.mx

Salud y sociedad

Mercado negro

Cuando un gobierno establece un impuesto, incrementa el número de gravámenes o aumenta la tasa de alguno o algunos de ellos, el resultado neto es el traslado de dinero del bolsillo del ciudadano a las arcas de ese gobierno. Este puede hacer tal cosa porque la ley lo faculta. En Derecho, a esa facultad se le llama el "acto imponible".

Frente a esta situación, en general, el ciudadano está maniatado, indefenso. Y si decide evadir el pago de ese impuesto se arriesga a pisar la cárcel o a pagar multas y recargos habitualmente más gravosos que el propio impuesto evadido.

Pero siempre hay caminos que sin riesgos mayores pueden reducir la carga fiscal. El más conocido y transitado es la llamada economía informal, economía subterránea o economía negra. Se trata, en suma, del celeberrimo mercado negro.

En este, sin faltar documentadamente a la ley hacendaria, se pueden adquirir mercancías sin pagar la cascada de impuestos que conlleva una compra-venta documentada. Un ejemplo bien conocido es el mercado de automóviles usados. También es ampliamente conocida y transitada la compra venta de bienes o servicios sin la factura o recibo correspondiente.

Un mecánico, un plomero, un contador o un médico pueden prestar sus servicios, como en México ocurre a diario millones de veces, con dos tarifas. Si el cliente pide o exige factura o recibo, el precio del servicio es mayor al que se le cobra si no hay petición o exigencia de aquellos documentos.

De este modo, tanto el prestador del servicio como el cliente ganan, pues se ahorran el pago del impuesto, mientras que la hacienda pública pierde, ya que deja de percibir un ingreso.

Por eso la teoría económica dice con justa razón que un alza en los impuestos o un incremento en el número de estos puede conducir a una caída en los ingresos fiscales y no al calculado y esperado incremento recaudatorio. O, dicho de otro modo, a veces el tiro sale por la culata.

Enero



El Dr. Simi entrega a la Fundación Eudes A.C. y a la institución Vivir con Dignidad A.C., dedicadas a atender a personas con VIH-sida, el 5 por ciento de la venta del Simicondón Extreme, para apoyar su labor contra esta enfermedad. El cheque fue por 127 mil pesos para cada una.

Fundación del Dr. Simi celebra en Kidzania el Día de Reyes, en donde cerca de 800 niños de bajos recursos recibieron regalos y alimentos, así como grandes momentos de diversión.

Farmacias Similares inicia una gira de capacitación en vitamínicos entre su fuerza de venta. La primera de ella es en Villahermosa, Tabasco.

Febrero

Por segundo mes consecutivo, Farmacias Similares entrega el 5 por ciento de las ventas de su Simicondón Extreme a instituciones que luchan contra el VIH-sida. En esta ocasión, Irapuato Vive A.C., de Guanajuato, y la Fundación Domus Alipio A.C., del DF, recibieron 143 mil 125 pesos, cada una.

Se lleva a cabo la segunda versión de la Simicarrera en León, Guanajuato, con 2 mil 500 corredores en 5 categorías.

Farmacias Similares realiza su segunda Feria de Vitaminas en León, Guanajuato.

Las Simicarreras se internacionalizan. Se realiza la primera de ellas en Guatemala, con mil corredores.



Julio

En el monumento a la Revolución se graba la segunda parte del Pasito del Dr. Simi, con más de mil personas.

Comprometido con la naturaleza, el Dr. Simi participa en la campaña de reforestación en la Sierra de Guadalupe, en Tlalneantla.

El Dr. Simi lleva a cabo caravanas en Acapulco, Veracruz y Tampico, para alegrar a la población y dar a conocer los servicios de Farmacias Similares.

La Fundación del Dr. Simi activa el Plan Simi III de ayuda a la población de Barranco Blanco, en el estado de Chihuahua. Se benefició a familias con despensas y atención médica.



Agosto

El Dr. Simi lleva a cabo caravanas en Mazatlán y Tampico, para alegrar a la población y dar a conocer sus servicios.

El Centro de Rehabilitación del Dr. Simi en Tampico, Tamaulipas, cumple seis años de servicio.

Farmacias Similares inaugura su primera unidad modelo de autoservicio en Polanco.

Sergio Jiménez y el Dr. Simi, corren la media maratón de la Ciudad de México.

Análisis Clínicos del Dr. Simi participa en el baile anual del Inapam para celebrar el Día del Abuelo, en el Palacio de los Deportes.

Anuario



Marzo

Se realiza el primer Simposio para Médicos, en el Centro Médico Nacional Siglo XXI, organizado por Fundación Best.

Las instituciones Casa de la Sal y Asociación Mexicana de Malta, del Distrito Federal, así como Fátima, de Chihuahua, recibieron 100 mil 383 pesos cada una, por las ganancias de Simicondón Extreme.

Farmacias Similares desarrolla su tercera y cuarta Feria de Vitaminas en Mérida y Tijuana, respectivamente.

Fundación del Dr. Simi organiza su segundo Torneo Relámpago de Basquetbol en el DF, para fomentar el deporte entre los jóvenes.

El primer Centro Comunitario del Dr. Simi cumple su sexto año y la alegría de otorgar hasta esa fecha más de 110 mil servicios a la comunidad de la delegación Iztapalapa, en el DF.

Septiembre

Farmacias Similares participa en la charla "Estrategias para regular consultorios en farmacias", convocado por la Comisión Federal Contra Riesgos Sanitarios (Cofepris).

La Fundación del Dr. Simi festeja a los abuelitos en su día, en la delegación Iztapalapa.

Ante los embates de los huracanes Ingrid y Manuel, la Fundación del Dr. Simi lleva ayuda a Acapulco y Culiacán, a través del Plan Simi III, con el que desplaza más de 40 toneladas.

En apoyo al deporte, se realiza la Sexta Simicarrera en la Ciudad de México con la participación de más de 5,000 atletas.



2013

Abril

Ante los constantes incendios que afectaron a San Luis Potosí, la Fundación del Dr. Simi activa el Plan Simi III y lleva ayuda a la comunidad de Ciudad Valles.

Los pilotos de la Serie Nascar, Rubén Pardo y Rogelio López, conviven con niños del Centro Comunitario Ampliación Tepeximilpa, como parte del proyecto "Nuestra meta es tu sonrisa".

Se realiza la sexta Simicarrera en Guadalajara, con 3 mil corredores.

Laboratorios Best cumple 60 años y lo celebra ofreciendo la mejor calidad de sus productos para todos los mexicanos.



Octubre

Farmacias Similares inaugura en Guadalajara, Jalisco, su segunda farmacia con modelo de autoservicio.

La Fundación Niños de Eugenia festeja su décimo aniversario, en su casa de Tepoztlán, Morelos.

Fundación Best realiza su Sexta Convención Nacional de Médicos.



Mayo

Para festejar el Día del Niño y el Día de la Madre, la Fundación del Dr. Simi organiza, junto con el circo de los Hermanos Gaona, una función especial, para regocijo de más de 800 personas.

Fundación Best, a través de su servicio dental, lanza una campaña de salud bucal infantil en el estado de Morelos.

Luego del desastre y desolación que dejó una tromba en la comunidad de Pánfilo Natera, Zacatecas, la Fundación del Dr. Simi activa el Plan Simi III y traslada 3 toneladas de ayuda a esa comunidad.



Noviembre

Como parte de la estrategia del colectivo danés Súperflex, Farmacias Similares regala medicamento en sus sucursales de Tultitlán y Atizapán.

Análisis Clínicos del Dr. Simi inaugura su servicio de tomografía dual computarizada en su sucursal de Niños Héroes.

La Fundación del Dr. Simi realiza la 11.ª Premiación Nacional al Altruismo, donde reparte más de 2.5 millones de pesos en premios para reconocer la labor social de personas e instituciones comprometidos con México.

Para los pacientes de cáncer Farmacias Similares presenta el libro "Tengo cáncer, ¿y ahora qué?", el cual se comercializa en todas las farmacias para apoyarlos en su lucha contra este mal.



Junio

Fundación Best lleva a cabo un nuevo simposio de médicos en la ciudad de Puebla. Entidad a la que asisten más de 400 galenos.

Con la participación de más de 2,500 corredores, se realiza la Sexta Simicarrera en Puebla.

Por su servicio y calidad, Farmacias Similares recibe, por tercer año consecutivo, el galardón Marcas de Confianza, que entrega la revista Selecciones.

Con más de 50 clones del Dr. Simi se graba la primera parte del video del Pasito del Dr. Simi, en el Zócalo capitalino.

Debido a las constantes lluvias en el país, Fundación del Dr. Simi activa el Plan Simi III en Piedras Negras, Coahuila, y Veracruz, Veracruz.

Diciembre

Para los niños, el Dr. Simi abre su primera Farmacia Similares en el centro de diversión Kidzania, Plaza Cuicuilco, en el DF.



Armando Ramírez



¡Ay ojitos pajaritos!

Porfirio, la bola y 1910

En 1910 la Ciudad de México estaba de manteles largos: el gobierno de Porfirio Díaz le echaba mucha crema a sus tacos por el Centenario del inicio del Independencia. Pero el año sería cabalístico para el rostro de la capital.

Don Porfirio puso manos a las fiestas del Centenario. Llamó a los gobernadores de los estados de la república y les contó una brillante idea de su gabinete: pasarles la charola para que se retrataran en el Paseo de la Reforma, es decir, apuñalar los dineros para que cada entidad honrara a dos de sus héroes, con dos esculturas, en Reforma; así surgen la estatuas de las laterales de tan afrancesado Paseo.

Y no solo eso, de manera delicada, hizo que las colonias de extranjeros que radicaban en el país le cayeran con su cuerno, los otomanos o libaneses, le entraron con un bello reloj, es el famoso "reloj libanés", en la esquina de Venustiano Carranza y Bolívar; también se pusieron guapos los chinos, que donaron el "reloj chino", que está en la calle de Bucareli. Claro que lo fastuoso de esta celebración, aparte de las pachangas, fueron obra de su gobierno, planeó un nuevo Palacio Legislativo y un Teatro Nacional. Estos eran glamorosos. La sede del Legislativo estaría en la Plaza de la República y el teatro en una de las cabeceras de la Alameda Central.

Pero llegó "la bola", la Revolución, y Porfirio tuvo que irse a vivir a Francia. Las obras del Palacio Legislativo quedaron inconclusas, solo se erigió una enorme rotonda; al paso de los años se convirtió en el monumento a la Revolución; y el Teatro Nacional se convertiría en el Palacio de las Bellas Artes.

Les digo, 1910 fue un año cabalístico para el rostro de la ciudad por lo que planeó Porfirio Díaz para celebrar el Centenario de la Independencia, y la llegada de la Revolución lo trastocó y transformó.

El Paseo de la Reforma no sería como lo conocemos, ni existiría el monumento a la Revolución, ni el Palacio de las Bellas Artes, ni los relojes de las colonias extranjeras tan emblemáticos, etc., y el rostro de la ciudad sería diferente. ¡Ay, ojitos pajaritos!...



Manuel Magaña
mnc.informacion@yahoo.com.mx

Espacio a la historia

Tradiciones, alma de los pueblos

¿Por qué el pueblo de México ha superado sus problemas internos y externos a lo largo de su historia y está en línea ascendente, en pos de su futuro como nación independiente? ¿Por qué a pesar de las constantes divisiones mantiene la unidad nacional suficiente para rebasar los obstáculos que se oponen a su destino? ¿Por qué los mexicanos constituimos una nación de recia personalidad ante el mundo?

La respuesta a todo lo anterior y otros cuestionamientos, es que México es una nación rica en tradiciones que identifican y enlazan a su pueblo y por eso los mexicanos estamos hermanados en lo fundamental, por encima de lo circunstancial que eventualmente nos llega a desunir.

Las tradiciones son el alma de cada una de las naciones y tratándose de México, diciembre es ocasión propicia para que se ponga de relieve lo rico en tradiciones que es nuestra patria. Además de los festejos propios de Navidad y Año Nuevo, que tienen valor universal, contamos con fechas que nos hermanan a todos los nacidos en territorio mexicano. Bien dijo Adolfo López Mateos, el presidente (1958-1964), más querido de todos los mexicanos: "México es una nación que ama sus tradiciones y jamás ha renegado de sus creencias". Y es así que una de las grandes tradiciones que se conmemoran nacionalmente en diciembre, es el aniversario de las apariciones de la Virgen de Guadalupe. Esta rebasa el ámbito de lo meramente religioso. Muestra de ello es que Benito Juárez, presidente de 1858 a 1872, decretó que el 12 de diciembre fuese Fiesta Nacional Tradición, símbolo y bandera de México, la Virgen de Guadalupe hermana a los mexicanos de todos los credos y forma de pensar, porque con ella nació México, alcanzamos la Independencia y hemos superado riesgos que se han presentado en nuestro camino.

Felicitémonos de ser un país rico en tradiciones. Posadas, Navidad y Año Nuevo son ocasión para una mejor convivencia.

Inaugura el Dr. Simi su Clínica de Diagnóstico Integral

Moisés Sánchez

Con una inversión superior a los 20 millones de pesos, Análisis Clínicos del Dr. Simi puso en marcha su Clínica de Diagnóstico Integral, en pleno corazón de la colonia Doctores.

En una superficie de 689 metros cuadrados, Análisis Clínicos del Dr. Simi ofrece pruebas de laboratorio, estudios de gabinete, electrocardiogramas, ultrasonido, colposcopia, pruebas de esfuerzo, endoscopia, ortopantografía, Holter y densitometría de columna, de la más alta calidad y al mejor precio.

Esta unidad de atención integral cuenta ya con el servicio de tomografía dual computarizada, desde 699.00 pesos, 65 % menos que la competencia, con lo cual beneficiará a miles de personas que no tenían acceso a este tipo de estudios de diagnóstico más preciso.

De esta manera, Análisis Clínicos del Dr. Simi se ocupa por estar a la vanguardia ofreciendo tecnología de punta, sin afectar el bolsillo del paciente, lo que le ha permitido contar con 225 unidades a nivel nacional.

"Esta clínica representa la oportunidad de brindar más servicios con tecnología de punta y ofrecer una herramienta confiable, para el diagnóstico certero. Con este servicio nos convertimos en una verdadera clínica de diagnóstico integral, donde el Grupo Por Un País Mejor refrenda su compromiso con las personas que más lo necesitan", expresó la doctora María del Carmen Villafaña Peralta, vicepresidente de Salud del Grupo Por Un País Mejor.

Además, se tiene pensado abrir este tipo de servicios en las unidades de Iztapalapa, en la ciudad de México, así como en Villahermosa, Tabasco, y en alguna de las ciudades fronterizas.



Fotos: Miguel Ángel Becerril

Cuando el altruismo se vuelve una cualidad



Juan Manuel Zepeda

La Ciudad de México y el Dr. Simi sintieron de cerca el corazón de poco más de mil 700 personas, congregadas en la Premiación Nacional del Altruismo 2013, que organiza la Fundación del Dr. Simi, desde hace 11 años, para reconocer y enaltecer el trabajo de la gente que trabaja para la gente.

Esta labor titánica de invitar a que la sociedad postule a instituciones e individuos que velan por su prójimo de manera desinteresada, y que se inició por lo menos seis meses atrás, se vio coronada con una ceremonia de gala que reunió a lo mejor del México solidario, ese que no se sienta a esperar a que las cosas sucedan, sino que desde su esfera de acción provoca cambios para construir un país mejor.

Fue una ceremonia que tuvo su momento estelar con la entrega de los premios Por Un País Mejor y Unidos Para Ayudar, en un World Trade Center colmado de anhelos, esperanza y expectativa.

Una gala que no necesitó más de ciento veinte minutos para acelerar el corazón de miles de contagiados de eso que los especialistas llaman "altruismitis", una cualidad que, poco a poco, se propaga por todo el país, y de la que, desde hace once años, el Dr. Simi puso el ejemplo, cuando decidió reconocer a la gente que entrega su vida con auténtica vocación de servicio.

Por ello, Víctor González Torres decidió enaltecer y motivar a aquellas personas e instituciones anónimas que trabajan en favor de México. Por esa razón, la Fundación del Dr. Simi, contagiada de ayudar al prójimo, entregó poco más de 2 millones y medio de pesos en estímulos a instituciones y personas, que por su destacada trayectoria han puesto el nombre

Los ganadores de la categoría Unidos Para Ayudar exhiben su cheque

11ª PREMIACIÓN NACIONAL DEL ALTRUISMO

Editorial

No basta hablar en tercera persona, como si el México que atraviesa serias dificultades nos fuera ajeno. Son momentos de actuar, porque atrás de las noticias "cotidianas", hay hombres y mujeres con ideas, proyectos y acciones colectivas, que luchan por construir un país mejor.

Ejemplos de tenacidad que si bien no son atractivos para los que "hacen noticia", deben serlo para una sociedad que urge de un cambio de actitud.

Ello lo sabe bien Víctor González Torres, quien de nueva cuenta nos invita a tender una mano al hermano que la necesita, sin que esto se interprete como limosna, sino como un acto de solidaridad; de verdadero altruismo por aquel que es igual que uno.

Más allá de la apatía, es urgente trabajar, cada uno desde nuestra

trinchera, por mejorar nuestro entorno. Poner nuestro granito de arena que sí hace la diferencia.

No seamos la generación de los que consintieron la desigualdad y vieron los problemas como si se tratara de un país ajeno. El momento es ahora; por ello, bien por la bocanada de aire fresco que representa la premiación que anualmente realiza la Fundación del Dr. Simi para recordarnos que no todo son malas noticias.

Gota a gota, el agua es capaz de horadar la piedra, no por fuerza, sino por constancia.

Si sabemos que los triunfos pertenecen a los que nunca se rinden, qué esperamos para seguir el ejemplo de aquellos que no componen el país en charlas de sobremesa, sino que actúan para construir un país mejor. Propiciar el espacio donde la gente reconoce a la misma gente, es un magnífico ejemplo.





Víctor González Torres, presidente de Farmacias Similares, encabezó la 11.ª Premiación Nacional del Altruismo 2013

de México muy en alto, gracias a su trabajo.

Así, fueron reconocidos Isaak Bergen Thiessen, con medalla de oro, por primer lugar en la categoría Por Un País Mejor, y la institución bajacaliforniana Llevando Fruto, A.C., con 500 mil pesos en la categoría Unidos Para Ayudar. Además, se entregaron cheques, medallas y reconocimientos hasta el quinto lugar de cada categoría.

Janett Arceo y Ariel López Padilla condujeron este evento, agradeciendo la tarea de Víctor González, quien no busca arreglar el país en charlas de sobremesa, sino que, con hechos, transforma la realidad de millones

Yessica González Herrera, en nombre de Víctor González Torres, presidente del Grupo Por Un País Mejor, invitó a transformar a la gente, para hacer hombres de verdad. Apuntó que, "no es necesario dar grandes cantidades; solo dando lo que esté a nuestro alcance se podrá ver la felicidad de los demás".

En su oportunidad, María Teresa Hernández de Mancilla, vicepresidenta de Acción Social y Desarrollo Comunitario, recordó que desde hace 11 años, la Premiación Nacional del Altruismo, ha sido el espacio de reunión con la sociedad altruista; el sitio donde se reconoce la responsabilidad social.

Resaltó que la transformación debe ser vocación humana, y que para cambiar al país es necesario empezar por nosotros mismos. "El cambio debe ser desde nuestras trincheras, solidarizándonos, rechazando la corrupción y asumiendo responsabilidades", concluyó.

Los premios, reconocimientos, aplausos y flashazos no cesaron;



La institución Llevando Futuro AC, de Baja California, fue la ganadora en la categoría Unidos Para Ayudar, con un premio de 500 mil pesos.



Isaak Bergen Thiessen, ganó la medalla de oro, por primer lugar, en la categoría Por Un País Mejor



María Teresa Hernández de Mancilla, Vicepresidenta de Acción Social y Desarrollo Comunitario, entregó reconocimiento a los conductores



Más de mil 700 personas de todos los sectores, acudieron a la 11.ª Premiación Nacional del Altruismo en el World Trade Center, de la ciudad de México



Ariel López Padilla y Janett Arceo fueron los encargados de conducir el evento



La cantante Crystal amenizó la ceremonia con melodías de todos los tiempos

parecía que la fiesta del altruismo había acabado. Sin embargo, todavía quedó espacio para entregar el premio al ganador del 2.º Concurso Nacional de Carteles, una idea que impulsó la Fundación del Dr. Simi para promover la cultura de la ayuda, básicamente entre la juventud.

El ganador, Elías Serhan Janbey, de 20 años proveniente de Coahuila, emocionó cuando habló de los motivos que le inspiraron a crear su cartel titulado "Dame la mano".

"Es importante —dijo— entender que en cualquier etapa de nuestra vida podemos estar en ambos lados de la vida: bien necesitando ayuda, pero mucho mejor, brindando apoyo; echando una mano a nuestros semejantes".

Y como dicen los clásicos, "para cerrar con broche de oro...", se dejó escuchar el talento y buen humor de Crystal, quien con su piano transportó a la concurrencia en un viaje que comprendió temas de antaño y una muestra de su amplia discografía.

Por todo esto, la 11.ª Premiación Nacional del Altruismo y la Fundación del Dr. Simi hicieron que lo que parece una "enfermedad" se haya convertido en una cualidad.

Enhorabuena para todos aquellos interesados en servir a México.



Los orgullosos ganadores de la categoría de Por Un País Mejor, fueron reconocidos por su labor que realizan para apoyar a sectores vulnerables del país



Carlos Ramírez
carlosramirez@hotmail.com

Expedientes
del poder

Primer año de jaloneos

El primero de diciembre cumplió su primer año de gestión el gobierno del presidente Enrique Peña Nieto, y el saldo no aparece claro. El dato más revelador ha sido la consolidación de un grupo de resistencia u obstrucción —filibustero, en el lenguaje político estadounidense— a cualquier intento de reforma con la sola intención de mantener el viejo régimen priista.

En el fondo, las reformas estructurales anunciadas por Peña Nieto tenderían a la consolidación de un régimen económico más liberal, en tanto que paradójicamente el PAN y el PRD estarían en la lógica de mantener el modelo de desarrollo y su correlativo sistema político basado en el principio priista del Estado paternalista.

El escenario se ofrecía, por tanto, hacia una negociación intermedia, no tanto para más liberalismo o más estatismo, sino para redefinir un proyecto de nación más en el interés de los rezagos sociales y de la necesidad de aprovechar el potencial de los recursos naturales.

Y mientras el PRI es prácticamente inexistente, y el PAN y el PRD padecen conflictos internos en los relevos de sus direcciones nacionales y el debate ahí radica en el papel de esos partidos frente a la negociación de las reformas estructurales, el país tuvo un año económico fallido porque la meta de 3.5 % de crecimiento económico, la desaceleración lo dejaría en diciembre en menos de 0.5 %. En ese punto se localizaría la urgencia de la reforma del actual modelo de desarrollo que se mueve entre el 0 % -3 %, menor al 6.5 % que necesita cada año para atender las necesidades de empleo y bienestar. Las reformas económicas mexicanas, desde 1973, han buscado aumentar la potencialidad del desarrollo, pero el crecimiento económico anual promedio desde entonces ha sido menor al 3 %. Sin reformas, México estará condenado a la mediocridad del desarrollo, con el agravante de que la población de 115 millones de personas necesita de una producción mucho mayor. El saldo del primer año no fue malo pero tampoco bueno. Las tensiones políticas, los regateos económicos y la persistencia de la pobreza obligan a negociar una reforma del desarrollo que vaya más allá de un sector.

Niños de cristal

Fernando Gutiérrez Pérez



Brandon Hipólito Meraz, es un niño de cristal, que espera que la sociedad lo apoye para continuar con su tratamiento

Los llaman "niños de cristal". Nacen con osteogénesis imperfecta, una enfermedad que se caracteriza por huesos frágiles, quebradizos. Sus síntomas clásicos son un tinte azulado en la parte blanca de los ojos, desde luego, fracturas múltiples y pérdida temprana de la audición.

Se estima que en México, por cada 15 mil o 20 mil nacimientos, un menor padece este mal, que no tiene cura. Sin embargo, hay terapias —como la natación— que alivian el dolor y reducen las complicaciones.

"En general, es un mal genético pero hay casos, como el de Brandon, que nació así por cuestiones diferentes. Brandon tiene 15 años y ha sufrido ya 61 fracturas, lleva 21 cirugías y está en espera de la número 22 para fijarle un clavo Gap en el muslo izquierdo, a fin de nivelar su pelvis y evitar daños mayores en la columna", explica

el doctor Ramiro Cuevas, quien lo atiende desde hace siete años.

Brandon Hipólito Meraz Tapia, a pesar de su corta edad, es un chico muy maduro. Es talentoso, amante de la música y el dibujo; experto ajedrecista y veloz para armar el cubo Rubik. Estudia el tercer año en la Secundaria Técnica 111,

si todo marcha bien, Brandon podrá caminar normalmente, usar tenis y pensar en su futuro como adulto: casarse y tener hijos, con remotas posibilidades de que ellos hereden la enfermedad", apunta Ramiro Cuevas, ortopedista pediátrico del Instituto Nacional de Rehabilitación.

Brandon es un niño de cristal, tiene 61 fracturas, lleva 21 cirugías y requiere el apoyo de la sociedad

en Iztapalapa, y quiere ser ingeniero electricista. En suma, está lleno de planes y sueños. Pero, ¿podrá realizarlos?

"Tenemos listos los procedimientos para él. El próximo es una cirugía en diciembre para colocarle un clavo Gap; dentro de un año, le operaremos la tibia izquierda y,

"El material que requiere Brandon cuesta 37 mil pesos y pedimos que nos apoyen para comprarlo. Yo vendo comida que preparo en casa, y mi esposo es taxista. No tenemos los recursos para juntar esta cantidad", expresa Lilia Hortensia Tapia Contreras, la mamá de este joven que sueña con calzarse tenis y vestir, algún día, un traje.

"Si las cirugías salen como esperamos, algún día Brandon podrá usar tenis y vestir traje, normalmente. Pero antes hay que nivelar su pelvis a fin de reducir los aumentos en su calzado", precisa el doctor.

"Hemos tocado muchas puertas y hasta hemos hecho rifas para juntar el dinero, pero no lo logramos. Les pido, por favor, que nos ayuden para que mi hijo tenga una mejor vida y se sienta mejor", remarca doña Lilia en una carta enviada a la Fundación del Dr. Simi.

Mientras llega el día de la operación, Brandon se muestra tranquilo. Ha dejado atrás la idea de "mejor morirme", expresada cuando tenía 11 años.

"Ha sido muy duro vivir así. Desde que supe que él quería morirse, no he podido quitarme esa idea de la cabeza", expresa con llanto Hipólito Meraz, el papá, quien trabaja su taxi de madrugada para estar pendiente de cualquier urgencia.

"Ya nos pasó cuando tropezó en su salón de clase y se fracturó el fémur. Estuvo mucho tiempo tirado en el suelo, hasta que llegó la ambulancia. Eso nos pegó muy fuerte porque nunca estamos tranquilos. Tenemos que haya otra fractura, en el momento menos pensado", dice Hipólito.

"Brandon es un estudiante ejemplar. Tiene magníficos promedios y una excelente conducta", expresa, por su parte, Armando Sánchez, director del plantel donde estudia el adolescente.

"Admiro lo que ha hecho mi familia por mí, en especial mamá que ha estado a mi lado en las buenas y en las malas.

"Ahora viene otra etapa y les pido que me ayuden... Yo tengo huesos frágiles, pero mi corazón late tan fuerte como el tuyo... Ayúdame, por favor", expresa Brandon, un niño de cristal con alma de acero.

Si tú quieres apoyarlo, ponte en contacto con la Fundación del Dr. Simi: 5422.0109.

Motivación y actitud

Fernando Gutiérrez

A pesar de que se nos atragantó un hueso nigeriano en la final, lo ocurrido a la selección Sub-17, en el Mundial juvenil, demuestra, simple y llanamente, que para triunfar mucho depende de estar motivado y mantener una actitud optimista.

¿De qué otra forma puede explicarse que este puñado de jóvenes haya trascendido sobre las canchas de los Emiratos Árabes, a diferencia del Tri mayor que clasificó al Mundial de Brasil dando tumbos?

Hasta parecen conjuntos de países diferentes, ¿o no? ¿Cuál es la diferencia?

Obviamente, el contraste no lo hace del todo un entrenador, aunque sí influye. Es el caso de Miguel Herrera, ahora llamado "Don Píojo", con todo respeto...

Finalmente, en la cancha, la mano de obra son los jugadores. Son ellos quienes aciertan o fallan en la cancha.

Y tan es importante la motivación y la actitud, que el mejor ejemplo lo dan esos jugadores juveniles, que dirige Raúl "Potro" Gutiérrez.

Pero, ¿sabe, usted, de dónde han emanado esos valientes ganadores?

Es difícil de creer: de dos equipos que andan arrastraron la cobija en el torneo doméstico: Guadalajara y Atlas. Ellos, juntos, han aportado nada menos que



22 jugadores para tres mundiales (2005, 2011 y 2013).

¿Y entonces, qué les pasa? ¿Por qué brillan en un lado y en otro reina la oscuridad?

Pues, simple: primero, hay un buen motivador, en este caso, el "Potro" Gutiérrez; segundo: los jugadores saltan a la cancha seguros de sí mismos, convencidos de que en el deporte lo más importante es el honor, y no el dinero.

En cambio en la selección "mayor", las cosas operan al revés: primero es la "lana" y luego, si se puede, los resultados.

Y si alguien lo duda, nada más hay que ver cuánto sufrieron las

televisoras nacionales por el dínaral que dejarían de ganar si el Tri no hubiera clasificado.

Caray, en lugar de anteponer el honor deportivo... ¡Ya ni la amuelan!

También esa es la razón por la que muchos que ya fueron campeones mundiales Sub-17 ya no siguen creciendo futbolísticamente.

La mayoría de los antaño campeones mundiales han naufragado en la nada. Muchos se la llevan "de pechito" en el conformismo de tener muy buenos ingresos, pero resultados discretos.

El sistema los pierde, los devora. El resultado es que ya no siguen madurando. Muchos que,

al inicio, se mostraron prometedores, terminaron por perderse en la mediocridad.

¿Por qué? Pues porque la motivación y la actitud ya no son las mismas.

Se confían. Y cuando surge el exceso de confianza, cuando se sienten estrellas, viene el desencanto. Surge el fracaso. Es una secuencia lógica.

De ahí la importancia de mantenerse a flote con una motivación sólida, diaria, y una actitud positiva, optimista, bien medida, soportada con la capacidad y la voluntad. Pero todo ello, en una humildad bien entendida. Siempre será primero el honor.

Baltazar Ignacio Valadez



Desde la loma de los disparos

Una temporada inolvidable

Tanto la temporada regular como el Clásico de Otoño 2013, serán inolvidables para la inmensa mayoría de aficionados al deporte rey. Lo uno y lo otro, confirmaron que hay deportistas que suelen convertirse en escuela de vida, en ejemplo para que todos levantemos la cabeza y veamos tranquilos el presente y el futuro. La temporada regular y el Clásico de Otoño 2013, tuvieron, entre otros, a dos de esos destacados maestros: el "apaga y vámonos", Mariano Rivera y el "big papi", David Ortiz.

Los dos, por fortuna, son latinoamericanos; el primero panameño y, el segundo, dominicano.

Como se ha dicho en todos los tonos y múltiples formas, Mariano figurará como el mejor cerrador de todos los tiempos y como el hombre que, dentro y fuera del terreno de juego, se comportó como un caballero, como un señorón que nunca padeció el "síndrome del tabique" y sí, en cambio, fue humilde sin bajeza y digno sin orgullo ni vanidad. Por eso quedan en la mente colectiva los emotivos homenajes que recibió en todos los parques de las Ligas Mayores, olvidando mágicamente y por algunos minutos, las grandes rivalidades deportivas.

Algo semejante puede decirse del dominicano David Ortiz, quien con y sin su bat, en la reciente Serie Mundial lideró a los Medias Rojas de Boston para vencer a los que resultaron sus aguerridos y dignos adversarios: los Cardenales de San Luis. Sus "numeritos" hablan con elocuencia para decirnos por qué fue nombrado el jugador más valioso del Clásico de Otoño 2013 y por qué sus hazañas quedarán en el recuerdo de quienes amamos al beisbol.

Ortiz "nada más" bateó para un porcentaje de 688, incluyendo 2 jonrones y seis carreras empujadas a la "hora buena" y ser pieza clave de las victorias. En el que se convirtió en el último juego de la Serie, los Cardenales, mediante las bases intencionales, de plano nada quisieron con su madero. Así, al final de cuentas se embasó 19 veces en 25 turnos y, como cereza del pastel, pronunció un discurso para colocar casi en el cielo el estado de ánimo de sus "barbudos" hasta ganar un juego tenso y difícil.

Ahora, ya también contamos con...

- Pasta dental Crest® Complete
- Shampoo Pantene® Pro-V restauración
- Shampoo Head & Shoulders® control caspa

NUEVOS

DE VENTA EN **FARMACIAS SIMILARES** "LO MISMO PERO MAS BARATO" 75%

\$13.00

Sinfonil

OXCARBAZEPINA

\$ 99.00



\$ 164.00



Reg. No. 017M2012 SSA IV

Consulte a su médico.
Su venta requiere receta médica



maver*

Con Ciencia por tu Salud

Medicina de Calidad
a tu alcance

DE VENTA EN:
**FARMACIAS
SIMILARES**

Responsable de la publicación:
Laboratorios Maver de México
S.A. de C.V.

Tu casa portátil

Arturo Martínez

¿Te han dado ganas de que tu casa esté donde tú estés?

Pues yo creo que eso fue lo que pensó el doctor Holman, porque para viajar lejos de su casa y mantener las comodidades, como si estuviera ahí, se inventó una casa con ruedas.

El primer tráiler "airstream" —que así se llamaba—, se inventó en la década de 1930, aunque el doctor Holman, lo bautizó como "Torpedo", porque tenía esa forma.

Más tarde, el señor Wally Byan diseñó otro y decidió venderlo, pero no armado, sino solamente los planos, algunos aditamentos y el casco del tráiler

para que el comprador hiciera el resto del trabajo. O sea, poner las instalaciones de electricidad y gas, y los servicios de baño, dormitorio y cocina.

¡Ah! Porque esa es la ventaja de estas casas con ruedas, tienen todas las comodidades, y la puedes jalar como un automóvil, para donde quieras. No importa si es lejos o cerca, si es a la playa o hacia la montaña.

Esta casa rodante cambió la vida de muchos americanos, se crearon caravanas de tráileres y los turistas comenzaron a viajar por la carretera panamericana hasta el sur de México. En la década de los sesentas era común



ver pasar estas caravanas por la entrada a la ciudad de México, a la altura de las torres de Satélite. En la mayoría de los casos era gente adulta mayor, por lo general, retirados que viajaban a Acapulco y aprovechaban la política del buen vecino, creada por Roosevelt, en la década de los años 30, y la política de México, que se nombraba así mismo "el país amigo".

Existen lugares especiales para llegar a acampar con tu

casa rodante, o camper, como le dicen algunos. Ahí puedes ver muchísimas de ellas con familias enteras que se conocen, pasan unos días juntos y luego se van a otro lugar, o regresan a sus casas de siempre.

Tú puedes armar varias de estas casas y hacer tu propio "park". Decóralos distinto y pásalo bien, explorando todos los rincones de tu casa, de tu jardín o el de los vecinos. Así que viaja y llévate la casa a donde quieras.

- 1.- Saca copias para tus amigos
- 2.- Pega los planos en una hoja de papel bond
- 3.- Coloréalo como quieras
- 4.- Recorta las piezas según el orden de los dibujos
- 5.- Arma las piezas doblando y pegando las pestañas
- 6.- Pega las piezas como se indica en los dibujos

¡Amplifícalo, por partes, del tamaño que quieras!

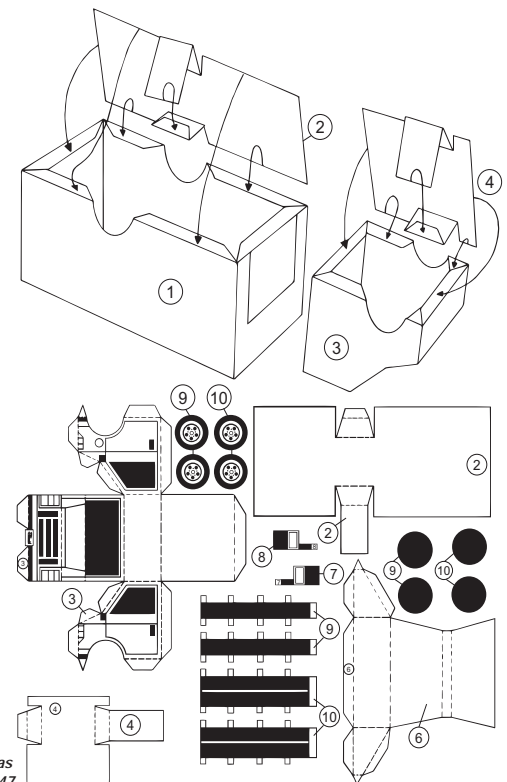
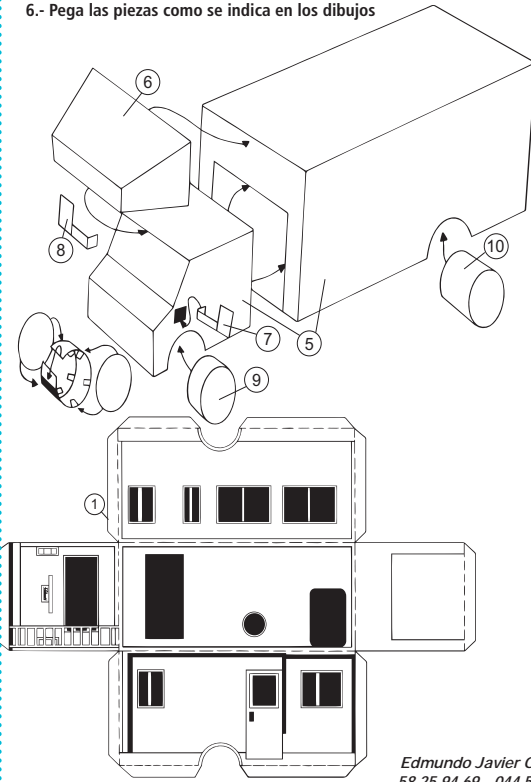

Edmundo Javier Olmos Vargas
58 25 94 69 - 044 55 32 49 74 47

La TV, mi pasión: Jiménez Pons

Juan Manuel Rentería



(Primera de dos partes)

Antulio Jiménez Pons es uno de los personajes más importantes en la historia de la televisión mexicana, de la que es pionero. Su creatividad han sido la base de su brillante trayectoria de más de 60 años como productor, director y realizador, fundamentalmente de telenovelas.

Nació en la Ciudad de México y se inició como actor en radionovelas y pequeños papeles en el cine. Participó en películas como *Los olvidados*. En 1952 se incorporó a Telesistema Mexicano (hoy Televisa), como director de escena. Posteriormente, se dedicó a la dirección y producción de telenovelas.

¿Cómo te sientes? "Bien, pero muy nervioso, porque lo mío es estar detrás de cámaras y no enfrente de ellas".

¿Qué ha sido la televisión para ti? "Mi vida, me pasó toda mi vida en un foro; en ocasiones no llegaba a mi

casa en una semana y me dormía y bañaba en los camerinos; vivía en la televisión y para la televisión".

Nos explica que ingresó por accidente a la televisión, cuando visitaba a una de sus hermanas que actuaba en un programa. "En los ensayos me involucré en las necesidades de los actores, en la utilería y, sin querer, empecé a hacer el papel de floor manager".

Tienes fama de disciplinado y enojón. "Para mí, si no hay disciplina no hay nada; enojón, no, soy estricto, que es muy diferente, lo que yo pido a la gente es respeto a su trabajo".

Luego de su ingreso a Telesistema Mexicano dirigió su primer programa: la telecomedia de Manolo Fábregas. Con su ingenio se ganó el puesto.

¿Qué programas recuerdas con más cariño? "*María Isabel*, *Lucía sombra*, *El Gran teatro del aire*, una serie con Ángel Garaza".

¿Antes se hacía mucho con poco dinero, pero con

mucho ingenio? "Pienso que teníamos una cosa muy importante; las ganas de hacer las cosas".

¿A qué actores recuerdas con más cariño, de los que dirigiste? "Son cientos: Maricruz Olivieri, Ofelia Guilmáin, Lilia Aragón, Beatriz Sheridan, Carlos López Moctezuma, Marga López, Sara García, Ángel Garaza, Fernando Soler...".

Quién no recuerda exitosas telenovelas producidas y dirigidas por Antulio Jiménez Pons, como *Pablo y Elena*, *Mariana*, *Fallaste Corazón*, *Cruz de Amor*, *La Gata*, *Encrucijada*, *Simplemente María*, *Pobre Niña Rica*, *Clarisa*, *Perla*, *Catalina* y *Sebastián y Súbete a mi moto*, entre muchas otras.

Con su, disciplina y dedicación, Antulio fue un importante pilar del mundo de la telenovela, sustento fundamental en la industria de la televisión comercial en México.

Ha dirigido a grandes personajes de la actuación, como Silvia Pinal, Fernando Soler,

Marga López, Sara García, Prudencia Griffel, María Teresa Rivas, Silvia Derbez, Julio Alemán, María Rojo, Ignacio López Tarso, María Elena Marqués, Enrique Alonso, Rafael Baledón, David Reynoso, Lola Beltrán, Lucha Villa y Angélica María, por mencionar algunos.

Dice que la televisión ha sido y sigue siendo la pasión de su vida y que no ha pensado en el retiro.

Recuerda con especial cariño las grandes telenovelas como *María Isabel*, *Lucía Sobras* y *La Gata*, que lograron éxito impresionante en varios países de Sudamérica.

Tú hiciste radio, televisión y cine, ¿dónde te sentiste mejor? "Donde me he realizado más es en la televisión porque es vibrante. Ahí pude hacer lo que he querido, me gusta la iluminación, la escenografía, la dirección de cámaras y el nervio también de estar en vivo en un teleteatro, en vivo y de memoria".

¿Qué opinas de la televisión actual? "Le falta imaginación, mis compañeros se recargan más en la tecnología, en vez de tratar de ser más creativos".

(Continuará).

Un premio bien merecido

Claudia Resillas

En el marco de la 23.ª entrega del Premio Arlequín, se reconoció la trayectoria artística, cultural e informativa de destacadas personalidades. Juan Manuel Rentería, conductor del programa *Reencuentro con México* —una producción del Grupo Por Un País Mejor— y en la radio, de *Personajes al desnudo*, recibió el reconocimiento a su trayectoria periodística de más de 40 años.

"Me siento muy agradecido por este premio, y quisiera compartirlo con un hombre lleno de buenos sentimientos, quien confió en mí cuando más lo necesitaba: él es Víctor González Torres, un ser humano que, gracias a su trabajo, ha logrado cambiar el rumbo de nuestro país, ofreciendo medicamentos al alcance de todos".

"Si yo volviera a nacer, escogería nuevamente esta carrera, la cual no ha sido fácil, y menos en mis condiciones; sin embargo me enorgullece estar aquí y llegar hasta donde he querido" declaró el galardonado.

Además, a Erick del Castillo se le rindió un homenaje especial por sus 59 años de trayectoria como actor de cine, teatro y televisión. La actriz Ofelia Medina recibió el premio de manos del presidente de este evento, Reynaldo Corona Ontiveros, por su destacado camino actoral.

A la cita acudieron reconocidos actores como Eduardo Manzano, Roberto Sosa, Humberto Dupeyrón y la cantante Ana Victoria, hija de los argentinos Amanda Miguel y Diego Verdaguer.

Desde 1991, Reynaldo Corona instituyó el Premio Arlequín con el fin de impulsar, reconocer y estimular a las figuras más representativas de la industria artística, cultural e informativa en México.

Muchas felicidades a nuestro compañero Juan Manuel Rentería, quien con su trabajo y dedicación muestra que la constancia es una de las llaves para lograr el éxito. ¡Enhorabuena!



Tengo cáncer... ¿y ahora qué?

¿Esperaría, usted, a tener una enfermedad terminal para valorar su vida? ¿Cómo reaccionaría ante el hecho de saberlo? ¿Qué hacer frente a los tratamientos o las cirugías? ¿Qué debe hacer la persona que se encargue de sus cuidados?

Estas y muchas otras interrogantes de fondo son respondidas por Humberto Bautista Rodríguez, psico-oncólogo clínico por la Universidad Complutense de Madrid, en su libro Tengo cáncer... ¿y ahora qué?, donde a base de testimonios reales nos presenta un panorama completo de qué hacer, cómo actuar y



los cambios que deben operarse en la persona afectada por esta enfermedad y también en sus familiares y amigos más cercanos.

El libro Tengo cáncer... ¿y ahora qué? fue presentado el pasado 14 de noviembre y ya se encuentra a la venta en todas las Farmacias Similares.

El especialista, precursor de la psico-oncología en México, y quien cuenta con tres maestrías, una especialidad y un doctorado, apunta en su libro:

"El cáncer no es solamente una enfermedad genética, también es una confrontación y aprendizaje del paciente y de su familia, donde se corre el riesgo de perder más que la vida.

"Tu cáncer será mortal en la medida que te limites a un cronómetro, una predicción o estadística médica; puede que ante un diagnóstico como este, se desarrolle un proceso de despertar a una nueva vida, o que tome un calendario y marque los días estimados y, junto con un cronómetro, esté a la expectativa de ese único día para el cual ha nacido: morir.

"Hablar de cáncer es hacerlo del proceso de vida de una persona que se enfrenta a múltiples cambios a nivel personal, social, laboral y económico, y, aunque ese cambio será evidente en lo físico, será mucho más radical en lo psicológico. Mi trabajo se enfoca en ayudar para que ese cambio sea lo más positivo para el paciente y su familia, profundizando y analizando experiencias con más de 17 mil casos".

En suma, se trata de un libro que todos deberíamos leer.

Ivan Cruz Mejía

ivancruzmejia@gmail.com



Cine+

Maestro...

Ahora tenemos una razón más para recordar noviembre, otro personaje que agregar a la lista de nombres destacados que ya no están, otro detalle más que poner en las ofrendas, tal vez un libro, un DVD o, mejor aún, un rollo de celuloide.

Noviembre para nosotros representa eso, recordar, revivir y convivir por unas horas con aquellos que se nos adelantaron y que en ese día tan especial volvemos a tener a nuestro lado. Lo que yo quiero hacer en esta ocasión es precisamente eso, mantener vivo el recuerdo de alguien.

Mi último curso, la última vez que estuve en un salón con un profesor frente a mí, fue con él. Catedrático, historiador, escritor, periodista y uno de los más destacados críticos de cine del país. Era un hombre amable, atento, sensible y con un gran sentido del humor. El pasado 7 de noviembre me tocó leer una triste nota en los periódicos: Gustavo García (1954-2013) había fallecido esa mañana. Recordar que tan solo unos meses atrás estaba sentado frente a él, escuchando sus anécdotas, sus opiniones, sus consejos, sus molestias, sus gustos y su pasión por el cine que trataba de transmitirnos todo el tiempo.

No había plática con él que no incluyera alguna cita cinematográfica o literaria; decía que el cine no solo se veía, se tenía que leer también. Solían pasar horas sin darte cuenta, entre información y carcajadas. Creo que así es como lo recordaremos, con una sonrisa.

Les dejo unas líneas de su texto, El cinéfilo ignorante:

"[...] Hasta hace apenas unos 15 años, los cinéfilos eran legiones que lo mismo se encontraban en el megaestreno veraniego que en las soledades de la película iraní colada milagrosamente en la cartelera, reforzaba sus entusiasmos con algún hallazgo en la televisión y, en un éxtasis íntimo, armaba su filмотeca particular con algunos DVD (la respuesta de Dios a los cinéfilos); solía dedicarse a los varios oficios del cine, de la dirección y la producción a la academia y la crítica, o no, tener su cinefilia como una diletancia, una luz interior. Y cuando se reunían los cinéfilos, eran encuentros de referencias, citas, títulos comunes en una lengua franca que iba por encima de clases y nacionalidades. Eso se acabó [...]".

Gustavo García, búzuelo, "gogléelo", léalo; no se arrepentirá. Su lugar en la historia está asegurado, y una butaca reservada siempre lo esperará. Hasta pronto, maestro.

¡Elimina las
Verrugas!

Líquido removedor
de verrugas



Reg. No. 0127C 2004 SSA
Aut. 083300201B1897

NO SE UTILICE EN PERSONAS DIABÉTICAS,
NI CON PROBLEMAS DE CIRCULACIÓN

Si persisten las molestias,
CONSULTE A SU MÉDICO

De venta en:

FARMACIAS SIMILARES®

Tengo cáncer... ¿y ahora qué?



Humberto
BAUTISTA RODRÍGUEZ

DE VENTA EN
FARMACIAS SIMILARES®
"LO MISMO PERO MAS BARATO"
75%
www.farmaciasdesimilares.com

Saint Germain
Peluquería Antigua

Servicios:

- Peluquería
- Barbería
- Bolero
- Sastre
- Consultoría en Imagen física

Pregunte por
nuestros casilleros

Tel. 5553-4354
Av. Sonora #86. Col. Roma
Norte. Del. Cuauhtémoc,
C.P. 06082 México, D.F.
contacto@saintgermain.com.mx
www.saintgermain.com.mx

Un trío que no pasa de moda

Claudia Resillas



Foto: Miguel Ángel Becerril

Después del éxito que Sasha, Benny y Erik obtuvieron con su disco *Primera Fila*, por el cual recibieron triple disco de Platino + Oro, por 210 mil copias vendidas, lanzaron el doble CD + DVD, que transmite un concierto completo, de los varios que ofrecieron en el Auditorio Nacional y temas que los han consolidado como cantantes y compositores.

En vivo desde el Auditorio Nacional es un espectáculo que incluye el talento y los éxitos

como solistas de Sasha, Benny y Erik, quienes hacen un juego de voces y sentimientos que resultan una buena oferta artística para su público, así como para las nuevas generaciones.

Este nuevo material discográfico contiene canciones que han marcado décadas, entre ellas un homenaje al grupo Soda Stereo, un popurrí de Timbiriche y temas que en sus carreras, por separado, han destacado.

“Nos sentimos muy orgullosos de este nuevo material porque es el complemento perfecto a nuestro disco *Primera fila*, pues este fue más íntimo, porque cantar para diez mil, como lo es en *Vivo desde el Auditorio Nacional*, si hay una gran diferencia”, refirió Benny.

“A nosotros nos encanta la idea de estar juntos y compartir esta etapa, porque a pesar de que nunca nos hemos alejado, convivir de esta manera, será una ex-

periencia inolvidable”, comentó Sasha.

“Sí, tenemos muchas ganas de grabar temas nuevos y diferentes, pero no queremos adelantarnos hasta no sentirnos seguros de que el material será de alta calidad para nuestro público, por eso nos tomaremos un tiempo para concretarlo, aunque no creo que sea por mucho, porque durante el 2014 estaremos de vuelta con ustedes” puntualizó Erik.

Álvaro Cueva
alvaro@alvarocueva.com



Frente a la tele

Discriminación

Yo era un niño muy torpe. Cuando llegaba la hora de la clase de educación física, en la primaria, entraba en pánico porque, invariablemente, me iba mal.

Si me tocaba correr, siempre llegaba al último. Si me tocaba jugar con la pelota, terminaba recibiendo pelotazos. Estaba negado para el deporte. ¿Y? ¿Cuál era el problema? Que al final todos se burlaban de mí. Ahora lo llaman “bullying”.

Yo no sé si era “bullying”, mala onda o qué, pero tuve una infancia muy infeliz. Me sentía atacado, despreciado, discriminado.

¿Por qué le estoy contando esto? Porque el otro día vi mi historia, protagonizada por una niña, en la nueva temporada de la serie *Kipatla* y, a mis 45 años, no pude evitar ponerme a llorar.

Se me hizo un capítulo muy hermoso, útil. Si algo así se hubiera hecho y se hubiera transmitido, en los años 70, cuando yo era niño, otro gallo me hubiera cantado.

¿Por qué? Porque *Kipatla*, además de ser una magnífica producción de entretenimiento, es una serie diseñada para combatir la discriminación, para enseñarle a los chiquitos la importancia de respetar nuestras diferencias, de unimos, de integrarnos.

Si nunca la ha visto, tiene que hacerlo. Pasa los miércoles a las 15:10, por Once TV México, con repetición los domingos a las 9:45, e incluso está disponible en internet.

Es muy bonita, está muy bien hecha por el mismísimo Conapred (Consejo Nacional para Prevenir la Discriminación) y, lo más interesante, es un éxito, tanto que ahora estamos hablando de una segunda temporada. ¿Y? ¿Qué tiene esto emocionante? ¿Qué significa? Que hay un público que está consumiendo contenidos positivos, que esta clase de emisiones funcionan.

Hay que verlas, hay que comentarlas, hay que invitar a más canales para que también las pasen, para que también las hagan.

Yo no sé cómo haya sido su infancia o cómo sea la de sus hijos pero pocas veces me he enfrentado a una experiencia tan catártica como esta, creo que podría ser útil para nuestras familias y se la tenía que recomendar. Búsquela, por favor.

La Kalabaza de Pippa vuela, vuela...



Teniendo como padrino a Mauricio Herrera, se develó la placa de las 100 representaciones de la comedia musical infantil *La Kalabaza de Pippa*.

Esta obra musical está escrita, producida y dirigida por el productor y compositor español José Ramón Flórez.

La Kalabaza de Pippa narra la historia de Pippa (Paulina Orduño),

una niña traviesa a quien le encantan las pepitas de calabaza.

Este musical cuenta con la participación especial de Mario Iván Martínez, en la voz de Estanislaio, y de Fey, en la de la mamá de Pippa.

Funciones en el teatro López Tarso, del Centro Cultural San Ángel, donde permanecerá hasta el 8 de diciembre.



Ahora

FARMACIAS SIMILARES® aceptará kidzos.

MiniSucursal
KidZania
Plaza Cuicuilco

Para mayor información pregunta a tus hijos.



FARMACIAS SIMILARES®
"LO MISMO PERO MAS BARATO"
HASTA 75% DE AHORRO

Despídete de la **gripa** y **tos**... ¡Y sé feliz!



Tratamiento **auxiliar**
contra la **gripa** y la molesta **tos**

PERMISO DE PUBLICIDAD No.: 133300201B3983

Si persisten las molestias, consulta a tu médico



FARMACIAS SIMILARES®
"LO MISMO PERO MAS BARATO"®

HASTA
75%
DE AHORRO

www.farmaciasdesimilares.com