



LEÓN, GUANAJUATO
23 DE FEBRERO 8:00 AM
CIRCUITO CON SALIDA Y META: CENTRO HISTÓRICO

f Simi Carrera
 @simicarreras

SIMITEL:
 01 800 911 66 66

www.simicarreras.com.mx
 www.emociondeportiva.com

SIMINFORMA

Por Un País Mejor.



2014: Bolsillos vacíos

Reforma fiscal golpeadora

Tras la implementación de nuevos impuestos en este 2014, las familias mexicanas podrían perder más del 10 por ciento de su poder adquisitivo y gastar mil pesos más al mes por esos gravámenes.



Invitados y un toque especial

Creador de múltiples éxitos en casi 30 años de trayectoria, Franco De Vita lanza, internacionalmente, su nueva producción: Primera fila, parte II.

OPINAN:

- P. José de Jesús: ¿Qué día se bendice a los animales?...3
- Miguel Ángel Ferrer: Censura.....4
- Manuel Magaña: Mandela, los valores del alma.....6
- Carlos Ramírez: 2014: ¿Y el Estado?.....7
- Álvaro Cueva: Mi consentida.....15



Núm. 377
 660 mil ejemplares Enero de 2014
Ejemplar Gratuito



¡Ahora!

TODOS los **LUNES**,
TODO el día,
TODA la farmacia, son



25%
de descuento



*Se aplica hasta \$999 pesos, siempre y cuando solicite su ticket al vendedor.
No se aplica con otras promociones o descuentos.

Presidente de Grupo Por Un País Mejor
Víctor González Torres

simi_informa@porunpaismejor.com.mx www.siminforma.com.mx Redacción México: 54 22 01 48
Commutador: 54 22 45 00 Medios de Comunicación Grupo Por Un País Mejor

Redacción

Vicente Monroy Yáñez
Director
Juan Manuel Zepeda Aguilar
Jefe de Información
D.C.V. Adriana Hinojo Montes de Oca
D.C.V. Virginia Palacios Baeza
Diseño
Fotógrafos
Moisés Manzano • Arturo González

Reporteros

Miguel Ángel Sánchez
Moisés Sánchez
Miguel Ángel Becerril
Fernando Gutiérrez
Claudia Resillas
Caricaturista
Jorge Aviña

Columnistas

Álvaro Cueva
Armando Ramírez
Carlos Ramírez
Ivan Cruz Mejía
Arturo Martínez Aviña
Baltazar I. Valadez
Manuel Magaña Contreras
Miguel Ángel Ferrer

Servicio de Agencia
Notimex

Imprenta en México

Litografía Magno Graf, S.A. de C.V.
Calle 23 No. 33, Col. San Pedro de los Pinos. C.P. 038000, México, D.F.

Distribuidores en México

Farmacias Similares / El Sol de México
Bamboó Impresiones
Imprenta en Chile
Mallea Impresores Ltda.
Distribuidores en Chile y Guatemala
Farmacias del Dr. Simi

Derechos Reservados ©. Con edición en México y Chile. Editado por: Farmacias de Similares, S.A. de C.V., Alemania No. 10, Col. Independencia, C. P. 03630, México, D.F. Número de Certificado de Reserva otorgado por el Instituto Nacional del Derecho de Autor 04-2008-032512250400-101. Certificado de Licitud de Título No. 12893. Certificado de Licitud de Contenido No. 10466. Expedidos por la Comisión Calificadora de Publicaciones y Revistas Ilustradas con fecha 26 de agosto de 2004. Miembro activo No. 1030/2006 de "Prensa Unida de la República, A.C." Certificado por: Lloyd International, S.C. Fecha de Impresión: Enero de 2014. Periodicidad catorcenal. Editor responsable: Vicente Monroy Yáñez

DIRECTORIO
SIMINFORMA
Revista de Noticias

Los artículos publicados en esta edición son responsabilidad exclusiva de su autor. Está prohibida la reproducción total o parcial de cualquier material contenido en esta edición, salvo autorización previa y por escrito.

Ancianos de Tabasco, “cobijados” por San Judas Tadeo

Miguel Ángel Sánchez

Ven pasar el tiempo, como si ya no fueran parte de él y se hubieran quedado en un solo momento de su vida. Son los adultos mayores del asilo San Judas Tadeo y Nuestra Señora de Los Remedios, enclavado en el municipio de Nacajuca, Tabasco.

Aquí, se valora y se cuida al adulto mayor con el mismo amor y esmero que un día les prodigó la madre Carmen Muriel de la Torre, cuando empezó a ayudarlos en 1988.

“A ella acudía mucha gente para pedirle ayuda económica y para sustentar a sus ancianos, y como ella logró constatar que la misma familia los mantenía aisladamente, decidí ver por ellos”, recuerda Liberato Arakachi, director del asilo.

El abandono familiar y la precaria situación que enfrentaban los adultos mayores, hizo que la madre Muriel se diera a la tarea de construirles un hogar, sueño que vio cumplido en 2001, cuando comenzó a trabajar en un lugar fijo.

Hoy, 22 ancianos, 12 varones y 10 mujeres tienen un futuro mejor, quedando atrás los malos momentos que vivieron en el pasado.

En el asilo San Judas Tadeo los ancianitos cuentan con una atención integral que les ofrece casa, ropa y comida.



Los servicios que ofrece la institución a las personas de la tercera edad, incluyen casa, ropa y alimento



La Fundación del Dr. Simi entrega, mensualmente, despensas completas para los ancianos del asilo San Judas Tadeo

“No tengo a mi madre, y con ellos lleno un poco ese vacío, pero la verdad se siente uno muy bien. Tanto amor les doy como ellos a mí”, expresa Noemí López, empleada del asilo.

Pero esta ayuda no solo abarca a adultos mayores. Como parte de su amor al prójimo, también prodiga atenciones a otra parte de la población.



Pildoritas del Padre José

P. José de Jesús Aguilar



¿Qué día se bendice a los animales?

La fecha tradicional es el 17 de enero, día de san Antonio Abad, patrono de los animales. San Francisco de Asís también es considerado su protector, aunque vivió más de setecientos años después. Antonio Abad, a quien no se debe confundir con Antonio de Padua, vivió entre los siglos III y IV. Es reconocido como el primer monje de la historia y fundador de los monasterios. Para vivir en pobreza y enseñar que los muertos no espantan, se fue a vivir a un cementerio abandonado. Lamentablemente, el lugar se encontraba lleno de serpientes. No queriendo hacerles daño, ni ser mordido por ellas, hizo oración y les pidió que se alejaran. Cuando hizo la señal de la cruz, los reptiles le obedecieron. La tradición cuenta que, con solo el signo de la cruz, alejaba a bestias, reptiles, insectos peligrosos y ponzoñosos.

Por eso fue considerado benefactor de los animales domésticos y protector contra los dañinos. Se le representa acompañado de un cerdo, un perro y un gallo. El día de su fiesta los fieles llevan a la iglesia a sus animales de compañía o de trabajo. En las zonas rurales se bendicen vacas, caballos, borregos, gallinas, etc., mientras que en las ciudades, la bendición es para perros, gatos, aves y otras mascotas.

“Tenemos el caso de Jesús, un joven de 24 años de edad; es paralítico y diariamente le brindamos su higiene personal y sus alimentos. También está Mario Alberto, un chico en situación de calle, y Carlos Jesús, quien no habla pero que a veces logra decir ‘mamá’ o ‘papá’”, resalta Liberato. Mes con mes, luchamos por recaudar 35 mil pesos para la manutención de la institución. Algo que difícilmente se logra a través de la caridad.

Consciente de su gran trabajo, la Fundación del Dr. Simi vela por el asilo San Judas Tadeo desde el 2003 y, mensualmente, le entrega despensas y está al tanto del cuidado de los ancianos.

El vínculo que se ha creado ha sido redituable, pero aún persisten otras necesidades, entre ellas una lavadora y ampliar sus dormitorios.

En la actualidad 174 mil tabasqueños son mayores de 60 años, de los cuales casi 54 mil se encuentran en total desamparo, una cifra que, tan solo en el 2012, creció 4 por ciento.

Apoye, usted, estas labores y ayude a los adultos mayores a ser felices.

La bendición nos recuerda que los animales deben ser tratados con respeto. Es triste que algunas personas propicien cosas como las peleas de gallos o de perros. Está comprobado que quienes comienzan maltratando a los animales, terminan haciéndolo con los seres humanos. Es importante crear conciencia sobre el buen trato que debemos darles. Por eso, antes de adquirir una mascota, por capricho o simple deseo, debemos reflexionar sobre la conveniencia de tenerla, el espacio y tiempo que contamos para ella. De lo contrario terminará encerrada en un espacio inadecuado o abandonada a su suerte.

Salud y sociedad

Miguel Ángel Ferrer



www.miguelangelferrer-mentor.com.mx

Censura

Hasta antes de 1968, la televisión comercial mexicana no había incursionado plenamente en el ámbito de la información. Los pocos noticieros y programas informativos que difundía eran una extensión electrónica de los periódicos de papel.

Pero a partir del conflicto estudiantil de aquel trágico año, la TV comercial decidió hacer sus propios noticieros. Mas no fue capaz de liberarse del yugo de la censura gubernamental que la había aprisionado casi desde siempre.

Y a las tareas desinformativas y de ocultamiento, propias de la censura oficial, la televisión agregó sus propias y particulares modalidades de la desinformación y el ocultamiento de las realidades sociales incómodas.

Y, como a todos nos consta, así seguimos hasta ahora. ¿Qué tiene de extraño, en consecuencia, que frente a las contrarreformas económicas, políticas y sociales impulsadas por el gobierno de Enrique Peña Nieto, la sociedad ignore los verdaderos alcances y las desgraciadas consecuencias de esas medidas antipopulares, privatizadoras y extranjerizantes? Ajena por completo a su deber informativo, la televisión comercial ha optado solo por la difusión de las tesis oficiales en un propósito claro y exclusivamente apologético y propagandístico.

Esta conducta claramente lesiva para los intereses de la nación se torna realmente monstruosa cuando se reflexiona sobre el hecho de que muchos millones de mexicanos únicamente se informan del acontecer nacional e internacional por medio de la televisión.

¿Cómo extrañarse, en consecuencia, de que nada más los sectores sociales bien informados manifiesten decisivamente su oposición a los afanes privatizadores y antipopulares de Enrique Peña Nieto?

En el combate ideológico sobre el destino del país, la televisión comercial ha jugado y está jugando un papel muy relevante en favor de los intereses del gran capital y del imperialismo. Esta ha sido su tarea y, lamentablemente, la ha cumplido muy bien.

ESTRÉS INFANTIL

POR REGRESO A CLASES

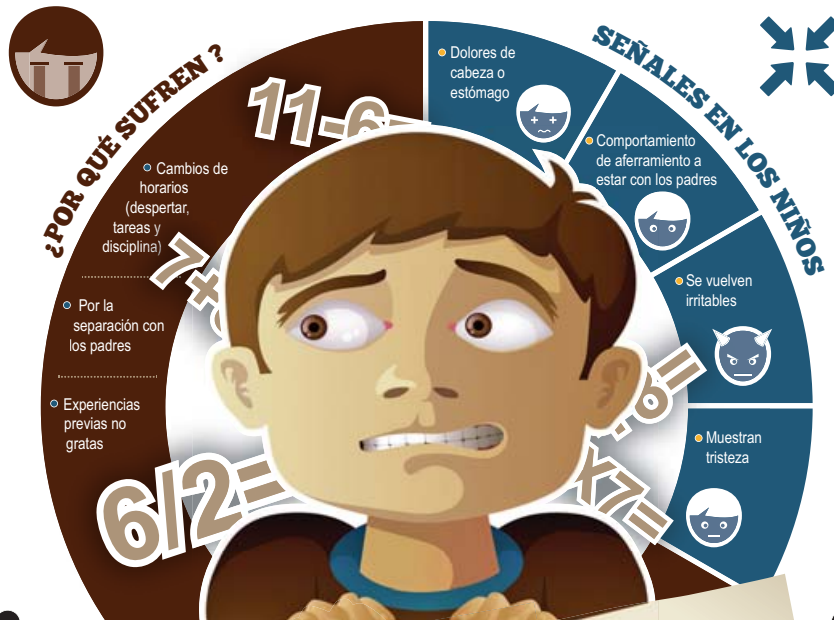

LO QUE PUEDEN HACER LOS PADRES

- Vigilar los cambios extremos en la conducta del niño, pueden sufrir "bullying" (acoso o maltrato por compañeros)
- Establecer horarios (baño, cena, sueño)
- Hacer un calendario para indicar los días que faltan para vacaciones
- Escuchar sus temores, dudas, intereses y expectativas con mucha atención y orientarlas
- Que el niño enumere las cosas positivas de ir al colegio
- Invitar a algunos compañeros a la casa, para que recuerde su ámbito escolar
- Reactivar sus conocimientos previos de 10 a 20 minutos diarios

Notimex

Diseño y Arte Digital:
Juan Hernández López

Investigación y redacción:
Mónica I. Fuentes Pacheco

Fuente: Notimex, Escuela Nacional de Trabajo Social

¿Cómo ele



Porque "la calidad es lo primero"®...

Análisis Clínicos del Dr. Simi
 "Lo mismo pero más barato"® 

Les desea un *saludable* inicio de año, y en ayuda a la cuenta de enero...

¿Iniciar terapia psicológica contra la depresión?



Todos, en algún momento de nuestras vidas, hemos presentado problemas emocionales, sencillos de resolver, pero hay ocasiones en que nos rebasan y se hace necesario el apoyo de un profesional de la salud para solucionar los conflictos o trastornos, como la depresión.

El primer paso para buscar una terapia psicológica es, por lo tanto, aceptar que necesitas de la ayuda de un psicólogo, lo cual no significa que “estás loco” o que eres “débil de carácter”; acudir a un psicólogo es tan normal como acudir al médico o al dentista. Toma en cuenta que un problema psicológico, al igual que una enfermedad o una caries no tratada, entre más pase el tiempo más crece.

Una vez que se ha decidido ir a terapia, la pregunta más frecuente es: ¿Cuál es la mejor para tratar la depresión? y ¿Cómo saber que terapeuta conviene más? Para responder debes saber que, a pesar de que hay psicoterapeutas que se especializan en un tema en particular, cualquier psicólogo clínico puede ayudarte en el proceso de identificar qué situaciones han desencadenado la depresión.

Cuando te pongas en contacto con el especialista, hay que verificar que este tiene título y cédula profesional, pues lamentablemente hay casos de “terapeutas” que, sin tener la licenciatura, se atreven a brindar atención solo por haber tomado algún curso breve.

Actualmente hay una gran diversidad de técnicas y procedimientos terapéuticos, por eso es importante despejar todas las dudas, pregunta al psicólogo sobre su forma de trabajar, cuánto dura el tratamiento, cuánto duran las sesiones, cuántas veces irás por semana, pregunta sobre su experiencia y cuáles son sus honorarios. Por último, busca varias opciones, compara y elige con quien te hayas sentido más cómodo, con quien haya resuelto todas tus dudas y te satisfaga su forma de trabajar. Solo recuerda que los psicólogos no podemos medicar, el apoyo farmacológico para tratar la depresión tiene que venir del psiquiatra. Y de igual manera, el psicólogo no puede quitar o modificar la toma de dichos antidepresivos, eso solo lo hace el psiquiatra.

Si tienes algún problema psicológico o padeces depresión, no dudes en llamarnos al 01 800 911 66 66, opción 3, donde psicólogos profesionales te daremos una orientación de calidad sobre dónde puedes acudir, qué puedes hacer al respecto e, incluso, darte un seguimiento vía telefónica o vía mail a través de la página www.serfelizsisepuede.com.mx.

Con información del psicólogo Luis Conrado García de la Cerda.

Prenupcial I V.D.R.L., Grupo y RH	\$ 119.00*	Prenupcial I V.D.R.L., Grupo y RH	\$ 119.00*
Prenupcial II V.D.R.L., VIH, Grupo y RH	\$ 299.00*	Prenupcial II V.D.R.L., VIH, Grupo y RH	\$ 299.00*

**Tele de tórax
Espirometría
Endoscopia** **20%***



Promoción válida durante enero y febrero de 2014.
No se aplica en paquetes, ni en otras promociones o descuentos.
*Se aplican restricciones por zona geográfica.



Consulte previamente a su médico.



www.ssdrsimi.com.mx

SIMITEL 01 800 911 66 66

Espacio a la historia

Manuel Magaña



mmc.informacion@yahoo.com.mx

Mandela, los valores del alma

Piénsese como se piense, Nelson Mandela, triunfador pacífico sobre el racista “apartheid” en Sudáfrica, es reconocido mundialmente como personalidad que ilumina los caminos de la esperanza de la humanidad, víctima hoy de un materialismo que siembra antivalores en las naciones, con miras a una nueva esclavitud del género humano, con acciones perversas que corrompen el alma, ya que al hombre corrompido se le domina mejor.

Con su muerte —el jueves 5 de diciembre de 2013—, Mandela nos recuerda su amarga experiencia de 27 años en cautiverio por el “delito” de acaudillar la lucha pacífica contra el “apartheid” en su patria. ¿Cómo es posible soportar un castigo así, encerrado en una celda de 2.5 por 2.10 metros, en la prisión de Robben Island, de 1963 a 1990?

Solamente un ser humano nutrido con valores espirituales y poseído del ideal inquebrantable de liberar a su pueblo, puede superar tal castigo. Solo a los poseedores de una convicción espiritual profunda, como también es el caso de Mahatma Gandhi —asesinado en 1948—, les es posible enfrentar severas pruebas y alzarse con la victoria.

Los valores del alma que nutrieron el pensamiento y la acción de Mandela hicieron posible que superara el infierno de 27 años en prisión, alcanzar la presidencia de su país y, lo más importante, liberar a su pueblo.

En una democracia, los aspirantes a presidir el gobierno del pueblo a que pertenecen, son electos para servir a su pueblo, no a intereses ajenos. En este sentido, mucho es lo que tienen que aprender de Mandela, la mayoría de los gobernantes.

Los valores del alma liberan, los antivalores, como la destrucción gradual de la familia, la promoción de la sodomía, la ausencia de patriotismo, la creciente drogadicción e inseguridad pública, etc., conducen a la esclavitud. Urge desterrar estas lacras y dotar al ser humano de valores para liberarlo. Mandela es un ejemplo para gobernantes y gobernados.

2014: Bolsillos vacíos

Reforma fiscal golpeadora

Miguel Ángel Sánchez



Los mexicanos tendremos que moderar nuestros gastos

Las bajas temperaturas y las lluvias que azotan al país enmarcaron una gran avalancha de nuevos impuestos que han dejado helados a la mayoría de mexicanos, en este inicio de 2014.

Y cómo no estar así, si la llamada “reforma hacendaria” trae más efectos negativos que positivos.

“Definitivamente va a haber un impacto sobre los ingresos familiares por los servicios que fueron gravados”, afirmó Leticia Armenta, directora del Centro de Análisis Económico del Tecnológico de Monterrey.

Un mayor desembolso para la adquisición de bienes, como refrescos, comida chatarra, alimentos para mascotas, chicles, transporte foráneo e, incluso, deducciones más acotadas en los gastos personales, provocará una disminución del 10 por ciento en el poder adquisitivo de las familias mexicanas, consideró la Cámara de Comercio, Servicios y Turismo en Pequeño (Canacope) de la Ciudad de México.

Sin embargo, para la analista, esta cifra podría ser mayor, ya que “hay diferentes mediciones más allá de un 10 por ciento. Hay otros estudios que evalúan un incremento de mil pesos más al mes en el gasto familiar por los sobrecostos que implican los impuestos”.

Pero eso no es todo: un efecto dominó podría surgir ante la posible falta de liquidez y el temor a gastar que habría entre los mexicanos.

El problema más severo sería que se detuviera el mercado interno y cayera en recesión la economía; y, por otro lado, que aumente la cartera vencida, categoría en la que más y más deudores entran cada año, como se triplicó el grupo de personas que tuvieron problemas para pagar sus préstamos personales, según la Conducef.

La escasa entrada de ingresos, alertó a la investigadora, también alentaría prácticas no tan honestas, como el robo de servicios.



Leticia Armenta, directora del Centro de Análisis Económico del Tecnológico de Monterrey

“Hay personas dentro de la sociedad que, por su cultura y educación, son proclives a pagar, pero también hay personas que por el límite de ingresos no lo son y que van a buscar otras acciones para proveerse de esos servicios”.



Tenso panorama empresarial

El panorama para este 2014 se muestra poco alentador, tanto es así que Alejandro Cervantes, economista en jefe de Banorte-Ixe, estimó que la reforma fiscal tendrá un efecto que restará 0.5 puntos porcentuales al Producto Interno Bruto (PIB).

Ello, manifestó Leticia Armenta, también pega a nivel empresarial, porque las compañías ya se

están adecuando a la nueva reforma fiscal, “generan liquidaciones y ofrecen empleos por honorarios, ya no de tiempo completo con sus respectivas prestaciones”.

Lo lamentable es que se desalienta el empleo formal y, a cambio, se incentiva a la informalidad, algo que la autoridad debería estar haciendo al contrario, señaló.

Pagar impuestos, pero todos parejos

No podemos oponernos a pagar impuestos, resaltó Leticia Armenta, porque se trata de un derecho del Estado, y esta reforma hacendaria es necesaria debido a que la recaudación en México, sin considerar los ingresos petroleros, representan 10 por ciento del Producto Interno Bruto (PIB), mientras en países miembros de la Organización para la Cooperación y Desarrollo Económico (OCDE) es entre 19 y 25 por ciento.

Sin embargo, explicó que las autoridades no transformaron nuestro sistema de tributación y solo realizaron



una miscelánea fiscal sobre una base que ya existía, la de los contribuyentes cautivos, y dejaron de lado incorporar a la economía informal, la cual representa casi 60 por ciento de la población ocupada.

“La clave es ampliar la base de contribuyentes, eso permitiría que el Estado tuviera mayores ingresos”.

Para la investigadora, el objetivo de obtener 181 mil 276 millones de pesos adicionales en sus recursos será benéfica y justificable siempre y cuando se apoye con ese dinero a los sectores más vulnerables y se hagan transformaciones que beneficien al país.

“Va a haber mayores recursos, pero sí necesitamos ver que el gasto sea efectivo, visionario, que permita transformar los servicios de la Federación hacia los ciudadanos, y hasta entonces podríamos decir si la reforma hacendaria es benéfica o no”.



Expedientes del poder

Carlos Ramírez



carlosramirez@hotmail.com

2014: ¿Y el Estado?

En México, la entrada al 2014 pareció haber sido más tranquila que el cierre ciclónico de 2013. Las grandes reformas estructurales se hicieron en un año de debates intensos, por lo que ahora debe venir el primer año de resultados. El camino no será fácil. Pero la clave de las posibilidades del salto mexicano al desarrollo no se localizará en la posibilidad de aumentar las inversiones extranjeras en los sectores abiertos, sino en la gran reforma que debe venir sin más dilación: el rediseño del Estado para convertirlo en la buja del desarrollo. Las doctrinas neoliberales han fracasado por el olvido del factor regulador de la economía. El mercado por sí solo se convierte en un redistribuidor negativo de la riqueza, porque basa su funcionamiento en la dinámica de la acumulación privada; de ahí que la posibilidad de que la reactivación del mercado beneficie a los sectores mayoritarios, radica en la urgencia de redefinir el papel del Estado, pasando del estatismo ineficiente al verdadero rector del desarrollo.

Las reformas estructurales enfatizaron nuevos sectores de participación privada, sobre todo en telecomunicaciones y energéticos. El gobierno del presidente Enrique Peña Nieto se comprometió a que los primeros resultados sociales de la apertura energética se verían en servicios más baratos, pero no hay causa-efecto en automático; se requiere que el Estado legisle una regulación energética para beneficiar a los consumidores.

El neoliberalismo en México, sobre todo en los tiempos de Carlos Salinas de Gortari y Ernesto Zedillo, se fijó en el espacio productivo como un retiro del papel del Estado de la producción y la distribución de beneficios; ahí se localiza el fracaso de las privatizaciones de empresas públicas: los precios de mercado de consumo se dejaron al libre arbitrio de los productores, sin que el Estado interviniera para evitar el efecto negativo sobre los consumidores.

Las reformas estructurales van a tener efectos positivos sobre el nivel de vida en la medida en que exista un Estado protector de los consumidores, sobre todo los más vulnerables por su bajo nivel de ingresos. Si el Estado no asume esa tarea, las reformas tendrán efectos sociales negativos.

Editorial

La lista de la vergüenza

Desde el primer día de este 2014, el Sistema de Administración Tributaria (SAT), en su sitio web, hizo públicos los nombres de los contribuyentes que han incumplido en sus obligaciones fiscales.

En la llamada “lista de la vergüenza” exhibe públicamente a quienes no han pagado sus impuestos, en ella aparecen famosos, políticos, algunos empresarios de medio pelo e infinidad de ciudadanos clasemedios.

El SAT advierte que será implacable y afirma que también serán fiscalizados los mexicanos que tengan dinero en los Estados Unidos u otros paraísos fiscales. En otras palabras, termina el secreto bancario.

Al margen de la polémica de si es legal o no exhibir públicamente la lista de incumplidos, a simple vista parece muy atinada la campaña tributaria para captar recursos.

Sin embargo, en honor a la justicia, se deben hacer varias observaciones, pues dicha tarea fiscal no es pareja.

Primero, las grandes empresas del país también son deudoras, y nadie las inquieta; al contrario, gozan de estímulos fiscales para obtener cada vez más ganancias.

Segundo, se sigue dejando fuera de la recaudación al cada vez más creciente sector del comercio informal. Se calcula que hay ya más de 14 millones de mexicanos dedicados a la “piratería”, dominada a su vez por poderosas mafias que actúan libremente en complicidad con funcionarios de todo tipo.

Por si fuera poco, la indignación de los ciudadanos se dispara porque no ven trabajar los impuestos en todo aquello que los agobia en la vida cotidiana: calles llenas de baches, arterias que se inundan en la temporada de lluvias, basura que pulula en las esquinas, falta de vigilancia, transporte público deplorable, plagado de vendedores ambulantes y asaltantes... en fin, la lista es larga.

Lo ideal sería que el SAT metiera a todos en cintura y que tuviéramos ciudades y comunidades a la altura de los altísimos impuestos que nos cobran, como ocurre en los Estados Unidos o urbes europeas.



La diferencia es que aquí sigue imperando la corrupción y no vemos hacia dónde van los miles de millones capturados por el SAT, que continúa apoyado en la siempre sacrificada clase media. ¿Hasta cuándo?

8

Alfonso Morales, de psiquiatra a rudo

(Primera parte de dos)

Juan Manuel Rentería

El doctor Alfonso Morales es una leyenda en la crónica de box y lucha libre de México; lo ha hecho a lo largo de 43 años. Ha narrado más de tres mil funciones de ambos deportes.

Nació el 4 de febrero de 1948, en Huetamo, Michoacán. Asegura que es “médico psiquiatra de profesión y cronista deportivo por convicción”.

“Tuve la enorme dicha de que Alonso Sordo Noriega, hijo, fuera mi compañero en la preparatoria, y me invitó al Congreso de la Asociación Nacional de Locutores de México, donde establecí contacto con su presidente, don Enrique Bermúdez, con Sergio Beauregard y León Michel. Llegó el momento en que Enrique Bermúdez me preguntó a qué me dedicaba, le contesté que estudiaba Medicina, y me dijo: ‘si algún día quieres ser locutor, búscame’, y me dio su tarjeta”.

Cuenta que unos días después lo envió con Luis Carbajo, al canal 11. “Ve a Luis para que te consiga que seas locutor de cabina en las tardes. Cuando llegué, me dijo: ‘Llegas en el momento oportuno’, y entré como locutor. Así, en la mañana estaba en el Hospital General haciendo mis prácticas, y, en la tarde, en canal 11”.

¿Cómo se pueden compaginar la locución y la psiquiatría? “Cuando tienes necesidad, lo compaginas todo, así incursioné en la locución ganando 3 mil pesos mensuales, un dineral en ese entonces”. Alfonso Morales terminó la carrera de médico psiquiatra, pero le fueron absorbiendo las múltiples crónicas deportivas para las que fue contratado.

Su dinámica como narrador, su ingenioso lenguaje, su gran habilidad y sus conocimientos de las técnicas y reglamentos de box y lucha libre le abrieron las puertas en los medios electrónicos. Dice que él prefiere la lucha porque requiere de más ingenio, de más frescura y espectacularidad.

Irónicamente, el doctor Alfonso Morales nos platica que siendo Pablo Marentes director del canal 11, lo corrió. “Lo recuerdo con un enorme cariño, porque me corrió, pues si no lo hubiera hecho, nunca habría llegado a Televisa”.

Hay quienes afirman que la lucha libre es puro truco, comenta el reportero. Responde: “La lucha libre tiene 80 años, yo quiero nada más que vean cuántos luchadores están lisiados, cuántos se retiran por problemas de fracturas. ¿crees que puedes engañar a tanta gente que va a la arena y que ve las funciones por televisión? Yo nada más quiero que veas al “Perro Agúayo”, quien tiene cicatrices sobre cicatrices”.

Visiblemente emocionado, recuerda a quienes le tendieron la mano en Televisa: “Mi primera narración fue un sábado en la Arena Coliseo, al lado de Antonio Andere y Jorge Sony Alarcón”.

También cuenta que fue impactante cuando acompañó al “Mago” Septián en una narración de lucha libre y, de repente, le dijeron que el ya famoso luchador “Tinieblas” lo quería saludar y regalarle una máscara.

En ese momento le informaron que se apurara porque estaban a tres minutos de iniciar la transmisión por Galavisión, “y cuando llego corriendo, el “Mago” Septián, dice: “Vean cómo viene fatigado el



El Dr. Alfonso Morales cuenta su anécdota de cómo la gente ha pensado, hasta la fecha, que él es el luchador “Tinieblas”

doctor Morales”, y entonces descubre la máscara del “Tinieblas” en mi saco. Cuando los espectadores vieron que yo traía la máscara, de inmediato corrieron la voz de que yo era ese famoso luchador. Hasta la fecha, en las funciones de lucha y en la calle me gritan: “Adiós, Tinieblas”.

¿Cuántas narraciones has hecho de box y de lucha libre? “Pues más de 3 mil pero no tengo la cuenta exacta”.

Desde hace varios años, el doctor Morales dejó de ejercer la psiquiatría para dedicarse de lleno a las crónicas deportivas.

¿Te ha tocado ver alguna tragedia en el cuadrilátero? “Sí, cuando Lupe Pintor enfrentó a Johnny Owen y lo mató a golpes; ese día fue brutal porque estaban los dos en el centro del ring. Pintor lo cruzó con la mano derecha y, al momento del golpe, vimos que Owen se derretía como una vela, hasta que murió”.

¿Qué opinas de quienes afirman que el box es una acción salvaje? “El boxeo ha perdido mucho de humanidad; te pueden estar dando una golpiza y no paran la pelea. El boxeo deja severas huellas neurológicas, problemas en las piernas, en los brazos, neurológicamente no terminas bien”.

¿Ahorra no se respeta la salud, es más sangre y amarillismo? “Sí, es terrible”. El doctor Morales dice que, muchas ocasiones, los boxeadores son explotados por sus managers.

¿Hay corrupción en el boxeo? Sí, totalmente, el boxeo dejó de ser honrado; de repente ves que un fulano ganó y le dan la victoria al otro; es terrible; hoy, el apoderado es promotor de las peleas de su boxeador”.

¿Y en la lucha libre? No, la lucha libre es limpieza, donde no puede haber engaños; la lucha libre es de talento; ni el “Santo”, ni “Blue Demond” arreglaron sus luchas; a “Gory” Guerrero le dieron una golpiza brutal y dejó la lona llena de sangre, y eso no es cuento”.

¿Doctor, cuando narras alguna función de box, eres neutral o te traiciona el apasionamiento por alguien? “En el boxeo lo que se produce es que si el peleador rojo no gana por nocaut, lo ponen a ganar los jueces, que son una bola de ladrones”.

¿Qué han sido 43 años frente a los cuadriláteros? “Pues en este momento ya me puedo ‘morir’, le doy gracias a Dios de todo. Ya estoy completo”.

(Continuará)

Despídete de la **gripa** y **tos**... ¡Y sé feliz!



\$30.00



Tratamiento **auxiliar**
contra la **gripa** y la molesta **tos**

PERMISO DE PUBLICIDAD No.: 13330020183983

Si persisten las molestias, consulta a tu médico



FARMACIAS SIMILARES®

"LO MISMO PERO MAS BARATO"®



www.farmaciasdesimilares.com

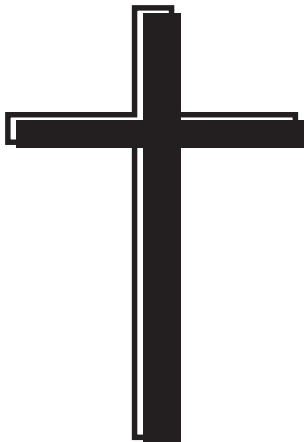

Se une a la pena que embarga a la contadora

María Luisa Mota García

compañera y amiga, por el sensible
fallecimiento de su señor padre

Melesio Mota Jaime

acaecido el 22 de diciembre de 2013

Rogamos por su eterno descanso, y a sus familiares,
pronta resignación.

México D.F., 2014

Anuario

Voguel SILDENAFIL

\$ 219.00



\$ 139.00



\$ 64.00



\$ 40.00



Reg. No. 012M2012 SSA IV

Consulte a su médico.
Su venta requiere receta médica



maver*

Con Ciencia por tu Salud

Medicina de Calidad
a tu alcance

DE VENTA EN
**FARMACIAS
SIMILARES**

Responsable de la publicación:
Laboratorios Maver de México
S.A. de C.V.

Julio

9. Hospitalizan a Plácido Domingo (72 años) tras sufrir una embolia pulmonar.
15. En Nuevo León, es detenido Miguel Ángel Treviño Morales, el "Z-40"; lo responsabilizan por el homicidio de un hijo del exgobernador Humberto Moreira y por la matanza de indocumentados.
23. Nace el príncipe Jorge de Inglaterra, tercero en la línea de sucesión al trono de la Gran Bretaña.
24. Tren descarrila en España; fallecen más de 80 personas.
29. Muere de paro cardíaco el futbolista ecuatoriano Christian "Chucho" Benítez (27), en Qatar.



Agosto

1. Rusia otorga asilo temporal a Edward Snowden, extécnico de inteligencia estadounidense. Estados Unidos reclama su extradición.
9. Luego de 28 años preso, sale libre Rafael Caro Quintero, fundador del extinto cártel de Guadalajara.
17. En un operativo militar en Tamaulipas, cae el jefe del cártel del Golfo, Mario Armando Ramírez Treviño.
18. El velocista jamaicano, Usain Bolt, gana su décimo oro en el Mundial de Atletismo, en Moscú.
20. Sandra Ávila Beltrán, la "Reina del Pacífico", ingresó al Centro Federal de Readaptación Social número 4, de Tepic, Nayarit.
21. El soldado estadounidense Bradley Manning, es condenado por filtrar a Wikileaks miles de documentos clasificados.

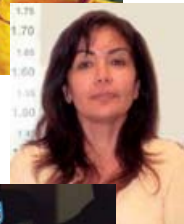

Septiembre

3. Muere el periodista y locutor Pedro Ferriz Santacruz (92).
14. El "Canelo" Álvarez pierde ante Floyd Mayweather, quien dio cátedra de boxeo.
15. Los huracanes Manuel e Ingrid castigan a México; quedan devastados 22 estados, más de 150 muertos y millonarias pérdidas.
22. Muere el escritor colombiano Álvaro Mutis (90).



io 2013 ^{2ª parte}

Octubre

1. El gobierno de Estados Unidos entra en crisis ante el cierre parcial de la administración, por desacuerdo entre republicanos y demócratas; el paro duró 16 días.
5. Daniel Corral conquista la medalla de plata en el campeonato Mundial de Gimnasia Artística.
10. Alice Munro gana el Nobel de Literatura; es la primera canadiense en conseguir ese galardón.
24. La actriz Ana Bertha Lepe (79) muere, y es recordada por haber obtenido el cuarto lugar en Miss Universo 1953.
31. Enrique Peña Nieto otorga el indulto al profesor indígena, Alberto Patishlán, quien pasó 13 años preso.



Diciembre

5. Fallece en su casa de Johannesburgo, Nelson Mandela (85), ícono de la lucha contra el racismo y Premio Nobel de la Paz 1993.
10. Uruguay es el primer país en legalizar la marihuana; el Senado de aquel país da luz verde para habilitar la producción, distribución y venta de cannabis.
13. Pese a protestas, el pasaje del Metro del DF sube de 3 a 5 pesos.
18. Muere el cronista y locutor deportivo, Pedro "Mago" Septién (98), una leyenda de la televisión mexicana.
20. En México se promulga la Ley Energética, luego de que los Congresos estatales dieran su aval.
29. Michael Schumacher, el mejor piloto de F-1, con 7 títulos, queda en coma tras una caída en los Alpes franceses, al estar esquiando.



Noviembre

6. Muere Guillermina Bravo (92), destacada bailarina y coreógrafa; fue la fundadora y directora del Ballet Nacional de México.
10. Fallece en la Ciudad de México el cronista, historiador y escritor Guillermo Tovar y de Teresa (57).
11. Fallece el líder sindicalista Joaquín Hernández Galicia, la "Quina".
15. Muere la actriz Karla Álvarez (41), villana de innumerables melodramas.
19. Elena Poniatowska gana el Premio Cervantes; la periodista y escritora mexicana se convierte en la cuarta mujer que obtiene el galardón.
20. La selección de fútbol mexicana logra su boleto para la Copa del Mundo al vencer a Nueva Zelanda, en repechaje.
30. Muere en un accidente automovilístico el actor estadounidense Paul Walker (40), estrella de las populares películas *Rápido y Furioso*.



Historias armables

Arturo Martínez



Una dulce compañía

Es muy probable que las niñas de la prehistoria, hayan jugado con algo parecido a una muñeca. Aunque, en realidad, no sabemos si esa muñeca, tuvo apariencia de niña o de niño, porque, anteriormente, las muñecas no eran exclusivas de las mujeres.

Es muy difícil precisar el origen de los juguetes, pero se sabe, porque se han encontrado, que había muñecas en la civilización egipcia, hechas de madera o de trapo.

Se sabe que muchas veces eran los propios niños quienes fabricaban sus juguetes, casi siempre imitando objetos de la vida real, o a las personas.

Con el paso del tiempo, las muñecas fueron modificando su apariencia, y también el material con el que se fabricaban.

Más o menos por 1840, surgió la idea de fabricar muñecas con cara de porcelana, vestidas muy elegantemente, parecidas a las damas de la burguesía, y que, incluso, servían para mostrar esos vestidos. O sea, eran como modelos, porque en aquel tiempo no existían desfiles de moda.

La fabricación de muñecas con cara de porcelana fue un éxito. Si tú o tu abuelita, o mejor, tu bisabuelita, tienen una, puedes ver la marca en la nuca de la muñeca, el nombre y la fecha de fabricación.

El material con que se hacen las muñecas actualmente puede variar entre el plástico y la tela. Pero no solo eso, ahora algunas caminan, montan a caballo, andan en bici, duermen, hablan o hasta cantan.

Por cierto, en 1880, Thomas Alba Edison inventó la muñeca que decía: "mamá" y "papá".

Las muñecas no han dejado de evolucionar. Seguro tu abuelita, pasó las mejores horas de su infancia junto a su muñeca de tela o de papel, a la que podía cambiarle el vestido; luego tu mamá con su Barbie, la primera muñeca que no parecía un bebé, sino una joven, y luego tú, con tu Monster High, tus Bratz, todavía con tu Cabbage Patch.

Las muñecas son en casi todo el mundo un objeto de colección, existen algunas carísimas; pero lo más importante es que son un motivo de muchas horas de diversión para las niñas. Y ya que son de materiales variados, aquí puedes armar una de cartón. El chiste está en el amor que depositas en ella, y que se deje querer por ti.

- 1.- Saca copias para tus amigos
- 2.- Pega los planos en una hoja de papel bond
- 3.- Coloréalo como quieras
- 4.- Recorta las piezas, según el orden de los dibujos
- 5.- Ármalas doblando y pegando las pestañas
- 6.- Pégalas como se indica en los dibujos



¡Amplifícalo, por partes, del tamaño que quieras!

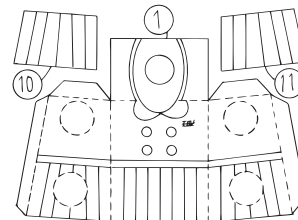
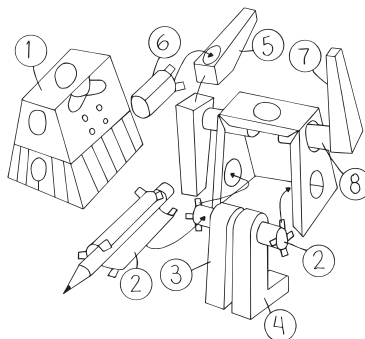
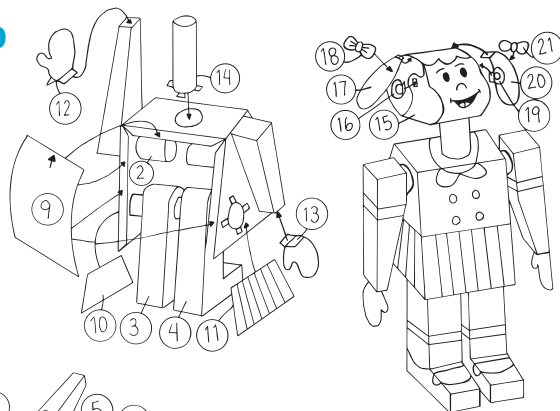
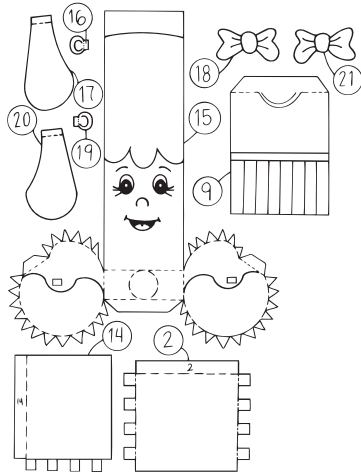
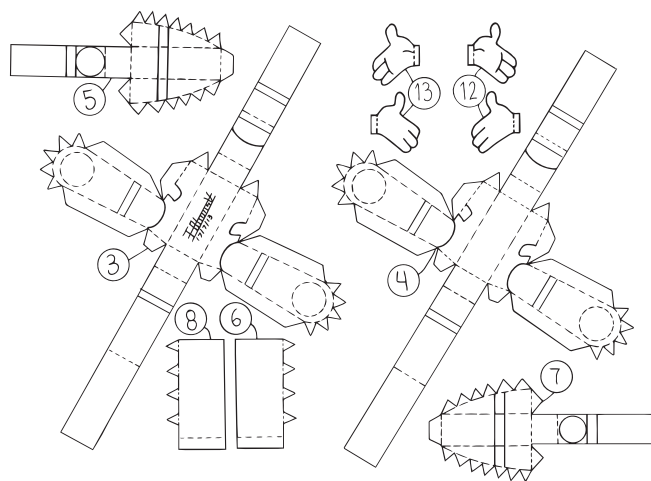

Queremos conocer cuántas figuras has armado y cuántas están en tu colección. Si te interesa una en especial, manda tu correo a simi_informa@porunpaismejor.com.mx

Edmundo Javier Olmos Vargas
58 25 94 69 - 044 55 32 49 74 47

Ahora, **FARMACIAS SIMILARES®** aceptará kidzos

Para mayor información, pregunta a tus hijos

“Schumi”, rápido y victorioso



Fernando Gutiérrez

Aunque usted no lo crea, Michael Schumacher descubrió su vocación desde los cuatro años, cuando su padre le regaló un pequeño auto de pedales, con el que recorría toda la casa, en Hurt Hermuelheim, Alemania. Este hecho marcó su destino.

El gusto del pequeño Michael fue mayor cuando a ese cochecito le adaptaron un viejo motor. Entonces agrandó su mundo y comenzó a recorrer las calles del vecindario, lleno de sueños.

Poco después, sin imaginar que Michael iba a convertirse en el mejor piloto de todos los tiempos de la Fórmula Uno, su padre —propietario de una pista de karts—, decidió obsequiarle un kart de verdad, con el cual, a los quince años, se proclamó campeón junior de Alemania.

Su historia daba comienzo. Y como en la vida nada es casualidad, sino causalidad, “Schumi”, ya adolescente, comenzó el peligroso camino de la velocidad en las pistas. Un trayecto que, al principio, se le complicó por la calidad de sus legendarios competidores: Ayrton Senna, Nelson Piquet y Alain Prost, entre los principales.

Comenzaba su meteórica carrera: en 1991, cuando apenas tenía 22 años, debutó en la F-1 y un año después logró su primera victoria. Antes que él, solo Jacky Icks y Bruce McLaren habían logrado victorias a tan corta edad.

Siempre disciplinado y con una vida privada muy ordenada, “Schumi” encontró libre el camino para immortalizarse a costa de una tragedia: la muerte del legendario Ayrton Senna, quien se estrelló en una curva, durante el Gran Premio de San Marino, en 1994.

Ya nada lo detuvo. El piloto alemán —alto, delgado, rubio, festivo como si fuera un latino y no un teutón— llegaría a ser el piloto más laureado de la historia con siete títulos mundiales, dos más que el mítico argentino Juan Manuel Fangio.

Tenaz, luchón, persistente —como buen alemán— no cesó en su afán por levantarse triunfante, aún después de haber sufrido la fractura de ambas piernas en un accidente, o de ser primero en el podio de San Marino, horas después de haber fallecido su madre.

Pero todo acaba alguna vez, y Schumacher tuvo su última carrera en el Gran Premio de Brasil, en 2012.

Decidió entonces apartarse de las pistas para disfrutar su colección de autos de lujo (un Bugatti, un Mercedes, un Ferrari y un Ford Scorpio), y dedicarse a su familia en dos hermosas residencias: una en Montecarlo, con dos superyates en el muelle, y otra en los alpes franceses, donde sufrió un grave accidente cuando esquiaba con su hijo, en la víspera de la Navidad.

Al momento de escribir este texto, Schumacher corría al lado de la muerte.

Desde la loma de los disparos

Baltazar Ignacio Valadez



“Mago”: en el cielo también hay beisbol

Murió el famoso Pedro el “Mago” Septién, pero no su leyenda ni su legado.

Fue un gran cronista de múltiples disciplinas deportivas, pero sin duda, el amor de sus amores fue el beisbol.

Su cultura, su capacidad creativa, su riqueza de lenguaje, le permitían transformar en una verdadera poesía la narración de un juego del deporte rey.

De él son las frases como “contra la base por bolas no hay defensa”, “el beisbol es concierto sin música”, “las palomas mensajeras vuelan anunciando que los Yanquis son los nuevos campeones mundiales del Beisbol...”.

Don Pedro se defendió 97 años, pero como con la base por bolas, contra la muerte no tuvo defensa, y como una hermosa bola blanca con 118 costuras, se fue.

Ahora, con sus apuntes en la mano, el “Mago” seguramente está en el cielo.

Y ha de estar contento, pues si el cielo es el lugar más bello y lo perfecto, ahí también debe haber beisbol.

Allá, en ese reservado para las estrellas de la vida y el deporte, acompaña a otras leyendas como Babe Ruth, Joe DiMaggio, Ted Williams, Héctor Espino, Beto Ávila, Kiko Castro, y tantos más.

Acá en la tierra, deja a miles y miles de aficionados que, por él, aprendimos a amar y a gozar lo extraordinario, la belleza intrínseca del bien llamado “Rey de los Deportes”.

Oírlo a través de un aparato radiofónico, era como estar sentados en una butaca de primera fila en la parte central del estadio.

Su palabra era como el pincel que pintaba a todo color las jugadas, que a pequeñas y larguísimas distancias, nos hacía verlas de cerca, como los privilegiados asistentes al parque.

De sus cifras, mejor ni hablo, pues se necesitan muchas, muchísimas líneas para enlistar sus premios, sus trofeos y galardones ganados tras un micrófono de televisión y, sobre todo, de radio que, a diferencia de la primera, carece de la magia de la imagen.

El “Mago” era él.

Ahora,
ya también contamos con...

- Pasta dental Crest® Complete
- Shampoo Pantene® Pro-V restauración
- Shampoo Head & Shoulders® control caspa

DE VENTA EN
FARMACIAS SIMILARES
“LO MISMO PERO MAS BARATO”

NUEVOS

\$ 13.00

Cine+

Ivan Cruz Mejía



Rosa Blanca

Jacinto Yáñez, dueño de la hacienda Rosa Blanca, orgulloso de sus tierras, su gente y la historia que desde su abuelo se escribe en ese lugar, recibe una desafortunada visita. Un representante de una compañía petrolera estadounidense se presenta para hacerle una oferta, comprar sus tierras, a lo que el señor Yáñez se niega rotundamente y asegura que nunca las vendería.

Al enterarse de la negativa, los dueños de la compañía deciden hacer uso de cualquier método para lograr la propiedad de la hacienda. Aprovechándose de la poca preparación del señor Yáñez, su gran corazón y bondad, lo enredan con una serie de engaños para llevarlo a Estados Unidos, y ahí, hacerlo firmar a cualquier precio. *Rosa Blanca* (1961), es una película de Roberto Gavaldón, protagonizada por Ignacio López Tarso y Rita Macedo, entre otros. Situada en los años treinta, nos muestra el abuso de las empresas petroleras extranjeras sobre sus empleados y su nulo interés en el bienestar y crecimiento de nuestro país. Por esa razón, el gobierno de esa época realizó la expropiación petrolera.

Con todo lo acontecido en los últimos meses, me era imposible dejar de lado el tema. Esta película es un reflejo del sentimiento que muchos tienen sobre la reforma energética, recientemente aprobada. Algo que hace más de seis décadas unió, como pocas veces, al gobierno y a la gente, ahora parece marcar una separación cada vez más grande.

Compañeros comunicólogos, trabajadores de la cultura y especialistas han manifestado su inconformidad con la reforma energética, los procesos y la forma en como el gobierno dio solución a algo tan importante. Colectivos como *El grito más fuerte*, pide una consulta ciudadana sobre ella. Algo que nos afecta a todos, lo deberíamos decidir entre todos... *pregúntennme*. Según algunas encuestas, es mayor el porcentaje de personas que se oponen a esta reforma, tal vez es una de las razones de la negativa del gobierno a dicha consulta, ¿no cree? Aprovecho para agradecer su participación en el conteo de las mejores películas del año pasado; en el próximo número tendremos los resultados. Así que es su última oportunidad para mandarme sus títulos favoritos y hacer suyo este conteo.

Con puntos y comas...

Fernando Gutiérrez Pérez

¿Sabías que el verbo descambiar es correcto? Pues sí. El Diccionario panhispánico de dudas indica que es totalmente válido.

Este verbo equivale a “devolver una compra” (que no “regresar”, porque lo comprado no tiene “patitas” para ir por sí solo a la tienda). También significa cambiar billetes por monedas o a la inversa.

Descambiar se populariza mucho en estas épocas de regalos, debido a la infinidad de devoluciones y cambios en los almacenes.

Su uso coloquial es muy común entre los españoles.

Qué tal, ¿eh?

fernandoguper@gmail.com

Crucigrama

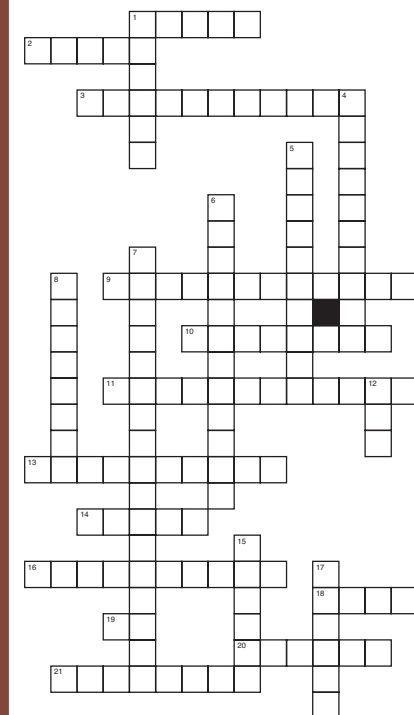

Horizontal

- Nombre del ogro verde
- Séptimo mes del año
- El divo de Juárez
- Quién dijo, “El derecho ajeno es la paz”
- Capital de Brasil
- Citología vaginal
- Qué se festeja el 2 de febrero
- Pintora esposa de Diego Rivera
- Infección general grave
- Siglas de objeto volador no identificado
- El monosílabo más usado
- Mascota del Mundial 2014
- Nacionalidad de Michel Schumacher

Vertical

- Tradicional indumentaria eclesiástica
- Conocido como el “Palacio Negro”
- Portero de la Sub - 17
- Apodo de Eusebio da Silva
- Grado más alto en la milicia
- El salsero Alberto Barros nació en...
- Organización de Naciones Unidas
- Animal con el cuello más largo
- Acrónimo de Movimiento Regeneración Nacional

Soluciones número anterior

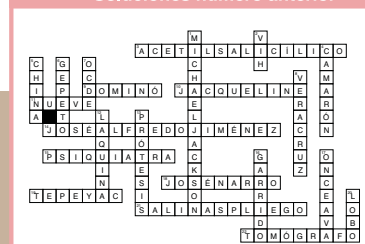

8	9	3	5	6	1	7	4	2
7	5	2	3	9	4	1	8	6
4	6	1	7	8	2	3	5	9
9	7	5	8	2	3	6	1	4
2	1	8	6	4	7	5	9	3
3	4	6	9	1	5	8	2	7
1	3	7	4	5	9	2	6	8
6	2	9	1	3	8	4	7	5
5	8	4	2	7	6	9	3	1

Solución número anterior

Sudoku

Completa toda la cuadrícula, de manera tal que cada fila, columna y área de 3 por 3 celdas, contengan del 1 al 9, sin repetirse

3	4	2			9			5
	7	8	1			6	9	
1				5	4			
				7	8	9	4	
			9	5				
	8	7	4	6				
		5		1				7
	3	6			2	8	1	
8			7			5	6	4

Servicios:

- Peluquería
- Barbería
- Bolero
- Sastre
- Consultoría en Imagen física

Pregunte por nuestros casilleros

Tel. 5553-4354
Av. Sonora #86, Col. Roma Norte, Del. Cuauhtémoc, C.P. 06082 México, D.F.
contacto@saintgermain.com.mx
www.saintgermain.com.mx

¡Elimina los piojos!

Shampoo con mezcla de tensioactivos, acondicionadores y suavizantes. Contiene extractos naturales de Quassia amara L. fórmula que ha demostrado científicamente eficacia al eliminar piojos y liendres.

- Úsalo todos los días y prevé la reinfestación
- Sin efectos tóxicos

Si persisten las molestias, consulte a su médico. Para toda la familia

N° Reg. 0009C2010 SSA
N° AUT. 113300201B1865v

DE VENTA EN
FARMACIAS SIMILARES®



Muchos invitados y un toque especial

Franco De Vita regresa con su Primera Fila, parte II

Claudia Resillas

Después de lanzar su disco Franco De Vita–Primera Fila, editado en 2011, y por el que recibió dos Premios Grammy Latino; Doble Platino más Oro, en México; y Disco de oro, en Estados Unidos, por sus altas ventas, el venezolano regresa a los escenarios con la segunda parte de esta serie. A dúo con al menos 12 cantantes de la talla de India Martínez, Vanesa Martín, Víctor Manuel, Gigi D'Alessio, Wisin, Vielka Pietro, Axel y Gusi & Beto, este cantante, promociona en nuestro país su nuevo proyecto.

En cuanto a su gira por México, Franco declaró ante los medios que Gloria Trevi, Carlos Rivera y Gian Marco son los artistas que han confirmado su participación en el concierto que ofrecerá en la Arena Ciudad de México, el próximo 31 de enero.

Tras su concierto en el DF, De Vita iniciará una gira por el país para promocionar su disco. Así que espéralo muy pronto en San Luis Potosí, Monterrey, Guadalajara, Querétaro, Puebla, Hermosillo y Tijuana.

Franco De Vita–Primera fila parte II fue grabado en los Estudios Churubusco, e incluye veinte éxitos del cantautor, además de dos temas inéditos. El intérprete de “Louis” aseguró que cada tema fue elegido de acuerdo con el estilo del cantante que participó en este álbum.



Frente a la tele

Alvaro Cueva



alvaro@alvarocueva.com

Mi consentida

Soy el fanático número uno de *María de Todos los Ángeles*, ese maravilloso programa cómico de Televisa, y lo digo a mucha honra.

¿Por qué le aclaro esto de que lo digo a “mucha honra”? Porque, de repente, sobre todo en las redes sociales hay gente muy “fina” que desprecia esta clase de manifestaciones.

Las desprecian porque son para nacos, dízque porque no son como *Modern Family* y *The Big Bang Theory*.

Perdón, pero este rechazo lo único que refleja es un vergonzoso conflicto de clase.

María de Todos los Ángeles es una serie que cumple con todos los requisitos técnicos y dramáticos de las mejores propuestas del mundo.

Si usted analiza sus capítulos, especialmente los de su segunda temporada, se va a dar cuenta de que, al igual que las emisiones humorísticas con más prestigio de los cinco continentes, está estructurada cuenta una historia.

Y la cuenta a través de personajes redondos, complejos, bien contruidos.

Sí, a lo mejor no está hecha en cine.

A lo mejor no está hecha 100 por ciento en locaciones. ¿Pero, qué cree? Lo mismo le pasa a muchos de los títulos más famosos de Estados Unidos e Inglaterra.

No hay peor ciego que el que no quiere ver. *María de Todos los Ángeles* es un estudio de muchos de los vicios más divertidos de los mexicanos y de los seres humanos en general.

Vicios como el daño que algunas madres le hacen a sus hijos al consentirlos, vicios como la manera en que algunas mujeres echan a perder sus relaciones amorosas saturando a sus galanes.

Eso es comedia de verdad, comedia de altura, y si es para nacos, pues yo soy muy naco y no tengo miedo en reconocer que me identifico con muchas de sus situaciones y con muchos de sus personajes.

María de Todos los Ángeles es la más grande aportación humorística de la televisión mexicana, después de *El Chavo*.

Usted está en su derecho de que le guste o no, lo que no se vale es que diga que no la soporta nada más por pose. Eso es hipócrita. Eso es darle la razón a doña Lucha, una de sus protagonistas. ¿A poco no?

Que tus propósitos no se queden solo en deseos

En FARMACIAS SIMILARES® te quitamos un peso de encima

Orlistat a solo...



\$148

www.farmaciasdesimilares.com



FARMACIAS SIMILARES®
"LO MISMO PERO MAS BARATO"

HASTA 75% DE AHORRO

Su venta requiere receta, consulte a su médico

You Tube

VIDEOS MÁS VISTOS 2013



LO QUE VIERON LOS MEXICANOS

Me gusta | Compartir | Más información

- | | | | |
|--|--|--|---|
| 1 Pocoyo Gangnam Style
42.9 millones reproducciones | 2 Los Hermanos/ Hola, soy German
22.3 millones reproducciones | 3 El Pollito Pio (Official tutorial)
22.1 millones reproducciones | 4 Las Adicciones/ Hola Soy German
22.4 millones reproducciones |
| 5 Peter la anguila
13.9 millones reproducciones | 6 Peinados para escuela-trabajo (Fácil) - Yuya
13.4 millones reproducciones | 7 Capital Cultural de Latinoamérica
12.9 millones reproducciones | 8 La Cumbia de Gokú Los Weyes Que Tocan ft. Cañada de la Cumbia
18.2 millones reproducciones |
| 9 Carmen Aristegui responde a Televisa por caso Laura
5.5 millones reproducciones | 10 Slender en la vida real
5.8 millones reproducciones | <p>Fuente: Notimex, Youtube,</p> <p>Notimex</p> | |

LO QUE VIERON EN EL MUNDO

Me gusta | Compartir | Más información

- | | | | |
|--|---|--|--|
| 1 Ylvis - The Fox (What Does the Fox Say?)
238.58 millones reproducciones | 2 Harlem Shake (original army edition)
98.6 millones reproducciones | 3 How Animals Eat Their MisterEpicMann
90.7 millones reproducciones | 4 Miley Cyrus - Wrecking Ball (Chatroulette Version)
84.6 millones reproducciones |
| 5 Baby&me/ The new evian film
68.3 millones reproducciones | 6 Volvo Trucks - The Epic Split feat. Van Damme
61 millones reproducciones | 7 YOLO (feat. Adam Levine & Kendrick Lamar)
54.2 millones reproducciones | 8 Telekinetic Coffee Shop Surprise
51.4 millones reproducciones |
| 9 "THE NFL : A Bad Lip Reading"
45 millones reproducciones | 10 Mozart vs Skrillex. Epic Rap Battles of History Season 2
42.9 millones reproducciones | <p>Investigación y redacción: Susana Hernández Valles</p> <p>Diseño y Arte Digital: Juan Hernández López</p> | |