

SIM | NFORMA

Por Un País Mejor[®]

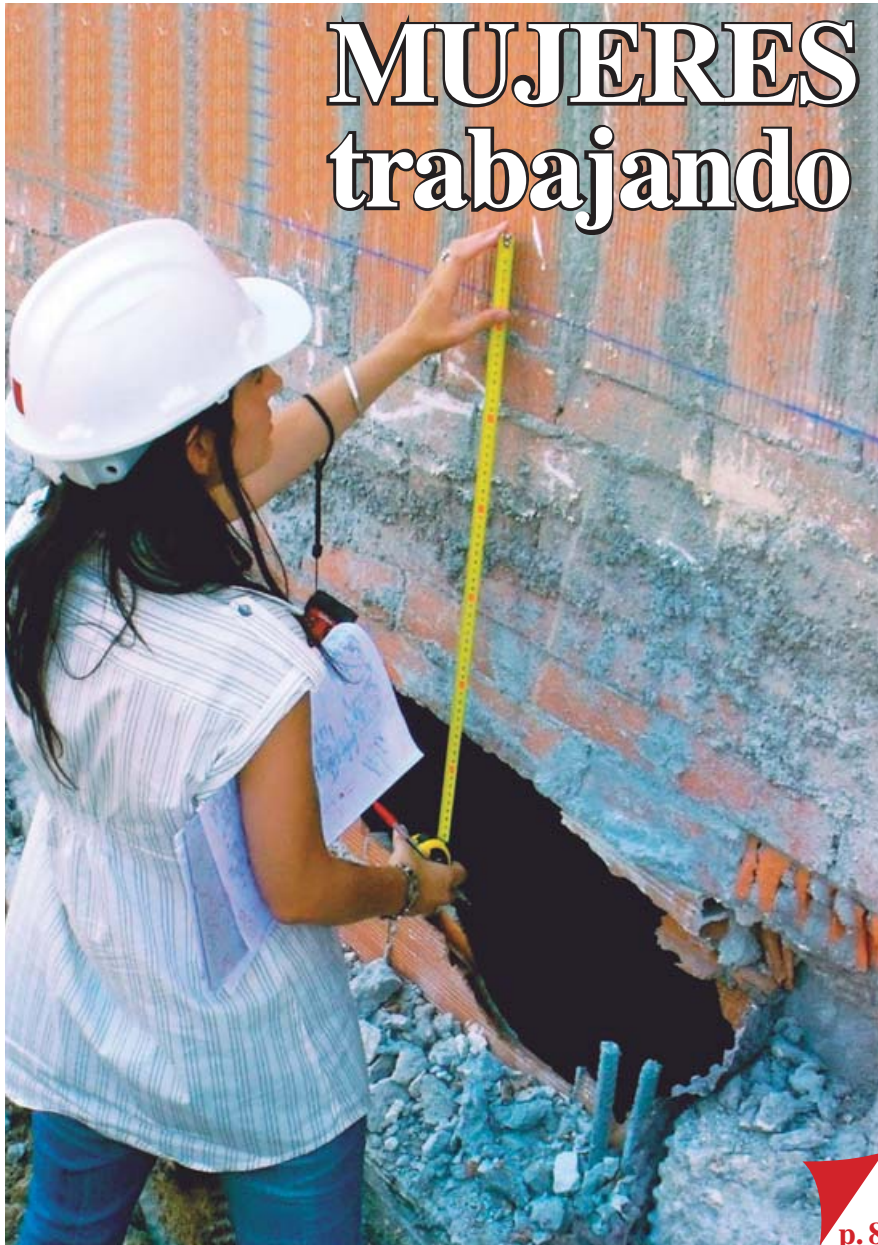

MUJERES trabajando



Se acabó el mito...

El medicamento genérico, iguala innovadores en calidad, advierte Cofepris, mientras el Dr. Simi continúa su expansión. **p. 4**

OPINAN:

- P. José de Jesús: **Comenzó la Cuaresma**3
- Miguel Ángel Ferrer: **Concesiones**.....4
- Carlos Ramírez: **Narco, problema estructural**8
- Ivan Cruz Mejía: **Oscars**.....15
- Álvaro Cueva: **Diferente**.....15

p. 8

En México existen poco más de 57 millones de mujeres; de ellas, más de 19 millones son económicamente activas, que día a día sobresalen en la sociedad.

Núm. 381
660 mil ejemplares/marzo de 2014
Ejemplar gratuito



▶ Pasta dental Crest® Complete
 ▶ Shampoo Pantene® Pro-V restauración
 ▶ Shampoo Head & Shoulders® control caspa

DE VENTA EN

FARMACIAS SIMILARES
"LO MISMO PERO MAS BARATO"

\$13.00

SÁBADO de VITAMINAS

Pregunte por los sábados participantes



25% DE DESCUENTO* TODO EL DÍA



*Se aplica solo en la compra de vitaminas y suplementos participantes hasta por \$999 pesos, siempre y cuando solicite su ticket al vendedor. No se aplica con otras promociones o descuentos.



FARMACIAS SIMILARES
"LO MISMO PERO MAS BARATO"



www.farmaciasdesimilares.com

DIRECTORIO
SIMINFORMA
Por un País Mejor

Presidente de Grupo Por Un País Mejor

Victor González Torres

simi_informa@porunpaismejor.com.mx www.siminforma.com.mx Redacción México: 54 22 01 48
Commutador: 54 22 45 00 Medios de Comunicación Grupo Por Un País Mejor

Redacción

Vicente Monroy Yáñez

Director

Juan Manuel Zepeda Aguilar

Jefe de Información

D.C.V. Adriana Hinojo Montes de Oca

D.C.V. Virginia Palacios Baeza

Diseño

Fotógrafos

Moisés Manzano • Arturo González

Reporteros

Miguel Ángel Sánchez

Moisés Sánchez

Miguel Ángel Becerril

Fernando Gutiérrez

Caricaturista

Jorge Aviña

Columnistas

Álvaro Cueva

Armando Ramírez

Carlos Ramírez

Ivan Cruz Mejía

Arturo Martínez Aviña

Baltazar I. Valadez

Manuel Magaña Contreras

Miguel Ángel Ferrer

Servicio de Agencia

Notimex

Imprenta en México

Litografía Magno Graf, S.A. de C.V.
Calle 23 No. 33, Col. San Pedro de los Pinos. C.P. 038000, México, D.F.

Distribuidores en México

Farmacias Similares / El Sol de México

Bambú Impresiones

Imprenta en Chile

Mallea Impresores Ltda.

Distribuidores en Chile y Guatemala

Farmacias del Dr. Simi

Derechos Reservados ©. Con edición en México y Chile. Editado por: Farmacias de Similares, S.A. de C.V., Alemania No. 10, Col. Independencia, C.P. 03630, México, D.F. Número de Certificado de Reserva otorgado por el Instituto Nacional del Derecho de Autor 04-2008-032812280400-101. Certificado de Licitud de Título No. 12893. Certificado de Licitud de Contenido No. 10466. Expedidos por la Comisión Calificadora de Publicaciones y Revistas Ilustradas con fecha 26 de agosto de 2004. Miembro activo No. 1030/2006 de "Prensa Unida de la República, A.C." Certificado por: Lloyd International, S.C. Fecha de impresión: Marzo de 2014. Periodicidad catorcenal. Editor responsable: Vicente Monroy Yáñez

Simicarrera llena de sonrisas

Miguel Sánchez



Si usted gusta apoyar al Hogar la Sonrisa de los Niños, puede acudir a calle Hernández Álvarez No. 225, Col. Centro, León, Gto. CP 37000, Tel. 477 7136391

La 3.ª Simicarrera de León sirvió también para beneficiar al Hogar la Sonrisa de los Niños, que ayuda a menores en situación de calle

Pildoritas del Padre José

P. José de Jesús Aguilar



Comenzó la Cuaresma

Con la algarabía propia del carnaval se anuncia también la llegada del tiempo de Cuaresma, que no tiene fecha fija porque depende de la Fiesta de Pascua y, esta del movimiento de la luna. Dicho de otra manera: para calcular el inicio de la Cuaresma se determina primero la fecha del día de Pascua. La Pascua se debe celebrar el primer domingo después de la primera luna llena de primavera. Este año la primera luna llena, después del día 21 de marzo, es el 15 de abril y, el primer domingo después de la luna llena, es el 20 de abril.

Teniendo ya esta fecha, se cuentan 40 días hacia atrás, sin incluir los domingos. Esto nos da como resultado el 5 de marzo. Durante esos cuarenta días, la Iglesia nos invita a hacer una revisión de vida, cambiar lo que es incorrecto y mejorar las buenas acciones. Esto implica practicar más intensamente las obras de misericordia y vivir en austeridad para ayudar a los más necesitados.

La ceniza no es un elemento mágico, sino un signo que indica revisión, conversión, arrepentimiento y solidaridad con los necesitados. El ayuno ayuda a que, al comer un poco menos y ahorrar un poco, los cristianos podamos ayudar a quienes no tienen alimento, vestido o carecen de lo fundamental.

La Cuaresma no es simplemente ponerse ceniza en la frente o, abstenerse de carnes o dejar de comer, sino de tomar conciencia de que, con pequeñas cosas, actitudes y ayudas, se puede cambiar el rumbo de nuestro mundo.

La ceniza solo es obligatoria para quienes desean comprometerse a vivir la Cuaresma, y para quienes tienen conciencia de la diferencia entre el bien y el mal. Se puede poner en la frente o en la coronilla. Los niños pequeños no la necesitan. Tampoco los enfermos que no pueden acudir a la Iglesia, porque estos ya llevan una penitencia en su propio cuerpo. Si la ceniza se borra por el baño, al lavarse la cara o por el simple paso del tiempo, no es necesario volverla a aplicar.

El disparo de salida se escuchó en la tercera Simicarrera de León, Guanajuato, y junto con el esfuerzo de más de 2 mil atletas también iba la gratitud de los menores que son atendidos en el Hogar la Sonrisa de los Niños A.C.

Gracias a la participación de los deportistas leoneses y de otros puntos del país, el pasado 23 de febrero, esta asociación, —que atiende a 102 niños menores de 12 años en situación de calle—, pudo recibir un donativo, producto de lo recaudado en la prueba deportiva.

“Este donativo nos servirá para mejorar nuestras instalaciones y proporcionar a nuestros niños alimentación, educación, atención psicológica y médica, así como actividades recreativas.

“No cabe duda que la Fundación del Dr. Simi, Farmacias Similares y todos los que organizan esta actividad deportiva tienen un gran corazón y compromiso con los más desvalidos, porque esto ayudará a que nuestros niños sean gente de bien”, dijo María de Lourdes Salas, directora de la casa hogar.

A la fecha, el Hogar la Sonrisa de los Niños A.C. ha logrado la culminación de estudios a nivel primaria de 1,550 menores y la reintegración de 2,700 niños al ámbito familiar.

El dinero del donativo será invertido en el mantenimiento de las habitaciones de la casa hogar (impermeabilización y pintura), así como en la compra de láminas de policarbonato para el patio de juegos y en la remodelación de sanitarios.

En el ámbito deportivo, el mexiquense Juan Luis Barrios, se proclamó ganador absoluto en la 3.ª Simicarrera de León, en la que participaron más de 2 mil atletas, 300 de ellos infantes que corrieron en la Simikids. En la rama femenina, la keniana Emily Perpetua Chepkorir fue la monarca



Fotos: Fernando Gutiérrez

Más de 2 mil atletas se reunieron para participar en la 3.ª Simicarrera de León

Sin ella la vida no sería la misma...

Por eso durante marzo y abril cuidamos más a la mujer

Estudios:

- **Papanicolaou** en base líquida
- **Ultrasonido** (Glándulas mamarias)

Promoción válida durante marzo y abril de 2014.

Paquetes:

- **Paquete femenino** (Papanicolaou, exudado vaginal y examen general de orina)
- **Check up básico** (Química sanguínea de 24 elementos, biometría hemática, examen general de orina y electrocardiograma)

¡Pregunte
excelente



Salud y sociedad



Miguel Ángel Ferrer

www.miguelangelferrer-mentor.com.mx

Concesiones

Estados Unidos, no ha renunciado, ni va a renunciar, a su propósito de derrocar al presidente Nicolás Maduro. Y exactamente lo mismo puede decirse de la oligarquía criolla. Pero esta vez los aprestos golpistas no han funcionado como esperaban sus promotores nacionales y extranjeros. Las protestas prefabricadas y financiadas por Washington no lograron crear el clima social que colocara a Maduro contra la pared para obligarlo a renunciar a la Presidencia o para conducirlo por la fuerza de los hechos a una negociación con EU y la oligarquía, negociación que en sí misma sería una derrota y la liquidación del chavismo. Ya decía el "Che" que al imperialismo no se le puede hacer la mínima de las concesiones, pues estas son la semilla de la derrota. Maduro no tiene más alternativa que la firmeza jurídica y política. Si quieren sacar al chavismo de Miraflores, pues que le ganen en las urnas las elecciones presidenciales.

Ejemplos de concesiones ruinosas abundan. Ahí está el caso del libro Gadafi. Irracionalmente entró a ese camino de las concesiones al imperialismo y terminó indefenso, derrocado, linchado, violado y asesinado.

Y ahí está, más recientemente, el caso del presidente ucraniano Viktor Yanukóvich. No tuvo la entereza para soportar las presiones de EU y de la Unión Europea y entró en negociaciones con ese par de canallas que, por supuesto, no cumplieron lo pactado; lo destituyeron, y ahora hasta pretenden llevarlo a juicio en un tribunal imperialista. Caso muy distinto el del presidente de Siria, Bashar Al Assad. Le crearon una oposición armada, nacional y extranjera, que en el intento de derrocamiento del gobierno llevó a Siria hasta la guerra civil. Pero Al Assad no se entregó. Decidió defender su gobierno y, si bien a un costo altísimo en sangre y sufrimientos para el pueblo sirio, derrotó la insurrección y venció la invasión extranjera y mercenaria.

La fórmula del Dr. Simi

La revista internacional América Economía, publicó en su edición de febrero un reportaje especial titulado *Entérese de la fórmula del Dr. Simi*, en el cual describe el impulso que han tenido los medicamentos genéricos en México, con la irrupción de Farmacias Similares; esta empresa, dicen, "cambió las reglas del juego en la industria farmacéutica mexicana".

La publicación especializada en negocios y economía con renombre en toda América Latina, reconoce que el modelo de negocio de Farmacias Similares se consolidó bajo una estrategia de producción de medicamentos baratos para el mercado de bajos ingresos. Además reconoce que nada ha sido igual desde que Víctor González Torres irrumpió en el mercado, "antes de la creación de Farmacias Similares, los genéricos solo se conseguían en el sector salud, hoy están al alcance de todos".

La publicación con oficinas centrales en Santiago de Chile y con un tiraje de 350 mil ejemplares menciona que en algún momento los laboratorios trasnacionales quisieron atacar a Víctor González Torres por la calidad de los medicamentos genéricos, y ahora ellos mismos venden sus genéricos. "Prácticamente todos estos laboratorios de patente han buscado la manera de sacarle su tajada al mercado de los genéricos. Unos adquieren laboratorios para producir sus genéricos, otros prefieren hacer alianzas con productores nacionales o comercializadoras".

En un reportaje de cuatro páginas, se habla de Víctor González Torres; "nadie puede negar que su empresa modificó el paisaje de la industria farmacéutica mexicana".



Entérese de la fórmula del Doctor Simi



La revista América Economía publicó un reportaje especial del trabajo de Víctor González Torres en Farmacias Similares



por nuestros mejores precios!

Porque "la calidad es lo primero"®...

Análisis Clínicos del Dr. Simi

"Lo mismo pero más barato"®



Fundación **BEST** A.C.

Centro Nacional de Diagnóstico para las Enfermedades Emergentes "Nuestro de México, el mundo"

Consulte previamente a su médico.

www.ssdrsimi.com.mx
SIMITEL 01 800 911 66 66



Q.B.P. Sandra Luz Saavedra Hernández Céd. Prof.: 4056005-IPN

Abren cuarta superfarmacia

- Aumenta a 84 % consumo de genéricos: Cofepris

Vicente Monroy



Fotos: Moisés Sánchez

De que hay un antes y un después en la salud, a raíz del nacimiento de Farmacias Similares, eso nadie lo duda; de que el Dr. Simi allanó el camino para abaratar, en términos reales, los medicamentos en México, tampoco. Y de que el líder siempre es imitado, pero jamás igualado, mucho menos.

¿Por qué lo decimos?, porque en el marco de la apertura de la cuarta superfarmacia del Dr. Simi, hay hechos que no pueden pasarse por alto:

De acuerdo con la Comisión Federal para la Protección contra Riesgos Sanitarios (Cofepris), en solo tres años el volumen de medicamentos genéricos que se consumen en México pasó de 54 a 84 por ciento, en beneficio de la salud y la economía de los pacientes.

Es ahí donde la presencia de Farmacias Similares tiene su mejor recompensa. Una fuerza de 15 mil empleados marca la diferencia y si a ello sumamos la innovación, el resultado se refleja en la esperanza de más mexicanos.

Víctor González Torres lo previó desde el año de 1997, al abrir la primera de las tiendas icónicas del Dr. Simi. Ahora, que cortó el listón de la farmacia ubicada en avenida Revolución, con nuevo concepto de autoservicio, la emoción lo embargaba; eso se reflejaba en su rostro.

Hoy las autoridades (en voz del titular de Cofepris), no tienen más que reconocer que se acabó el mito de que el medicamento genérico no es igual a los innovadores en calidad, seguridad y eficacia.

Eso para Víctor González Torres le suena a broma; el Dr. Simi siempre lo dijo; lo sostuvo y, al final, como desde hace muchos años —aunque aún haya reticencias— todos lo reconocen.

Sin la aparición de Farmacias Similares, el oligopolio farmacéutico habría costado millones de vidas ante la imposibilidad de acceder a una medicina de calidad y al alcance de todos.

Víctor González Torres lo concibió como un negocio social, y al paso de casi 17 años, son las mismas autoridades las que admiten que el consumo de genéricos ha disminuido —y aliviado— el gasto familiar en medicinas, ya que estos productos representan 52 % del valor del mercado.

Hoy, al abrir la cuarta farmacia con nuevo concepto, donde se ofrece una nueva experiencia de compra, Víctor González Torres no paraba de hacer acotaciones sobre la remodelación del local, pero en realidad se veía emocionado.



FARMACIAS DE SIMILARES, S.A. DE C.V., hace del conocimiento del público, en general, que las marcas que a continuación se presentan, se encuentran registradas ante el **Instituto Mexicano de la Propiedad Industrial** y, por tanto los productos y servicios que amparan se encuentran protegidas por un derecho de propiedad industrial a su favor:



Registros marcarios No. 1289127, 1254527, 947697, 995681 y 905643.

FARMACIAS DEL DR. SIMI

Registros marcarios No. 626366, 626367, 1133870, 1133872, 1133871 y 1005935.

FARMACIAS SIMILAR

Registro marcario No. 1159520 y 1161131

FARMACIA SIMILAR

Registro marcario No. 1157920 y 1159281

FARMACIAS DE SIMILARES

Registro marcario No. 1168542 y 1159279

FARMACIA DE SIMILARES

Registro marcario No. 1161130 y 1160023

Por lo anterior, cualquier uso de dichas marcas registradas sin la autorización previa de **FARMACIAS DE SIMILARES, S.A. DE C.V.,** implica una violación a la legislación en materia de propiedad industrial.

Espacio a la historia



Manuel Magaña

m.m.c.informacion@yahoo.com.mx

Reformas a las reformas

La crisis en el campo mexicano, a consecuencia de la aplicación del Tratado de Libre Comercio (TLC) a lo largo de 20 años, golpea fuertemente a nuestro país porque, de ser autosuficientes en materia alimenticia, ahora somos el tercer importador de alimentos en el mundo, a la vez que aumenta el consumo de "comida chatarra" y, paralelamente, se han perdido 4.9 millones de empleos, lo que ha aumentado la corriente de indocumentados a los EU.

Así lo consignan estudios de organismos especializados en la producción agropecuaria, que se pronuncian por "reformas las reformas" globalizadoras que, por bien de todos, deben apearse a la realidad, en vez de pretender ajustar la realidad a las teorías y los estudios de gabinete alejados de necesidades reales que es necesario superar.

No sería aventurado esperar que, debido a la contradicción entre teorías alejadas de lo real, se produzcan ajustes a las reformas, sobre todo en el campo mexicano, para reactivar al medio rural, víctima, de una situación económica y social delicada.

Entre los organismos preocupados por la realidad en el campo, destacan los estudios de la Asociación Nacional de Empresas Comercializadoras de Productos del Campo, Red de Comercio Justo, Alianza Justicia Global, etc., hasta sumar más de 15 agrupaciones que recomiendan "reformas a las reformas", que permitan recuperar la vitalidad económica en el agro mexicano.

Es de suma importancia enmendar lo que no ha funcionado en el campo. La elemental lógica nos dice que hay que dar este paso, porque México no podrá alcanzar la plenitud de su desarrollo económico y social, con su mundo rural empobrecido, víctima de "dogmas" y teorías que hasta ahora solo han empobrecido al agro.

Estamos en el momento en que la retórica, a fuerza de repetirla, pierde credibilidad. Es necesario pasar de las palabras a la eficacia, porque la pobreza crece lo mismo en México que en EU y Canadá. Enmendar, es de sabios.

Contra el crimen, mucha fuerza

Ignacio Morales Lechuga nos dice en exclusiva: Hay psicosis de inseguridad

Juan Manuel Rentería



Ignacio Morales Lechuga, reconoció que no se justifica la muerte de ninguna persona en la lucha contra del narcotráfico

La violencia es el factor detonante que más ha impactado a los mexicanos en los últimos años. Así lo señaló el jurista Ignacio Morales Lechuga, catedrático universitario, rector de la Escuela Libre de Derecho, Procurador del Distrito Federal, Procurador General de la República y embajador plenipotenciario de México en Francia. Actualmente, presidente del Colegio de Notarios del Distrito Federal.

Nació en Poza Rica, Veracruz, el 6 de enero de 1947. Al manifestar su gran preocupación por la inseguridad que padecemos, dijo: "Yo creo que hay una psicosis de inseguridad nacional".

Sin embargo, afirmó, debemos reconocer que estamos viviendo el inicio de un cambio en la actitud del Gobierno Federal.

¿Si hoy volviera a ser procurador, cómo harías frente al vandalismo? "La represión legítima, selectiva y la consignación en términos de ley, el procurador no puede hacer otra cosa que actuar como lo ordenan la Constitución y la Ley".

Morales Lechuga participó en la creación del Programa Nacional de Seguridad Pública, creó las agencias especializadas en Delitos Sexuales, la de Menores e Incapaces, el Centro de Atención a Personas Extraviadas y Ausentes, la de Violencia Intrafamiliar y de Atención a Turistas.

Siendo Procurador de Justicia del DF, esclareció el asesinato del periodista Manuel Buendía, columnista del periódico *Excelsior*.

"Participé personalmente para aprehender al presunto responsable, hoy sentenciado, José Antonio Zorrilla Pérez, exdirector de la Federal de Seguridad, quien amenazó con suicidarse antes de que lo detuviera. Tuve que encararlo y, sin ofrecerle nada a cambio, logré desarmarlo y entregarlo al juez".

¿Se justifican más de 64 mil muertes durante el sexenio pasado, en la lucha contra el narcotráfico?-"No se justifica ni una sola, yo creo que tenemos que encontrar mecanismos que no impliquen acciones violentas".

za y poco cerebro

¿En qué estamos fallando? “Yo creo que se empleó durante 12 años mucha fuerza bruta, fuerzas técnicas, la fuerza de las armas y poco cerebro; hay que invertirlo: meter más cerebro y menos armas”. Al referirse a los reclusorios, dijo: “Los reclusorios en México están aptos para guardar a dos mil personas, no dije rehabilitar, dije guardar, y tienen ya 10 mil, entonces pasa adentro todo lo que te puedas imaginar”.

¿Alguna vez estuvo en peligro tu vida? “Muchas veces, y también la de mi familia; por supuesto, amenazas al por mayor, el anuncio de un atentado inminente, pero son parte de los riesgos que uno acepta de manera irreflexiva”.

¿Siendo procurador de la República, te opusiste a la reelección de Salinas? “Así es, durante una conferencia en la Universidad Anáhuac, cuando se hablaba mucho de la reelección, dije que la Constitución no lo permitía, ni lo permite hoy, y que nos iba a dividir como población y como nación si este planteamiento venía del presidente”.

Pero esta postura te costó el puesto. “En cierto modo anticipé mi salida, pues esa chamba es prestada, es temporal”.

¿Te arrepientes? “No, para nada, yo creo que mientras uno esté en consonancia entre lo que piensas, lo que dices y lo que haces, eres feliz”.

Ignacio Morales Lechuga encabezó los trabajos para crear el Programa Nacional de Control de Drogas.

Como presidente del Colegio de Notarios del Distrito Federal, ¿qué tan grave es el problema de los intestados? “No es grave, sino costoso; lo grave son los pleitos entre los herederos, porque un intestado será siempre más caro que un testamento, por eso la recomendación es que todos hagamos testamento”.

Desde 2006 Ignacio Morales Lechuga es presidente del Patronato del Instituto Nacional de Cardiología Ignacio Chávez. El mismo cargo ocupa en el Instituto Nacional de Pediatría y en el Instituto Nacional de Nutrición. Ha recibido innumerables reconocimientos: la medalla de la Gran Cruz, otorgada por la Cruz Roja Internacional. También ha sido decorado por los gobiernos de Estados Unidos, Francia y Argentina. Está cumpliendo 50 años de trayectoria profesional.



Reencuentro con México, tuvo la presencia del exprocurador y catedrático, Ignacio Morales Lechuga

**ERES...
EL QUE MEJOR ME HACE SENTIR**

\$63.00

Myfem®

• **Hipoalergénico**

• **Ayuda a balancear el pH**

• **Contiene ingredientes naturales, extraídos de la leche**

Shampoo de higiene íntima externa

- **Uso diario:** Minimiza las probabilidades de infección vaginal, molestias de irritación, comezón y olor desagradable.
- **En tu periodo:** Evita el mal olor causado por la menstruación, al dejar un delicado aroma después de su uso.
- **Relaciones Sexuales:** Mayor seguridad y protección, especialmente si usas lubricantes u otro elemento relacionado.

AVISO COFEPRIS NÚM. 123300EL051001 Higiene es salud



www.farmaciasdesimilares.com



TODOS LOS LUNES

25%
de descuento

*No se aplica con otras promociones ni descuentos

Expedientes del poder



Carlos Ramírez

carlosramirez@hotmail.com

Narco, problema estructural

Durante años nos acostumbraron a señalar a Joaquín “Chapo” Guzmán como el capo “di tutti capi”, que quedó la impresión que con su captura se iban a resolver los problemas del narcotráfico. Cayó en manos de la justicia y el narco sigue igual.

La sociedad mexicana se movió en los espacios del pánico social para asentarse como un elemento dominante. Pero el narco no es solo la lista de los más buscados ni las bandas criminales organizadas, sino más bien una estructura de poder que —ahora lo vemos— en realidad no depende de los jefes, sino de la estructura misma.

Todavía el “Chapo” no había sido fichado y ya se había descontado que su banda seguiría operando y que había sucesor casi en automático. Por tanto, el cártel de Sinaloa mantendrá sus tareas de trasiego de droga y de combate contra otras bandas.

La estrategia de lucha contra las bandas criminales de la droga debería cambiar las prioridades. Cuando el gobierno golpea la estructura financiera, el decomiso de armas o la destrucción de plantíos y laboratorios, el cártel sí queda dañado, sobre todo cuando cierran las llaves del lavado de dinero.

El cártel del “Chapo” fue dañado por el ejército en el periodo 2006-2011 cuando los militares le detuvieron nada menos que 22 mil 547 personas de toda su estructura: 4 líderes, 20 operadores financieros, 20 lugartenientes, 449 sicarios, 35 funcionarios que lo protegían y 22 mil 19 colaboradores y distribuidores, 24 % del total de los 93 mil 348 delincuentes arrestados por efectivos la Secretaría de la Defensa Nacional.

Hasta ahora, el gobierno ha arrestado o matado a dos tercios de los altos mandos del narco y el tráfico de drogas sigue; de ahí la importancia de que la Sedena, Marina y la Policía Federal sigan presionando por el lado de los arrestos y los decomisos.

El narcotráfico debe verse como un problema de hegemonía del Estado. Y la sociedad debe ver al crimen organizado como el responsable de la violencia y de la corrupción de consumidores. Solo así se podrá lograr la meta de someter a control al narcotráfico, reducir su presencia en zonas urbanas y controlar el tráfico.



Mujeres traba

Miguel Ángel Becerril

En México existen 57 millones 481 mil 307 mujeres, según el último censo del Instituto Nacional de Estadística y Geografía, (Inegi) de 2010.

En cuanto al trabajo, el mismo organismo, informa que hay 19 millones 379 mil mujeres, en la población económicamente activa.

María Teresa Merino, de 48 años, una trabajadora de la construcción, señala que desde que tenía 12 años labora en el campo y desde los 20 años presta sus servicios en la construcción.

Madre de cuatro hijos, se siente orgullosa de que, gracias a su esfuerzo, ha forjado el porvenir de su familia: “Con mi trabajo he sacado adelante a mis cuatro hijos, poco a poco, pero lo he logrado sola”.

Mari es una más de los casi 20 millones de mujeres trabajadoras en México.

“Antes, los empleadores eran muy racistas, y no querían a las mujeres en la construcción; pero qué puede hacer el hombre que no podamos hacer nosotras; ellos trabajan con las manos, igual que nosotras.

“Un porcentaje cada vez más alto de familias son uniparentales; es decir, solamente tiene un progenitor y este, en la mayoría de los casos, suele ser una mujer; es la madre la que se encarga

de atender a los hijos, criarlos y, además, la que mantiene económicamente a la familia.

“Existe un concepto que ha acuñado el feminismo de ‘la doble jornada’, que quiere decir que las mujeres tienen que trabajar, y al llegar a casa, seguir trabajando; una doble carga que, en la mayoría de las veces, no se comparte con los hombres”, asegura Hortensia Moreno, catedrática de la UNAM.

Lizbeth Cortés, de 25 años y quien trabaja desde los siete, sabe del esfuerzo que es sacar a una familia adelante, pues es hija de madre soltera; por ello valora y aquilata lo que una madre trabajadora puede hacer para conseguir que sus hijos salgan adelante, y atestigua que las mujeres son valiosas en cualquier campo, y que en el Día Internacional de la Mujer, hay mucho que celebrar, solo por el simple hecho de ser mujeres.

“Somos muy trabajadoras, nos esforzamos para sacar adelante a nuestra familia. Me ocupé desde pequeña, cuidaba a un niño; ayudaba a mi mamá; a los trece, trabajaba y estudiaba, hasta terminar la preparatoria, un logro que forjé gracias a mi madre”.



jando

Hortensia Moreno opina que la situación de la mujer se modificó hace 60 años, cuando se le dio el derecho al voto: “Todo cambió a partir del ingreso de las mexicanas a la ciudadanía plena, con el derecho al voto y la posibilidad de participar como agentes activos, no solo como votantes”.

Empoderamiento

“Las mujeres experimentan algo que el feminismo llama ‘empoderamiento’; es decir, en lugar de ser consideradas una parte subordinada, una jerarquía inferior entre los sexos, ahora tienen mayor autoridad, cuando participan en la vida económica. Cuentan con su propio ingreso, mayor autonomía y decisión; cambia el balance del poder en la estructura de las propias familias, de manera que ahora ellas deciden. Antes, las mujeres eran solo amas de casa y se suscitaba un desequilibrio en el poder familiar; quien tomaba todas las decisiones era el marido, el jefe de la familia, el patriarca”.

Para la arquitecta, Diana Ávalos, los campos como el de la construcción aún están vetados para la mujer, y percibe que solo 10 por ciento del padrón en su ramo está ocupado por mujeres.



La actividad laboral que realiza una mujer, es igual de importante que la de un hombre

“Hay apertura, pero falta que la mujer se anime; ahora hay muchas arquitectas e ingenieras, solo es cuestión de querer. Igual que el hombre, la mujer es capaz de desempeñarse en todos los trabajos, en cualquier área.

“En el Día Internacional de la Mujer hay mucho que celebrar, como el ser ciudadanas plenas, el acceso a la educación, al trabajo, a la vida productiva y política; también que ya no somos apéndice, un accesorio de los hombres; que tenemos autonomía, así como las posibilidades de desarrollo; que nuestra voz se oye, que ya no vivimos calladas, que estamos presentes en el mundo. Celebremos a la mujer todos los días”, concluye Hortensia Moreno.

Editorial

Trabajar ¿o echarle ganas?

Para usted, ¿qué fue primero: la corrupción o el corrupto?; ¿vale la pena hacer una apología del crimen para reconocer que, en efecto, el tejido social está fracturado?

En los hechos, al gobierno no podía irle mejor. Arranca el 2014 con reformas amarradas; “captura” al delincuente más buscado del mundo (aunque nomás lo hayamos visto de *lejitos*) y, encima, presume dos triunfos cinematográficos de los cuales se cuelga torpemente. (Lo de la keniana Lupita ¡es una vacilada!).

¿Ello es suficiente para creer que las cosas cambiarán? NO es así.

En realidad, la situación económica no experimenta mejora y, a contracorriente de los adúladores del sistema, la inflación registra un alto impacto en el bolsillo; se incrementa la cartera vencida y la miscelánea fiscal —que no reforma— poco o nada ayudó al lánguido crecimiento.

Agrégueme el irresuelto e impune tema de la inseguridad, un sistema educativo hundido, conflictos interpartidistas, la batalla declarada entre los ricachones (por el botín en telecomunicaciones) y adérelcelo con una de las peores distribuciones de la riqueza (léase inequidad) del mundo.

Entonces tendrá un panorama de los atavismos del pasado que nos impiden aspirar al futuro. Un país donde todo parece resolverse con la fórmula infalible del “echarle ganas”, aunque nadie sepa que, por sí mismo, “echarle ganas” es la muletilla del conformismo; una onomatopeya del fracasado. La gran falacia.

Por absurdo que parezca, TODOS recurrimos a esa expresión tan vacua como frívola. Echarle ganas, cual varita mágica, se aplica a todos los ámbitos de la vida.

¿Tiene problemas en el trabajo?... Échele ganas; conflictos en la escuela... Sencillo, cosa de “echarle ganas”. ¿Por qué no gana la *decepción* nacional del “Piojo” Herrera?... ¡Claro!, le falta echarle ganas.

Si por ganas fuera, en México la corrupción sería cosa del pasado y los políticos sabrían que están ahí para servir y no para servirse.

Si por ganas fuera, sabríamos que el sentido de la ambición no es malo, cuando se junta con la confianza y la corresponsabilidad.

Hoy, cuando todos andan muy contentos gritando “¡Viva México, *cuarones!*”, sería bueno reflexionar por qué el talento de hombres como Alfonso Cuarón y Emmanuel Lubezki debieron exiliarse para alcanzar su sueño. Si por ganas no pararon —visto está—, ¿por qué abandonaron su tierra para triunfar?

Ahora que estólidamente se argumenta que “el ejemplo de ellos debe cundir”, debiera recordarse que aquí nadie los apoyó. Es decir, si de ejemplos hablamos, entonces TODOS tendríamos que abandonar el país.

Esa pernicioso y tan mexicana manera de colgarnos de triunfos ajenos, obedece a la urgencia de héroes, cierto, pero también, a nuestra apatía. Es más fácil aplaudir —o criticar, según sea el caso— que ser parte del cambio.

Así que antes de juzgar las acciones de otros, empecemos por nosotros. Hay talento de sobra, sí, pero no le echemos ganas, mejor ¡trabajemos!

¿MÉXICO QUÉ?



En estos meses de **mucho amor**, pregunta por la



¡Atrévete!

Además... participa en la

Rueda del Amor



donde puedes ganar un **Simicondón®**

Compra mínima para participar, \$100 pesos o tu Sexy Box. Vigencia de la promoción del 1.º de febrero al 30 de abril de 2014 o hasta agotar existencias



FARMACIAS SIMILARES®
"LO MISMO PERO MAS BARATO"®

HASTA 75% DE AHORRO

Las mejores ciudades para vivir

Las principales urbes de Europa se encuentran entre los mejores lugares para vivir, de acuerdo con el estudio realizado en 223 metrópolis del mundo, elaborado por la consultora Mercer. Estos son los resultados generales y por regiones:

Las mejores del planeta

En Norteamérica

- 1.- Vancouver, Canadá
- 2.- Ottawa, Canadá
- 3.- Toronto, Canadá
- 4.- Montreal, Canadá
- 5.- San Francisco, E. U.

Europa

- 1.- Viena, Austria
- 2.- Zurich, Suiza
- 3.- Munich, Alemania
- 4.- Düsseldorf, Alemania
- 5.- Frankfurt, Alemania

Medio Oriente y África

- 1.- Dubai, Emiratos Árabes Unidos
- 2.- Abu Dhabi, Emiratos Árabes Unidos
- 3.- Port Louis, Mauricio
- 4.- Durban, Sudáfrica
- 5.- Ciudad del Cabo, Sudáfrica



Por región



Centro y Sudamérica

- 1.- Pointe-à-Pitre, Isla Guadalupe
- 2.- San Juan, Puerto Rico
- 3.- Montevideo, Uruguay
- 4.- Buenos Aires, Argentina
- 5.- Santiago, Chile



Asia - Pacífico

- 1.- Auckland, Nueva Zelanda
- 2.- Sydney, Australia
- 3.- Wellington, Nueva Zelanda
- 4.- Singapur, Singapur
- 5.- Tokio, Japón

Fuente: Quality of Living City Rankings — consultora Mercer

Investigación y redacción: Mónica I. Fuentes Pacheco

NTX
NOTYX

Diseño: E. César González Salinas

La vida desconocida de HUGO CHÁVEZ

Este 5 de marzo se cumple el primer año de la muerte de uno de los líderes más importantes de la historia de Venezuela. Aquí presentamos los 10 aspectos menos conocidos de la vida del "comandante" de la Revolución Bolivariana de aquel país sudamericano.

Entre sus libros de cabecera destacaban el "Libro Verde" del líder libio Muammar Gaddafi, además de "El Capital" de Karl Marx o "El diario del Ché en Bolivia"

- 1 Fue el segundo de seis hijos de maestros de primaria, pero lo crió su abuela paterna.
- 2 Fue monaguillo de la iglesia durante su infancia.
- 3 Amante del béisbol. De chico soñaba ser estrella del deporte y jugar en las Grandes Ligas.
- 4 Se casó dos veces (procreó 4 hijos) y tuvo una relación extramarital con la historiadora Herma Marksman.
- 5 Ingresó al Ejército en 1971 y obtuvo el título de Lic. en Ciencias y Artes Militares especializado en Ingeniería.
- 6 Hizo una Maestría en Ciencias Políticas en 1990.
- 7 Hasta antes de caer enfermo, tenía afición por el cigarrillo y el café caliente a toda hora.
- 8 Le gustaba cantar (en especial música ranchera mexicana) y declamar, pero no sabía bailar.
- 9 En sus viajes exigía que colgaran un cuadro de Simón Bolívar donde se hospedara.
- 10 Entre sus libros de cabecera destacaban el "Libro Verde" del líder libio Muammar Gaddafi, además de "El Capital" de Karl Marx o "El diario del Ché en Bolivia"



SIMIcondón®

Placer a prueba de TODO

Desde \$15.00

PERMISO DE PUBLICIDAD N.º: 143300201B0380 HIGIENE ES SALUD

FARMACIAS SIMILARES®
"LO MISMO PERO MAS BARATO"®
HASTA 75% DE AHORRO

www.simicondon.com

Historias armables



Arturo Martínez

El Halcón Negro

¿Has volado un helicóptero? Pues ahora vas a abordar uno de los mejores: el "Black Hawk", o si lo prefieres, el "Halcón Negro".

Muchas de las cosas que ahora son de uso común, han surgido como implementos usados en la guerra.

Por ejemplo, la penicilina, los clavos quirúrgicos, el detergente en polvo, las cintas magnéticas la televisión o... los helicópteros.

Y es que durante la guerra de Vietnam, el helicóptero demostró que podía usarse como plataforma de apoyo, o transporte y rescate de tropas. Pero aquellos helicópteros de los años 60, tenían puntos débiles, como los rotores de dos aspas y un tren de aterrizaje que no estaba construido para aterrizajes de emergencia.

Por ello, decidieron desarrollar un helicóptero capaz de sobrevivir a los impactos, y de ahí surgió una aeronave con mandos gemelos, es decir, controles duplicados, movidos por dos turbinas y equipado para aterrizaje de emergencia. De ese modo, lograron un helicóptero para soportar situaciones extremas.

El primer "Black Hawk" voló en octubre de 1974 y comenzó su trabajo en el ejército de los Estados Unidos.

Con el tiempo, ha tenido cambios importantes que lo han convertido en un dispositivo para el trabajo, no solo en la guerra, sino también en misiones y tiempos de paz.

Los "Black Hawk", pueden realizar misiones de larga distancia, como transporte táctico de tropas, búsqueda y rescate civil, evacuación médica de emergencia, actividades contra narcotráfico y soporte a lanzaderas espaciales de la NASA.

Una de sus versiones se usa para transportar oficiales del gobierno, o hasta al presidente.

Puede llevar un escuadrón de 11 hombres con todo su equipo y 30 proyectiles. Está equipado con asientos blindados para ambos pilotos y su estructura resiste a disparos. Puede volar a 297 kilómetros por hora, al nivel del mar, transportar hasta 10 mil kilos, llegar a lugares difíciles y su mantenimiento ocupa poco tiempo. Se han construido muchos de ellos en Estados Unidos, Turquía, Egipto, Israel, España, Corea del Sur, Japón y México, entre otros países.

Tiene palas de rotor, o sea, las que lo elevan, sumamente resistentes y un dispositivo que le permite volar por treinta minutos más, en caso de que, a pesar de todo, pueda ser dañado.

¿Te parece que es el mejor?

Pues ahora ármalo y ve al rescate de aquellos dulces que se quedaron atrapados en la recámara de tu hermana.

- 1.- Saca copias para tus amigos
- 2.- Pega los planos en una hoja de papel bond
- 3.- Coloréalo como quieras
- 4.- Recorta las piezas, según el orden de los dibujos
- 5.- Ármalas doblando y pegando las pestañas
- 6.- Pégalas como se indica en los dibujos

¡Amplifícalo, por partes, del tamaño que quieras!

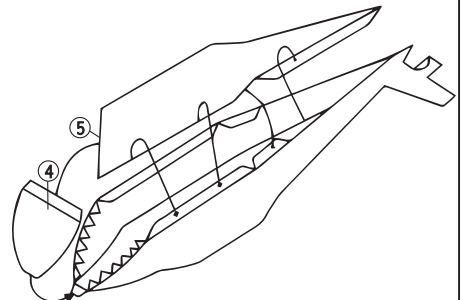
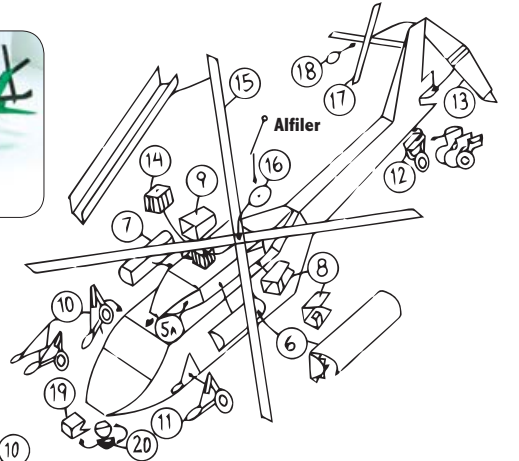
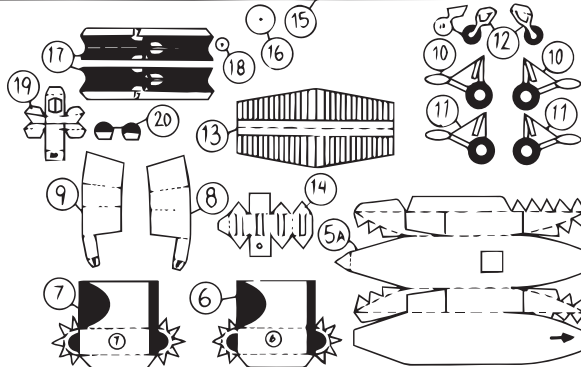
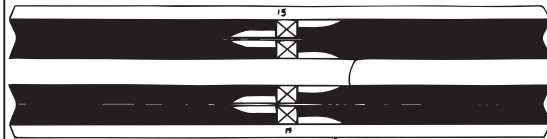
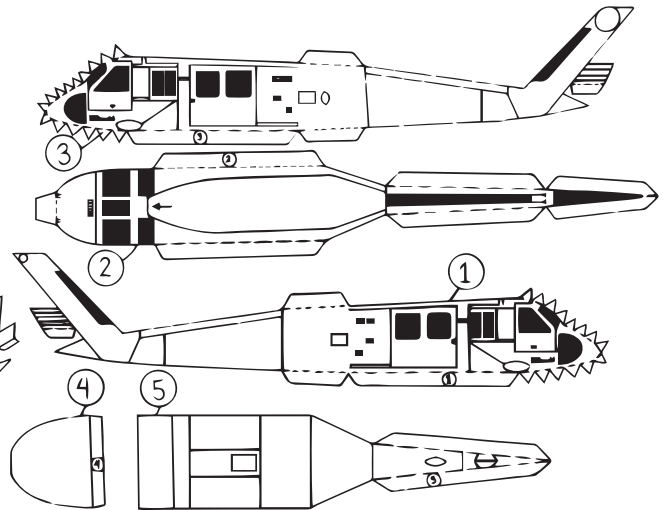

Queremos conocer cuántas figuras has armado y cuántas están en tu colección.
Si te interesa una en especial, manda tu correo a simi_informa@porunpaismejor.com.mx

Edmundo Javier Olmos Vargas
58 25 94 69 - 044 55 32 49 74 47



Fernando Gutiérrez

Aída Román, un ejemplo

El deporte mexicano no solamente es fútbol. Y qué bueno. También existen disciplinas en las que nuestros atletas logran destacar. Es el caso de la guapa Aída Román, quien se proclamó campeona mundial en las competencias de tiro con arco, bajo techo, en Nimes, Francia.

Román se impuso a la japonesa Miki Nakamura, con un rotundo marcador de 6-0, y, con ello, se convirtió en la séptima deportista mexicana que ha obtenido presea olímpica y mundial.

Se dice fácil, pero ese logro significa años de disciplina y perseverancia en el deporte que se practica.

Como se recordará, Aída Román ganó la presea de plata en los Juegos Olímpicos de Londres 2012, cuando muchos mexicanos descubrieron que existía el tiro con arco y de que una mexicana

estaba a la altura de las mejores del mundo.

Ahora, ha confirmado su calidad al alcanzar la presea dorada en un certamen mundial, donde solo se reúnen las máximas figuras, en este caso, de la arquería.

Aída nunca se achicó, mostró serenidad y una actitud de completa seguridad, a diferencia de nuestros futbolistas, que ganan millones, pero que en la cancha siempre hacen el ridículo.

Con su actuación, la capitalina —de 25 años de edad— escribió su nombre en la historia del deporte mexicano al lado de otras consagradas, como María del Rosario Espinoza, Paola Espinosa, Laura Sánchez, Belem Guerrero, Ana Guevara e Iridia Salazar, las únicas deportistas que han alcanzado la hazaña de pisar un podio en Olímpicos y en un Mundial de sus respectivas especialidades.

ATLETA	DEPORTE
Belem Guerrero	Ciclismo
Iridia Salazar	Taekwondo
Ana Gabriela Guevara	Atletismo
María del Rosario Espinoza	Taekwondo
Paola Espinosa	Clavados
Laura Sánchez	Clavados
Aída Román	Tiro con Arco

Asimismo, Román Arroyo es la primera mexicana que conquista el sueño olímpico antes que el Mundial, ya que sus predecesoras subieron al podio de al menos un evento mundialista previo a la magna justa cuatrianual de verano.

Para avanzar en la pelea de las medallas, Aída, también campeona centroamericana y panamericana, venció en cuartos de final a la rusa Inna Stepanova (7-3) y después en semifinales a la ucraniana Anastasia Pavlova (6-4), quien tras disputar el encuentro secundario, se quedó con la medalla de bronce.

Aída es entrenada por la coreana Mee Jeong Lee, en el Centro de Alto Rendimiento de Madrid, España.

Ojalá su ejemplo motive al insufrible Tri del "Piojo", en el Mundial de Brasil.

fernandoguper@gmail.com

Desde la loma de los disparos

Baltazar Ignacio Valadez



Jeter, otro yanqui de principio a fin

Como tanto se temía, Derek Jeter, el legendario parador en corto de los Yanquis de Nueva York, anunció que la temporada del 2014 será su última como jugador profesional de beisbol.

Derek, como el gran Mariano Rivera, Jorge Posada y algunos otros, será gratamente recordado como yanqui de principio a fin.

El hecho sin duda resulta especial si se toma en cuenta que el deporte rey, más para mal que para bien, se ha convertido en la danza de los millones. Ahí está el caso de Robinson Cano, quien se hizo estrella con los Mulos de Manhattan, pero por dinero y solo por dinero, decidió dejar de vestir el sagrado uniforme a rayas, para ponerse el de los Marineros de Seattle.

Por encima del carño de los miles y miles de fanáticos que tienen los Yanquis distribuidos en todo el mundo, el dominicano escogió los 240 millones de dólares que le ofrecieron los Marineros, por 10 años con ellos.

Se confirma, así, la famosa sentencia citada tantas veces por el "Mago" Septién: "El beisbol es mucho deporte para ser negocio, y mucho negocio para ser deporte".

Es de precisarse que la mencionada sentencia va muy bien para las Grandes Ligas, pero que no acomoda para el beisbol mexicano, donde si es deporte pero no negocio, entre otras cosas porque se mantiene como el patito feo para los medios informativos que le niegan espacio y difusión adecuada.

Pero después de este pequeño desvío, vuelvo al tema central: el retiro de Derek Jeter, digno embajador del deporte rey en el mundo, el parador en corto que tiene una enorme carretada de galardones y que, como su compañero de generación, Mariano Rivera, ha sido un caballero dentro y fuera del terreno de juego.

Notorio es también el carño de sus compañeros, de los que son y fueron yanquis, quienes, cada vez que lo reencuentran, lo abrazan con el mayor de los afectos; y, sin son grandes de estatura, lo alzan en vilo. Derek tuvo razón cuando dijo que no se puede jugar durante toda la vida, y que, quiérase o no, llega el momento de decir adiós.

Y por eso, valdrá la pena seguirlo paso a paso en la ya próxima temporada 2014, la última de uno de los ídolos consentidos del beisbol.

CEDAC

Centro de Denuncia y Atención Ciudadana

01 800 00 85 400

Orienta en materia jurídica, social y psicológica
Atiende denuncias y quejas de la ciudadanía
Asesora sobre otros servicios de la PGR
Evalúa la calidad de la llamada y la atención del servicio recibido

denunciaspgr@pgr.gob.mx

PROCURADURÍA GENERAL DE LA REPÚBLICA

Acción directa contra ese molesto barro o espinilla

Reg. No. 169M2004 SSA VI
Aut. 08330020181891

De venta en
FARMACIAS SIMILARES
"LO MISMO PERO MAS BARATO"

Si persisten las molestias, consulte a su médico

¡Ay, ojitos pajaritos!

Armando Ramírez



El barrio de la "Meche"

La "Meche", La Merced, barrio de la leyenda que se fue tejendo entre las lechugas, las cebollas, los plátanos, los chiles secos, las ferreterías y tiendas de ropa de los judíos, las de telas de los libaneses, las de abarrotos de los españoles, las zapaterías de los turcos, los oaxaqueños y sus quesos, los toluqueños y sus chorizos, los cafés de chinos y los gusanos de maguey del estado de Hidalgo, el pulque de Tlaxcala y las memelas chilangas y un largo ¡uuuff!

El barrio de La Merced, con sus viejas casonas, antiguos conventos y templos, es la parte más antigua de la ciudad que emergió a la caída de México Tenochtitlán: la Nueva España. Barrio tan mítico, que la leyenda nos dice que donde está la plaza Juan José Baz se posó el águila sobre un nopal para devorar una serpiente; en esa plaza hay una fuente con una aguilita en bronce. De ahí que la gente la llama "plaza de la Aguilita".

Caminando por la calle de Talavera se llega a la de Roldán, donde se encontraba el embarcadero; ahí hay una vieja construcción del siglo XVII, la Casa del Diezmo, donde la mercancía que arribaba en canoas desde Xochimilco, Nativitas y Chalco, pagaba un impuesto, su diezmo. En esa época comenzó a germinar el espíritu comercial del barrio de La Merced; recordemos que el mercado principal, El Parián, se encontraba en el Zócalo y el tianguis del Volador en los terrenos que ocupa la Suprema Corte de Justicia de la Nación.

En el siglo XVII, en la esquina de Jesús María y Uruguay, se construyó el monasterio de Nuestra Señora de la Merced de la Redención de los Cautivos, conocido como antiguo convento de La Merced, de ahí viene el nombre del barrio. El primer mercado que hubo en La Merced estuvo a espaldas del otra convento; ahora es un centro popular de la belleza, donde las señoras que van de compras pasan a darse una "manita" de hermosa al aire libre.

Este barrio es tan legendario como los personajes que nacieron o crecieron en sus antiguas calles, como Jacobo Zabudovsky, Mauricio Garcés, Antonio Badú, Andrés Quintana Roo o Rufino Tamayo. Ahí se respira un poco de lo que fue la Nueva España... ¡Ay, ojitos pajaritos!

Palacio de Bellas Artes

Este marzo se inician los festejos del 80 aniversario del máximo recinto cultural del país, inaugurado el 29 de septiembre de 1934. Este sitio guarda entre sus paredes de mármol decenas de historias desconocidas para millones de mexicanos. Aquí les presentamos algunas de las más importantes.

Lo que no sabías

1. Antes de su construcción, allí se ubicaba el convento de La Visitación de María Santísima a su prima Santa Isabel.
2. Porfirio Díaz lo mandó construir, en 1904, para celebrar los 100 años del inicio de la Independencia y para remplazar el Teatro Nacional de México.
3. Su edificación tardó 30 años, debido a que fue suspendida por la Revolución Mexicana.
4. Su nombre se debe a que en el lugar se albergan varios museos.
5. El diseño es una mezcla de art nouveau, art déco y tintes prehispánicos.
6. La cortina del escenario es el único telón antifuego en el mundo, dentro de un teatro de ópera.
7. Sus paredes están cubiertas con obras de los 4 grandes del muralismo: José Clemente Orozco, Diego Rivera, David Alfaro Siqueiros y Rufino Tamayo*
8. Sus tres cúpulas están hechas de cerámica color ámbar. Las figuras representan lo Cómico, la Alegría, la Tragedia y el Drama.
9. La construcción comenzó a hundirse en 1907 (1.5 m) por el peso del mármol. Actualmente está más de 4 metros debajo del nivel inicial**.
10. En 2010, el auditorio principal fue reinaugurado después de una modernización mecánica.

* Además de Jorge González Camarena, Roberto Montenegro y Manuel Rodríguez
** Se hundió más rápido que el resto de la Ciudad de México, construida sobre manices acuíferos

Fuente: Portal oficial del Palacio de Bellas Artes, bellasartes.hn.guadalupecentrohistorico.mx Investigación y Redacción: Mónica I. Fuentes Pacheco Diseño y Arte Digital: Juan Hernández López

Crucigrama

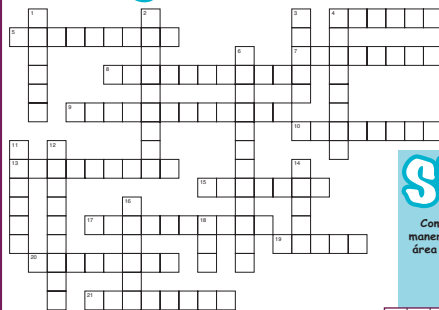

Horizontal

1. Accesorio femenino para el cuello
2. El hombre más rico del mundo
3. El estado más pequeño de México
4. Insignias militares que se aseguran al hombro
5. Ubicación de la playa de Ipanema
6. Seres imaginarios representados en piedra
7. Sinónimo de izar una bandera
8. Intercambio de objetos o servicios
9. Aparato para medir la glucosa
10. Capital de Rusia
11. Rivalitas que ponen huesos
12. Gaithe que persigue Pepe Lepu

Vertical

1. Rondeza extranjera distinta a la propia
2. Segundo apellido del "Ché" Guevara
3. Uso de la cinta Toy Story
4. Significado de "Dappa" en Sinaloa
5. Benemérito de las Américas
6. Ruta de Batman
7. Roinal en la novela Platano y un
8. Apellido del mejor director de los Oscar
9. Rue al revés

Soluciones número anterior

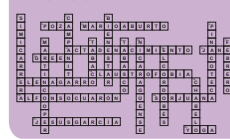

SUDOKU

Completa toda la cuadrícula, de manera tal que cada fila, columna y área de 3 por 3 celdas, contengan del 1 al 9, sin repetirse

6	3	7		5	
9			1	8	
1	9	4			
		3		4	
9		2	6		8
2			7		
		8	2	5	
	7	3		8	
4			5	1	7

Soluciones número anterior

4	5	1	7	9	2	6	3	8
9	8	3	5	6	4	7	1	2
7	2	6	1	3	8	4	9	5
2	7	9	6	8	3	5	4	1
6	4	5	2	1	9	3	8	7
3	1	8	4	5	7	2	6	9
1	6	4	9	2	5	8	7	3
5	3	7	8	4	1	9	2	6
8	9	2	3	7	6	1	5	4

Con puntos y comas...

Fernando Gutiérrez Pérez

Amigo lector, póngase a prueba: ¿cómo haría el plural de las siguientes palabras?:

Escáner, estándar, chárter, bulvar, suéter, máster, póster, búnker, córner, tráiler, gángster, carácter e híper.

¿Cómo le fue? Ahí le van las soluciones:

Escáneres, estándares, chárteres, bulevares, suéteres, másteres, pósteres, búnkeres, córneres, tráileres, gángsteres, caracteres [Atención: Este caso es excepcional. El acento se desplaza al formar el plural] e híper [Este es también un caso excepcional. Se mantiene invariable en plural].

No olvide que si se trata de sustantivos terminados en -r, normalmente adoptan el plural en -es.

fernandoguper@gmail.com

Cine+



Ivan Cruz Mejía

ivanacruzmejia@gmail.com

Oscars...

Se realizó la entrega del Oscar 2014. Sin duda un evento que no podemos dejar sin comentar, más allá de su resonancia e impacto mediático, por la cobertura y atención especial que tuvo la gente y los medios nacionales, debido a las nominaciones de Alfonso Cuarón, Emmanuel Lubezki y Lupita Nyong'o. La película *Gravedad* de Alfonso Cuarón tenía 10 nominaciones de las cuales ganó 7, incluyendo dos para él: mejor edición y mejor director, siendo el primer latinoamericano en ganar este premio en la historia del Oscar. Otra de las siete estatuillas fue para Lubezki, por mejor fotografía, y la actriz mexicana-keniana Lupita Nyong'o ganó como mejor actriz de reparto por la película *12 años de esclavo*.

Un reconocimiento merecido para ellos tres, tomando en cuenta su dedicación y calidad en el trabajo que realizaron. No por su nacionalidad, sino por su talento. Qué tristeza ver la poca preparación de los presentadores de TV Azteca en la transmisión de la entrega, y de las demás televisoras en los comentarios los días posteriores, que solo hablaban de su nacionalidad, nunca de su calidad.

No puede ser que pongan a cualquiera a comentar un evento así. ¿Por qué llaman a especialistas y exjugadores a comentar los juegos de fútbol? ¿A los académicos, analistas y exfuncionarios cuando se habla de política? ¿Y cuando transmiten una entrega de premios de cine, ponen a los que en la semana cuentan chismes, y no a periodistas de espectáculos, a críticos de cine, actores, directores, académicos o gente de la industria cinematográfica? Si en verdad es algo tan "importante" para ellos, que lo demuestren realizando un producto de calidad y no los programas mediocres que acostumbran.

No se quede con la pobre información que estos medios transmiten. Por favor, investigue. Lea periódicos, vea programas especializados, métase a internet, vaya a la Cineteca Nacional, a la Filмотeca de la UNAM, a los centros de cultura. Solo informados podremos hacer un cambio.

Laura Pausini, dos décadas cantado lo que ha querido

Miguel Ángel Becerril

Laura Pausini, intérprete y compositora italiana, celebra dos décadas de cantarle al "amor, al desamor y a las cosas simples de la vida".

Y para dejar constancia de su trabajo, decidió grabar el álbum *Grandes Éxitos*, en el cual presenta los temas más representativos a lo largo de su carrera, pero en nuevas versiones, incluso algunas a dueto como *Se fue*, junto a Marc Anthony, *La soledad*, con Ennio Mirricone, *Viveme*, con Alejandro Sanz, *Vive ya*, con Andrea Bocelli, *Te amaré* con Miguel Bosé, y *Las cosas que vives*, con Ivete Sangalo.

Entre las novedades de este CD, se encuentran dos temas inéditos a dueto con Kyle Minogue y Michel

Buble, artistas que se encuentra en el gusto de los jóvenes mexicanos y de otras partes del mundo.

Un total de 39 temas son los que integran este material, en el que se incluyen nuevas versiones, como *Gente*, *Volveré junto a ti*, *amores extraños*, *En ausencia de ti*, así como remasterizaciones de *Inolvidable*, *Como si nos hubiéramos amado*, *Me abandono de ti* y *One time*, *Every day is a Monday*.

"Fue difícil la selección de las canciones, ya que resumir 20 años en un disco me parecía imposible; al final quedaron 39, y el resultado me ha complacido, así como los intérpretes que han participado, porque, viéndolo en retrospectiva, nunca pensé interpretar mis propias canciones", concluyó.

Laura Pausini se presentó con gran éxito el pasado

28 de febrero en la Arena Ciudad de México, donde confirmó que sigue siendo una artista muy querida en nuestra tierra. Con

escenario lleno y acompañada de Ximena Sariñana y Aleks Syntek, la intérprete de *La soledad*, regaló a los espectadores momentos inolvidables.



Frente a la tele

Alvaro Cueva

alvaro@alvarocueva.com



Diferente

Ahora que están de moda las redes sociales, le quisiera recomendar un programa diferente: *Retuit*, producción del canal MexiquenseTV.

Si usted vive en Chiapas, Veracruz, Nuevo León o en algún otro rincón del país y no tiene acceso abierto a esta señal del Valle de México, no se preocupe.

MexiquenseTV se distribuye en todo el territorio a través de diferentes sistemas de televisión de pago, y varios de sus contenidos están disponibles en línea.

¿Por qué elegí escribirle de esto, en lugar de haberlo hecho de un título más popular?

Porque me interesa que amplíe sus horizontes y que se dé cuenta de que la televisión mexicana no es solo la que se hace en una o dos empresas grandes.

MexiquenseTV es un canal de televisión pública, es el canal del gobierno del Estado de México, y esto hace de *Retuit* algo todavía más interesante.

La razón es sencilla: ahí es donde uno puede darse cuenta en qué se gasta el dinero de los contribuyentes y comparar con la televisión pública de nuestra zona. ¿Es mejor? ¿Es peor? ¿Por qué? ¿Qué es *Retuit*? Uno de los pocos programas que existen acerca de todo lo que pasa en Twitter, Facebook, Instagram y sucursales anexas.

¿Y? ¿Qué tiene esto de interesante? Todo, porque si usted forma parte de eso, le va a fascinar, y si no sabe absolutamente nada, se va a enterar y le van a dar ganas de participar. Gaby Tlaseca, su directora y conductora, es una joya de la televisión mexicana.

Tiene la perfecta claridad para hacer que cualquier persona entienda su materia. Es inteligente, joven, bonita, dinámica, amena, entretenida y polémica.

Es un hallazgo, y *Retuit*, una maravilla porque van personalidades del más alto nivel, se tocan los grandes temas del momento y uno, en todo instante, está creciendo, se está enterando y, lo más fantástico, se está entreteniendo con algo de calidad. Tiene que verlo para creerlo.

La cita es todos los miércoles a las 22:00, con repeticiones los domingos, a las 12:00, en MexiquenseTV. Le va a encantar. De veras que sí.

¡Ahora!

TODOS los **LUNES,**
TODO el día,
TODA la farmacia, son



El **BUEN**
LUNES

25% de descuento



Se aplica hasta \$999 pesos, siempre
y cuando solicite su ticket al vendedor.
No se aplica con otras promociones o descuentos.