

en qué balón?
todo lo del Mundial

Brasil
2014

SIM INFORMA

Por Un País Mejor®



Embarazos precoces

La última Encuesta Nacional de Salud y Nutrición reportó un incremento de 23 % en embarazos precoces, en solo seis años; por consiguiente la tasa aumentó de 30 por cada 1000 adolescentes de entre 12 y 19 años, en 2006, a 37 por cada 1000, en 2012.

p. 6 y 7

MUNDIAL

FIFA WORLD CUP
 Brasil

Homenaje del Dr. Simi a niños y mamás



Más de mil festejados celebraron su día, con rifas, música, comedia y baile en el Centro Cívico de Ecatepec. **p. 2**

OPINAN:

- P. José de Jesús: **La fiesta de María Auxiliadora**.....2
- Miguel Ángel Ferrer: **Satanización**.....4
- Carlos Ramírez: **PAN: más allá de Madero-Gordero**...9
- Álvaro Cueva: **La gata**.....10
- Ivan Cruz Mejía: **Arieles**.....10



Núm. 385
 660 mil ejemplares/junio de 2014

Ejemplar gratuito



el Dr. Simi en
com.mx
dial

Pildoritas del Padre José

P. José de Jesús Aguilar

**La fiesta de María Auxiliadora**

Esta fiesta surgió de dos importantes acontecimientos. El primero sucedió en el siglo XVI, cuando los musulmanes tenían la firme intención de invadir Europa. Si lo lograban, impondrían por la fuerza su religión y destruirían el cristianismo. Bajo esas circunstancias, los principales líderes católicos se unieron para defender la fe.

El 7 de octubre de 1572, se encontraron las naves de los dos ejércitos en el golfo de Lepanto, cerca de Grecia. Los musulmanes tenían más posibilidades de vencer por sus 282 barcos y sus 88 mil soldados. No obstante, antes de iniciar la batalla, los cristianos se prepararon espiritualmente y rezaron el rosario para invocar la ayuda de la Virgen.

Al inicio del combate, el viento soplaba en contra de las naves cristianas y acercaba al enemigo. Pero, milagrosamente, el viento cambió de rumbo y los católicos pudieron vencer a los adversarios. En aquella lucha participó Miguel de Cervantes Saavedra, y perdió un brazo. Para recordar aquella victoria, el papa ordenó que se decretara el 7 de octubre como la fiesta del Santo Rosario y añadió a la letanía la oración: "Auxilio de los cristianos, ruega por nosotros".

El otro acontecimiento que aumentó la devoción a María Auxiliadora fue durante el siglo XIX, cuando Napoleón cegado por la ambición hizo prisionero al papa Pío VII, en Francia. El pontífice prometió a la Virgen que si le ayudaba a regresar a Roma decretaría una fiesta en su honor. Y vino el milagro. Napoleón había dicho que las oraciones del papa no serían capaces de quitar el fusil de la mano a sus soldados y, como respuesta, vio que, en Rusia, el frío helaba las manos de sus soldados y les hacía soltar el fusil. Napoleón volvió humillado y fue desterrado de su país para vivir prisionero en una isla, el resto de su vida. El 24 de mayo de 1814, el papa regresó a Roma y cumplió su promesa decretando que, cada 24 de mayo se celebraría la fiesta de María Auxiliadora.

Niños y mamás reciben homenaje del Dr. Simi

Karina Jiménez



En la fiesta que el Dr. Simi organizó para los niños y mamás, nadie se fue con las manos vacías, todos recibieron un regalo

La Fundación del Dr. Simi no podía pasar por alto dos de las fechas más importantes para la familia mexicana, y festejó a madres y niños en su día

¿Cómo lo hizo?... Con un evento monumental, donde poco más de mil personas se reunieron para divertirse.

María Teresa Hernández de Mancilla, vicepresidenta de Acción Social y Desarrollo Comunitario del Grupo Por Un País Mejor, anfitriona de este evento anual, señaló que el objetivo de la Fundación del Dr. Simi es transmitir alegría a las mamás y a los niños.

"Sin embargo, creo que nosotros nos llevamos la alegría más grande, al verlos que están felices con sus regalos. Aquí volveremos cada año, si Dios nos lo permite".

Esta reunión, como ya es una tradición, procura no solo diversión, sino servicios gratuitos donde todos los invitados pueden aprovechar para conocer su estado de salud. Hablamos de estands con médicos, apoyo psicológico y, por parte de Análisis Clínicos del Dr. Simi, pruebas de detección de osteoporosis.

En las rifas se entregaron

electrodomésticos y juguetes; y nadie se fue con las manos vacías.

La diversión corrió a cargo de Payacocos Show, que hicieron reír a chicos y grandes con su espectáculo familiar;

Marco Vinicio, imitador del comediante Adrián

Uribe; en la música, el cantante Uriel Rodríguez y el mariachi Sangre Azteca, que puso a cantar y bailar a las mamás.

"Cómo no festejar a las mamás guerreras, de espíritu inquebrantable, que con apoyo o sin él, son capaces de sacar adelante a sus hijos, sin importar su esfuerzo y cansancio", dijo Astrid García, directora de la Fundación del Dr. Simi, quien recordó que este tipo de eventos representan un homenaje necesario, en un país donde 24.6 % de los hogares son mantenidos por una mujer.

Tal es el caso de Eva Ramírez Meza, invitada al evento y madre soltera, quien con su sueldo de trabajadora doméstica, mantiene a sus cuatro hijas y a su hijo mayor, que padece discapacidad motriz.

Felicidades a las mamás; todo nuestro reconocimiento por su esfuerzo diario para hacer de sus hijos personas de bien, y de México un país mejor.

Presidente de Grupo Por Un País Mejor
Víctor González Torres

simi_informa@porunpaismejor.com.mx www.siminforma.com.mx Redacción México: 54 22 01 48
 Conmutador: 54 22 45 00 Medios de Comunicación Grupo Por Un País Mejor

<p>Redacción Vicente Monroy Yáñez</p> <p>Director Juan Manuel Zepeda Aguilar</p> <p>Jefe de Información D.C.V. Adriana Hinojo Montes de Oca D.C.V. Virginia Palacios Baeza</p> <p>Diseño</p>	<p>Reporteros Miguel Ángel Sánchez Moisés Sánchez Miguel Ángel Becerril Fernando Gutiérrez Karina Jiménez Larios</p> <p>Fotógrafos Moisés Manzano • Arturo González</p> <p>Caricaturista Jorge Aviña</p>	<p>Columnistas Álvaro Cueva Armando Ramírez Carlos Ramírez Ivan Cruz Mejía Arturo Martínez Aviña Baltazar I. Valadez Manuel Magaña Contreras Miguel Ángel Ferrer</p>	<p>Servicio de Agencia Notimex / EFE</p> <p>Imprenta en México Litografía Magno Graf, S.A. de C.V. Calle 23 No. 33, Col. San Pedro de los Pinos. C.P. 038000, México, D.F.</p> <p>Distribuidores en México Farmacias Similares / El Sol de México Bamboó Impresiones</p> <p>Imprenta en Chile Mallea Impresores Ltda.</p> <p>Distribuidores en Chile y Guatemala Farmacias del Dr. Simi</p>
--	---	---	--

Derechos Reservados ©. Con edición en México y Chile. Editado por: Farmacias de Similares, S.A. de C.V., Alemania No. 10, Col. Independencia, C.P. 03630, México, D.F. Número de Certificado de Reserva otorgado por el Instituto Nacional del Derecho de Autor 04-2008-032512250400-101. Certificado de Licitud de Título No. 12895. Certificado de Licitud de Contenido No. 10466. Expedidos por la Comisión Calificadora de Publicaciones y Revistas Ilustradas con fecha 26 de agosto de 2004. Miembro activo No. 1030/2006 de "Prensa Unida de la República, A.C." Certificado por: Lloyd International, S.C. Fecha de impresión: Junio de 2014. Periodicidad catorceenal. Editor responsable: Vicente Monroy Yáñez.

Los artículos publicados en esta edición son responsabilidad exclusiva de su autor. Está prohibida la reproducción total o parcial de cualquier material contenido en esta edición, salvo autorización previa y por escrito.



El marionetista Rafael Lemus, con más de 70 años en el oficio, ha ofrecido 67 mil funciones de su espectáculo

Rafael Lemus, el último marionetista de México

Juan Manuel Rentería

Don Rafael Lemus Palmeño ha dedicado 70 de sus 85 años a dar vida a casi un millar de marionetas que él ha fabricado. Es el único marionetista que sobrevive en México.

Nació el 6 de noviembre de 1927. Su colección de marionetas, talladas en madera, incluye bailarinas, acróbatas, patinadores, trapecistas, don Quijote con su inseparable Sancho Panza; esqueletos, princesas, personajes de cuentos infantiles como Cenicienta, Blanca Nieves y el Rey de Chocolate, entre muchas otras.

El maestro Lemus confiesa que su mayor satisfacción ha sido ver la sonrisa de niños y adultos, aunque en ocasiones los personajes que mueve con gran destreza también suelen provocar llanto.

Nos recibe en su taller, ubicado por el rumbo de Xochimilco.

¿Qué han sido más de 70 años en el mundo maravilloso de las marionetas? “Es una verdadera magia, va evolucionando todo, pero nosotros seguimos dando alegría con cientos de marionetas”.

El payaso Farolito fue la primera que fabricó. “Nunca ha dejado de satisfacerme ver a los niños y a los adultos divertirse y reír con mi espectáculo. Las personas mayores se convierten en niños y estos en marionetas”.

En la elaboración de cada figura puede tardar poco más de un mes. “El tallado de las caritas, manos y pies es lo que requiere más dedicación, y a cada figura tratamos de darle expresión”.

Trabaja en colaboración de sus hijos, quienes desde pequeños aprendieron a mover los hilos.

Sus marionetas mueven a risa, pero en ocasiones también a llanto. “Efectivamente, el payaso Pierrot es el que causa llanto porque juega alegremente con un globo que, finalmente, se le revienta; el payaso llora y su llanto suele contagiar. Lleva un truco para que arroje lágrimas, y a los niños y adultos les llama mucho la atención”.

¿Qué se requiere para manipular tan hábilmente las marionetas? “Yo nací marionetista porque tengo mucha sensibilidad en las manos, y me gusta la actuación para presentar escenas de tristeza, llanto, alegría; tengo que lograr que cada muñequito trasmita sentimientos por medio del movimiento de los hilos”.

¿Platica con ellas? “Sí, la fantasía comienza cuando empiezo a elaborar cada pieza. Durante el proceso le voy diciendo lo bonita que está quedando, y hasta parece que me contestan”.

¿Este espectáculo de las marionetas está en peligro de desaparecer? “No, cuando menos el mío sigue vigente; mis hijos heredaron este trabajo y hemos formado la empresa Marionetas Lemus, que sigue adelante”.

¿Qué siente cuando sus hijos y sus nietos manipulan las marionetas? “Pues una alegría muy grande, es la herencia que les dejo, una herencia que va creciendo, que no va a morir nunca; ellos se encargarán de que no muera”.

¿Tiene usted idea de cuántas funciones ha dado a lo largo de 70 años? “No, no tengo idea, pero semanalmente hacemos más de 20”.

De acuerdo con ese dato, si hacemos elementales operaciones matemáticas, don Rafael Lemus ha ofrecido más de 67 mil funciones con sus marionetas.

¿Le tiene miedo al final de la vida o del espectáculo?

“No, no tengo miedo, he vivido plenamente y mis marionetas me han dado muchas satisfacciones”.

¿Cuál es su deseo más grande? “Morir en paz, mi vida ha sido muy tranquila, y quiero morir con esa tranquilidad”.

¿Qué le diría a sus marionetas?, “Que sigan trabajando, divirtiéndose a los niños, que se mantengan vigentes; todas llevan algo de mí y de mi alma, porque con el movimiento de los hilos transmito mis sentimientos, alegrías y tristezas”.

Salud y sociedad



Miguel Ángel Ferrer

www.miguelangelferrer-mentor.com.mx

Mayores beneficios a la salud

Fernando Gutiérrez

Satanización

En un reciente informe, la Organización Mundial de la Salud (OMS) advierte sobre los peligros que entraña para la salud de la humanidad la creciente y bien comprobada resistencia de las bacterias a los antibióticos. Pero luego dice que esa resistencia se ha convertido o puede convertirse en uno de los "principales problemas para la salud". Incluso afirma en términos francamente catastrofistas que, de seguir las cosas como van, simples infecciones y enfermedades, hoy perfectamente curables, podrían de nuevo volver a ser mortales.

Pero la OMS parece olvidar o desdeñar el centralísimo factor del avance científico y tecnológico en la medicina. Cada día aparecen nuevos y mejores antibióticos que tardarán años, si no es que décadas, en desarrollar resistencia en las bacterias. Y no debe olvidarse que hoy en día se siguen utilizando con éxito y enorme eficacia terapéutica muchos antibióticos muy antiguos. De este modo, decir que por la resistencia de las bacterias a los antibióticos se vislumbra una catástrofe sanitaria mundial, parece al menos exagerado. Como igualmente e insensato es sostener que esa creciente resistencia de las bacterias a los antibióticos es uno de los mayores peligros actuales para la salud.

Porque existen otros fenómenos que, sin duda, son peligros mayores. Uno de ellos, a la vista de todos, es la creciente tendencia de las sociedades a desdeñar, criticar y hasta satanizar la medicina científica y a recurrir a charlatanes y charlatanías, disfrazados de médicos y medicamentos. La diabetes es un buen ejemplo de esto. Agüitas, pócmias, tecitos y otros remedios tan absurdos como ineficaces son diariamente recomendados y utilizados por millones de personas para tratar la grave patología, lo que conduce al agravamiento de la enfermedad y, con mucha frecuencia, a la mutilación o muerte del paciente. Y esto sí que constituye un serio peligro para la salud del ser humano.



Dra. Ma. del Carmen Villafaña, vicepresidenta de Salud del Grupo Por Un País Mejor

Expediente electrónico, servicio de resonancia magnética y ampliar a tres estados más el Simiclub del Diabético, son los proyectos que próximamente se echarán a andar, en beneficio de los 6 millones de pacientes que mensualmente se atienden en los consultorios de Fundación Best.

La doctora María del Carmen Villafaña, vicepresidenta de Salud del Grupo Por Un País Mejor, luego de dar a conocer lo anterior, durante la junta con médicos comodatarios, destacó la importancia de llegar a tiempo a los consultorios: "La puntualidad significa un compromiso con sus pacientes. Es una de las exigencias que debemos cumplir para cuidar nuestro prestigio y crecimiento".

Ante cerca de 500 médicos convocados en dos sesiones, Villafaña Peralta expresó: "Otra exigencia son los expedientes



El compromiso de los doctores de Fundación Best es ver por la salud de los mexicanos

Fotos: Fernando Gutiérrez

clínicos, que algunos todavía se reúsan a implementar. Se trata de una exigencia de las autoridades, pero también es una herramienta para atender mejor a los pacientes. Contamos con un diseño de rápido llenado, que nos servirá para detectar las enfermedades crónico-degenerativas, hacer un diagnóstico temprano y evitarle complicaciones al paciente".

"En suma, hay que elevar el nivel de la salud en México. Esa es nuestra misión, todos los días. Nuestro buen fin es solo uno: ayudar".

Más Simiclubes del Diabético

Más adelante, la doctora Villafaña anunció un plan piloto para abrir, este año, Simiclubes del Diabético en Jalisco, Querétaro y Puebla, aunque destacó que la idea es extender el programa en todo el país. El Simiclub del Diabético ofrece asesoría nutricional y psicológica gratuita, además de descuentos y promociones a los diabéticos.

"Con esto —dijo— estamos llevando más pacientes a los consultorios, y podemos impactar positivamente en esta enfermedad y en otras crónico-degenerativas".

¡En este regreso a clases!

Tenemos para tus hijos los estudios que requieren las escuelas, para su inscripción al ciclo escolar 2014-2015.

<p>Paquete 1</p> <p>Coproparasitoscópico (3) Exudado faríngeo</p> <p>\$208.00*</p>	<p>Paquete 2</p> <p>Biometría hemática Coproparasitoscópico (3) Exudado faríngeo</p> <p>\$265.00*</p>	<p>Paquete 3</p> <p>Biometría hemática Examen general de orina Exudado faríngeo Coproparasitoscópico (3)</p> <p>\$299.00*</p>
--	---	---

GRATIS Estudios de Grupo y RH

Reconocidos por nuestra excelente CALIDAD

*Se aplican restricciones por zona geográfica. Promoción válida durante junio, julio, agosto y septiembre de 2014.



Olvídate de toallas

¿Habías escuchado hablar de la copa menstrual? Si bien no es un artículo reciente, ya que su aparición data aproximadamente del siglo XVII, hoy, gracias a materiales más amigables, es una opción para evitar el uso de toallas sanitarias. El desconocimiento de esta alternativa está rodeado también de tabús e información errónea.

Además de ser una alternativa ecológica, la copa menstrual brinda la posibilidad de conocer el cuerpo femenino, aparte de reducir las infecciones provocadas por el uso de toallas sanitarias o tampones.

La copa menstrual consiste en un pequeño receptáculo en forma de copa, de ahí su nombre. Está hecha de materiales como silicón de grado médico, derivados de sílice, entre otros. Se coloca en el interior de la vagina y, a diferencia de las toallas sanitarias y los tampones, no absorbe el flujo, sino que la conserva hasta que la extraes. Posteriormente, se vacía en el inodoro y se enjuaga con agua potable; es reutilizable, y su uso es personal.

Como cualquier otro producto, tiene sus ventajas y desventajas, por ejemplo, su costo inicial puede ser un poco elevado; sin embargo, por ser reutilizable, su tiempo de vida es de

aproximadamente 5 años, es ahí donde se recupera la inversión inicial.

Las mujeres debaten entre las costumbres y lo innovador; es probable introducir nuevas ideas y estilos de vida, pero lo ideal es siempre contar con la información necesaria para tomar una decisión.

Si deseas obtener más información sobre la copa menstrual visita la página www.femmecup.mx y participa en nuestro chat de sexualidad, en vivo, todos los martes y jueves de 16:00 a 17:00 hrs., por www.siminforma.com.mx donde responderemos tus preguntas sobre sexualidad y pareja.



Porque "la calidad es lo primero"®...



Análisis Clínicos del Dr. Simi
"Lo mismo pero más barato"®



Fundación **BEST**
Consulte previamente a su médico.

SIMITEL 01 800 911 66 66

Q.B.P. Sandra Luz Saavedra Hernández
Ced. Prof.: 4056085-IPN



www.ssdrsimi.com.mx

¡Ahora!

TODOS los LUNES, TODO el día, TODA la farmacia, son

EL BUEN LUNES

25% de descuento



Se aplica hasta \$1,000 pesos, siempre y cuando solicite su ticket al vendedor. No se aplica con otras promociones o descuentos.

Embarazos precoces al alza

Miguel Ángel Becerril

Los embarazos adolescentes se han convertido en un grave problema de salud pública. La última Encuesta Nacional de Salud y Nutrición (Ensanut), reportó un incremento de 23 % en los jóvenes que iniciaron su vida sexual en 2012, cuando en 2006, fue de 15 %. Estas cifras no tendría la misma trascendencia si el resultado no fuera que la tasa de embarazos aumentó también al pasar de 30 por cada 1000 adolescentes (12-19 años de edad) en el 2006, a 37 por cada 1000, en 2012.

La ginecóloga Josefina Lira, jefa de la Unidad de Investigaciones en Medicina de la Adolescente del Instituto Nacional de Perinatología, opina:

“Es un problema grave. En 1995 teníamos una tasa de natalidad en mujeres adolescentes de 16 % del total de nacimientos. Cifras del Inegi (2011) reportan que 19.2 % de los nacimientos son producto de madres adolescentes; del 2000 para acá empezó a incrementarse ese nivel y sigue siendo un problema importante. También tenemos la Ensanut, publicada por el Instituto Nacional de Salud Pública, en 2012, donde los resultados nos rebasan, pues de los casi 23 millones de adolescentes que hay en México, 90 % conoce los métodos anticonceptivos, un índice elevado y 63 % del total de de estos jóvenes que iniciaron su actividad sexual, utilizaron un método anticonceptivo en la primera relación sexual. Entonces, ¿por qué tantos embarazos no planeados?”.



Josefina Lira, jefa de la Unidad de Investigaciones en Medicina de la Adolescente, del Instituto Nacional de Perinatología



Responsabilidad, es la mejor recomendación que deben tomar en cuenta los jóvenes, para no tener un futuro incierto en sus vidas

“Vanessa”, originaria de Tecamac, Estado de México, tiene 16 años, y cinco meses de embarazo; además, es mamá de una niña de dos años, comenta: “No estaba en mis planes embarazarme nuevamente, pero casi a diario tenemos relaciones sexuales sin protección, y por eso sucedió”.

La joven planea dar en adopción al bebé, y el papá, que tiene 25 años, es desempleado y no se quiere hacer responsable de la criatura.

¿Qué te queda de esta experiencia?

“Volverme responsable, cuidarme y actuar de otra manera”.

¿Cómo vislumbras tu futuro?

“Me imagino con una casa y trabajando. Quiero cambiar todo y echarle ganas para que salgamos adelante mi hija y yo. Ahora sé que el hombre con el que comparta mi vida debe ser responsable”.

¿Algún consejo para las adolescentes?

“Que usen protección, que se cuiden, y que si realmente quieren tener un bebé, que lo hagan con responsabilidad”, concluye la joven madre.

De acuerdo con el Instituto Nacional de Estadística y Geografía (Inegi), existen 30 millones de mujeres que son madres en México; 18 %, es decir, 5.3 millones son madres solteras,

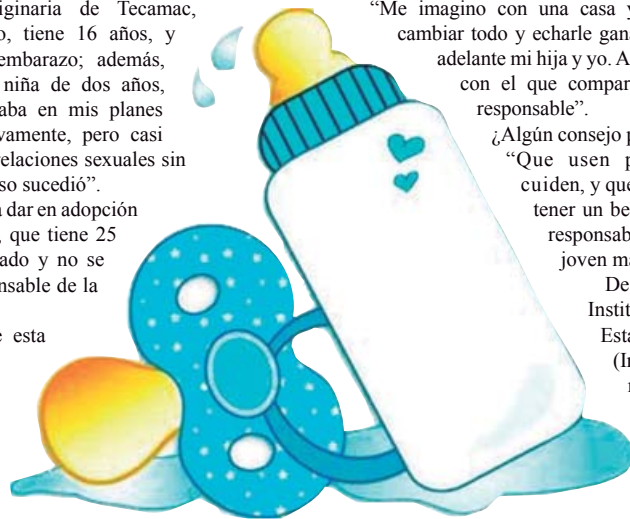

separadas o divorciadas; de ellas, 9 de cada 10, tienen hijos menores a los 18 años.

Se ha encontrado un patrón importante dentro de este grupo de mujeres, que es la incidencia de jóvenes, puesto que uno de cada cinco nacimientos ocurre en adolescentes, y dos de cada tres, son madres solteras. Desde ese punto, se ha encontrado que en Puebla, Chiapas, Veracruz y Estado de México, son los más recurrentes.

Además, 40 % de las mujeres en edad fértil no usaron anticonceptivos porque no creyeron que pudieran quedar embarazadas; 17 % dijo que no esperaba tener sexo ese día; 14 % dijo que no usaba anticonceptivos por miedo a los efectos secundarios y 5.3 % reconoció que su pareja se negaba a usar condón.

Martha se encuentra dentro de este grupo, pues a los 16 años se embarazó de Santiago. Hoy su hijo tiene once meses. Está próxima a cumplir 18 años; está embarazada de una niña de ocho meses; el padre tiene 25 años y no sabe que Martha está esperando nuevamente.

“En ese momento no pensé; de hecho no estaba en mis planes tener otro bebé, conocía los métodos anticonceptivos, tomaba pastillas, pero no me funcionaron”. ¿Cuál es tu reflexión? “Hay que pensar al momento de tener relaciones; si están decididas a hacerlo, que sea con protección, con seguridad. Él te dirá: ‘es que no se siente igual que con protección’. Si tu pareja te quiere, va a respetar tu decisión; pero si él se niega, es que no te quiere”, dice Martha.

“Una cosa es que los adolescentes sepan de métodos anticonceptivos, y otra que los utilicen. Es muy importante saber que de estos 23 millones de adolescentes, 23 % tiene actividad sexual. No quiere decir que los 23 millones están teniendo relaciones sexuales, pues aproximadamente 80 % de los adolescentes en México no las tienen, lo que alarma es que de ese 20 % que dicen utilizar anticonceptivos, contribuyen al 19 % de los nacimientos en este país, y la mitad de las adolescentes que tienen relaciones sexuales quedan embarazadas”, finalizó la Jefa de la Clínica de la adolescente, del Instituto Nacional de Perinatología.



Editorial

Educación, no decretos

El *bullying* es un problema que ha ganado notoriedad en México, pero no sobre la base del análisis y la necesaria conciencia social, sino del escándalo y el clásico estilo de combatir las causas, no los efectos.

A raíz de los recientes acontecimientos, es tema de actualidad, de discusión popular, de cabezales en los medios y del discurso político, que insiste en creer que los problemas se atacan por decreto.

Sin embargo, ¿estamos ante una problemática reciente, producto de la descomposición del tejido social?

La respuesta es negativa, porque el *bullying* (en todas sus modalidades) ha convivido con el mexicano desde hace mucho tiempo. No estamos ante una novedad, sino frente a un tema olvidado que parte de una premisa: “la ley está para violarse”.

Hoy que el asunto ha cobrado relevancia mediática y los casos aumentan, debiéramos entender que para prevenirlo, lo primero es tener una idea de su tamaño y establecer que para llamarse “*bullying*” debe ser constante, persistente y dirigido contra una persona.

La Organización para la Cooperación y el Desarrollo Económicos (OCDE) dio a conocer que México ocupa el “primer lugar” internacional en *bullying*, pues 18 millones 781,875 alumnos de primaria y secundaria -en escuelas públicas o privadas- sufren acoso escolar, aunque el bachillerato no está exento, pues siete de cada 10 lo sufren.

Evidentemente, resulta complejo definir qué tan antigua es la práctica del *bullying*. No obstante, es necesario saber que en él intervienen tres factores: profesores, padres de familia y el salón de clases.

Si estos tres elementos trabajan en una misma dirección y propician que los niños actúen con asertividad, siguiendo una convivencia positiva y en sintonía con lo que dicta una buena inteligencia emocional, lograremos revertir el círculo vicioso donde el *bullying* se convierte en moda.

Solo con trabajo constante y bien focalizado, combatiremos el problema. Aceptemos que no estamos haciendo lo suficiente y que, para empezar, debemos educar sobre diversidad, tolerancia y aceptación, acerca de lo que es distinto a nosotros. El escándalo no lleva a nada.



Espacio a la historia

Manuel Magaña



mmc.informacion@yahoo.com.mx

¿Por quién doblan las campanas?

“Ningún hombre es equiparable a una isla; todo hombre es un pedazo del continente, una parte de tierra firme; si el mar llevara lejos un terrón, Europa perdería como si fuese un promontorio como si se llevara una casa solariega de tus amigos o la tuya propia”. Este es un fragmento del prólogo en la obra Por quién doblan las campanas, de Ernest Hemingway, el mejor novelista de EU.

John Done, quien escribe el prólogo, reproduce: “La muerte de cualquier hombre me disminuye, porque soy una parte de la humanidad. Por eso no quieras saber por quién doblan las campanas; ¡Están doblando por tí!”.

El tema de la obra describe los horrores de la guerra civil fratricida, ocurrida en España, durante los años 1936-1939. Entonces, la Madre Patria fue “conejiillo de Indias”, es decir, campo de experimentación de nuevas armas y tácticas bélicas, como los bombardeos a la población civil, con vistas a la Segunda Guerra Mundial.

En el México de nuestros días, afloran abundantes visos de que se está utilizando a los mexicanos, como “conejiillo de Indias”, con vistas a los cambios mundiales que ha dispuesto el neoliberalismo, tenido como el más inhumano sistema colonial, en beneficio de oligarcas creadores de desigualdad en las naciones.

En México, las campanas doblan a muerte todos los días. Nos disminuye cada “niño de la calle”, víctima de la destrucción, de hogares con los divorcios exprés, cada menor que fallece al privársele de la vida en el seno de la madre que interrumpe su embarazo, cada menesteroso que pernocta en la vía pública, cada civil inocente que muere en los tiroteos entre las fuerzas del orden y la delincuencia organizada, cada secuestrado. Todo eso nos disminuye.

Justicia y generosidad mutua es lo que necesitamos para silenciar el lúgubre tañer de las campanas que doblan a muerte como reflejo de luchas fratricidas por males que a todos nos afectan. La hipoteca social del neoliberalismo crece diariamente y llegará el momento en que se tendrá que pagar.

Historias armables

Arturo Martínez



Un estadio en los montes de arena

Cuando un país gana la sede para organizar unos Juegos Olímpicos, o un Mundial de futbol, se compromete a que todas las instalaciones sean adecuadas, suficientes y funcionales. Ello incluye los escenarios deportivos, alojamiento de atletas, hospedaje para visitantes, seguridad y oficinas para la radio, tele y prensa. Por eso, para este Mundial de Brasil se han remodelado y ampliado unos estadios, como el Maracanã, y construido otros. Uno de ellos, es el estadio Arena das Dunas, con un diseño bello y moderno, en la ciudad llamada Natal, capital de Río Grande do Norte, muy visitado por turistas, debido a sus hermosas playas. Solo que, como ocurre con muchos nuevos estadios en el mundo, en el Arena Das Dunas,

hay también espacios para convenciones y exposiciones, y lo suficiente para llevar a cabo encuentros, reuniones y conciertos. Este es el nuevo concepto de los estadios deportivos: hacer que sean lugares más completos de entretenimiento, que ofrezcan beneficios para todos. Para construirlo, trabajaron en él 4 mil obreros, durante aproximadamente 3 años, y tuvo un costo de 420 millones de reales, que son más de 2 billones de pesos. Este, es un estadio con sello ecológico, con desarrollo sostenible y ambiental, movilidad, drenaje y un salón de arte, que muestra obras de artistas brasileños, relacionadas con el futbol. Para la seguridad de los 40 mil aficionados que

podrán estar sentados y cómodos, tiene sistemas de vanguardia como cámaras de red, que captan todos los rincones del estadio, y otros para detectar incendios. Esta red de cámaras puede actualizarse para hacer reconocimiento facial y analizar características de personas en lugares determinados. Es decir, podrían detectar la edad, sexo o el comportamiento de las personas. En realidad, el estadio se llama João Cláudio de Vasconcelos Machado, y tú ahora lo tienes en tus manos. Cuida que al construirlo no te falte ningún detalle, que quede sólido y que se puedan llevar a cabo los partidos de futbol, de la mejor manera. Luego que termines, lo puedes colocar cerca de la playa, o en medio del patio, donde seca tu mamá la ropa. Eso sí, espero que a ti, te cueste menos.

- 1.- Saca copias para tus amigos
- 2.- Pega los planos en una hoja de papel bond
- 3.- Coloréalo como quieras
- 4.- Recorta las piezas, según el orden de los dibujos
- 5.- Ármalas doblando y pegando las pestañas
- 6.- Pégalas como se indica en los dibujos

¡Amplifícalo, por partes, del tamaño que quieras!

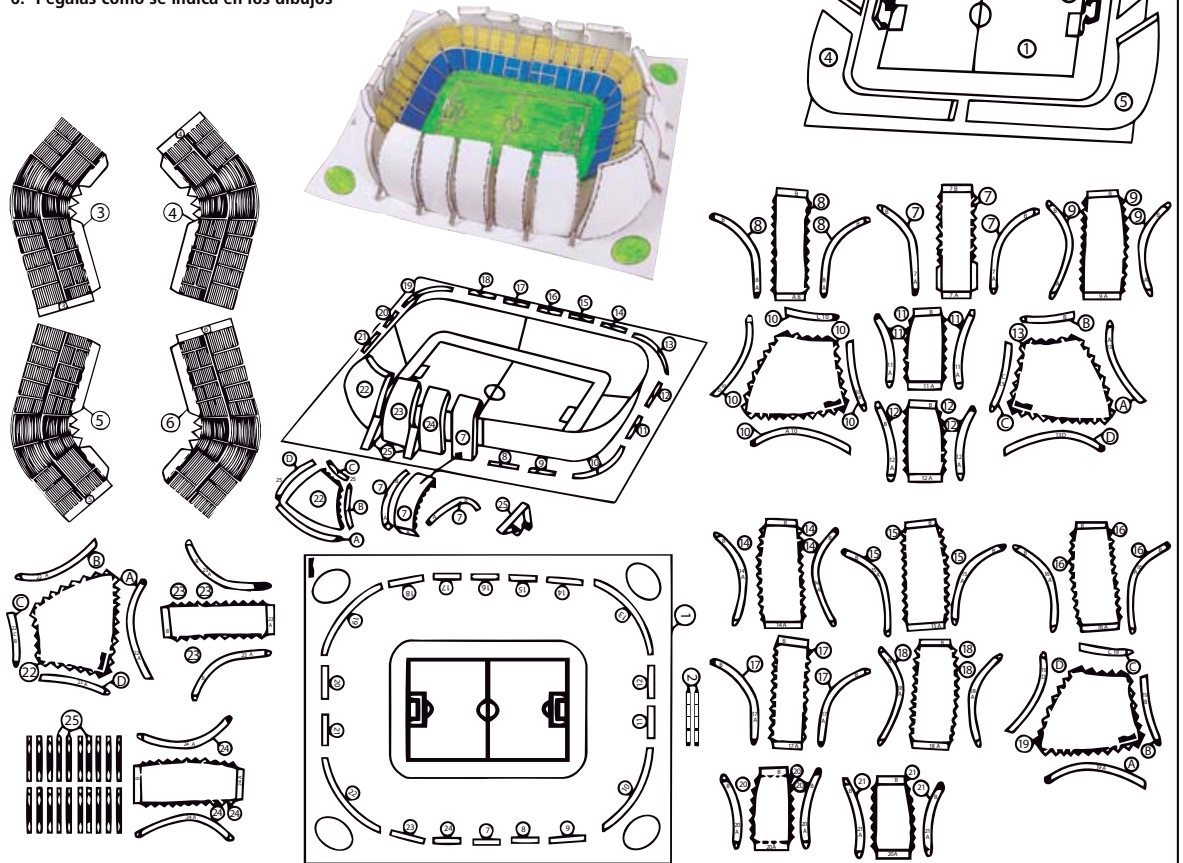

Queremos conocer cuántas figuras has armado y cuántas están en tu colección. Si te interesa una en especial, manda tu correo a simi_informa@porunpaismejor.com.mx

Edmundo Javier Olmos Vargas
58 25 94 69 - 044 55 32 49 74 47

Protégete del Sol



\$61

•Simi Block®
FPS 45 125 g

\$71

•Simi Block® Kids
FPS 60 125 g

\$110

•Simi Block®
Ultra Protección
FPS 90 125 g

\$129

•Simi Block®
Ultra Max
FPS 100 125 g



FARMACIAS SIMILARES®
"LO MISMO PERO MAS BARATO"®

www.farmaciasdesimilares.com

HASTA
75%
DE AHORRO

Expedientes del poder

Carlos Ramírez



carlosramirez@hotmail.com

PAN: más allá de Madero-Cordero

El resultado final de la elección en el PAN no despejó las dudas. Los propios panistas no entendieron que la disputa blanquiazul estaba lejos del choque entre Gustavo Madero y Felipe Calderón-Ernesto Cordero, sino que la verdadera lucha se dio alrededor del papel del PAN en la política: la oposición leal o el ejercicio del poder.

Si todo partido político se ha formado para conquistar el poder, el PAN tardó muchos años en decidirse a hacerlo: nació en 1939 y hasta 1988 decidió ya competir por la presidencia para ganar. Y gastó apenas dos sexenios para desplazar al PRI de la Presidencia de la República, aunque dos sexenios después le devolvió el poder al tricolor.

El gran conflicto interno en el PAN —que no resolvió la victoria del 2000, ni la derrota del 2012, ni la elección entre Madero-Cordero— estuvo en la redefinición del partido: ¿el poder, la ética, la denuncia, el colaboracionismo? La crisis real del PAN comenzó en 2000, cuando Fox llegó a la presidencia sin saber qué hacer con el partido. Durante años, el PAN creó la cultura política del contrapunto priista: no hacer lo mismo que el PRI. Pero las leyes de la política no se inventan sino que son definidas por la dinámica de los acontecimientos. Fox decidió, paradójicamente, pactar con el PRI, y Calderón creó el espacio político de la lucha contra el crimen organizado pero no pudo partidizarla, como se vio en la derrota del PAN en las legislativas federales de 2009.

Lo malo para el PAN fue que ni Madero ni Cordero entendieron la lógica de la elección de presidente partidista y se agotaron en el espacio de Calderón; a lo largo de la campaña interna, Madero fue incapaz de abrir un debate sobre la redefinición —que no refundación— del PAN, sus nuevos desafíos políticos, los costos del Pacto por México con el PRI. La propuesta de Calderón-Cordero era salirse de los pactos con un alto costo político para el PAN.

Los sexenios de Fox y Calderón destruyeron la experiencia opositora del PAN. Madero reorganizó el padrón y casi miles de panistas salieron del partido porque se afiliaron en la coyuntura del oportunismo de cargo público. Ahí se localiza el reto para Madero.

Frente a la tele



Álvaro Cueva

alvaro@alvarocueva.com

La gata

Yo fui niño de *La gata*, de *La fiera*, y de todas las versiones habidas y por haber de esta gran telenovela escrita por Inés Rodena, autora de grandes clásicos como *Rina*, *Los ricos también lloran* y *Marimar*.

¿A qué me refiero? A que tuve el privilegio de ver en repetición desde la versión que protagonizaron María Rivas y Juan Ferrara hasta la que hizo Angélica Rivera, en los años 90, pasando por muchas adaptaciones oficiales y piratas.

Por lo mismo, sé de lo que estamos hablando cuando nos referimos a *La gata*.

No, no es una estupidez. No, no es pan con lo mismo. Es uno de los más grandes clásicos de la telenovela latinoamericana, una historia que merece respeto y veneración.

Sí, yo sé que para muchas personas puede ser despreciable porque habla de lo que, se supone, hablan todos los melodramas seriados.

Pero si es así no es porque *La gata* los haya copiado. Es porque fue el origen de todas esas copias. Así de grande es. Así de importante.

Por eso me siento profundamente orgulloso de la nueva versión de esta obra maestra que Televisa estrenó recientemente por el Canal de las Estrellas.

Es una adaptación que respeta el espíritu de la historia original, que le devuelve su verdadera dimensión a esta joya tan redonda y tan hermosa de nuestra cultura popular.

Se la recomiendo de todo corazón porque, como amante de las telenovelas, soy el más interesado en que se respete a los clásicos y porque creo que sus responsables están haciendo un magnífico trabajo en producción, redacción, dirección y actuación.

Ver *La gata* en la televisión de hoy, es como ver *Wicked*, en el teatro, *Maléfica*, en el cine, y *Once Upon A Time*, en los cables y las antenas directas al hogar.

Es volver al origen de muchas experiencias, recordar de dónde vienen muchos de nuestros sueños y alimentarlos, hacerlos crecer, darles otra perspectiva.

Por favor échele un ojo a esta telenovela y atrévase a reconocer su belleza. Yo fui niño de *La gata*, y me hace feliz. ¿A usted, no?

Orquestan 14 años de éxitos

Miguel Ángel Becerril

Belanova festeja 14 años de carrera, y la mejor manera de celebrarlo es con su nueva propuesta musical, *Canciones para la luna-Sinfónico en vivo*.

En este material, el trío conformado por Denisse, Edgar y Richie, recopilan lo mejor de anteriores producciones con nuevos arreglos, acompañados de una orquesta sinfónica en vivo; pero con la esencia que los ha convertido en una de las agrupaciones más importantes del ámbito musical. Además incluyen cuatro temas inéditos.

Así, después de dos años de ausencia discográfica, Belanova regresa con *Canciones para la luna-Sinfónico en vivo*, con el que dejan demostrado, una vez más, su versatilidad musical.

Las letras, como de costumbre, son autoría de Denisse,



mientras que Edgar y Richie, se encargan de imprimirle a cada canción el sonido que ha caracterizado a la agrupación.

Canciones para la luna-Sinfónico en vivo se ha editado en los formatos CD+DVD y digital. Con respecto al título, Richie comentó: "Estaba en Tapalpa, Jalisco, y pasé por un lugar llamado 'La Luna', de allí me vino la idea y como teníamos que elegir un nombre, pensé en *Canciones para la luna*, se los propuse a mis compañeros, les gustó, y así es como quedó".

Este nuevo proyecto cuenta, además, con la participación de otros músicos como César Vampiro López, Alejandro Rosso, Javier Blak y Jay de la Cueva, quienes vinieron a enriquecer el álbum de Belanova.

"Siempre habíamos tenido ganas de involucrar instrumentos orquestales a nuestra música, y ahora es un sueño hecho realidad. Estamos muy contentos de haber logrado ese balance entre el clásico y el pop. Fue un proceso nuevo que nos refrescó y nos hizo sentir vivos. Interpretar nuestras canciones con orquesta fue una especie de homenaje a estos temas que hemos tocado por más de 14 años, así como un regalo para nuestros seguidores", concluyó Belanova.

Cine+

Ivan Cruz Mejía

ivanacruzmejia@gmail.com

Arieles

Lamentablemente, escribí esta columna días antes de la entrega 56 del Ariel, por lo que no puedo hablar de los ganadores de la noche. Pero no quiero dejar pasar este evento sin comentar, no debo olvidar la importancia que representa esta noche para la Academia Mexicana de Artes y Ciencias Cinematográficas.

¿A qué se debe la pobre y desinteresada cobertura de la entrega del Ariel? No veo comerciales en TV Azteca que nos presuman su transmisión en vivo, con invitados especiales y reportes desde la alfombra roja (siendo honesto, creo que eso en lugar de lamentarlo, debo agradecerlo), pero ¿qué hace falta para atraer la atención de la gente?, ¿qué necesita el público para hacer suyo este premio?

Cuando es la entrega del Oscar, todos estamos al pendiente, vamos al cine a ver las películas nominadas, comentamos cuáles son nuestras favoritas y hasta se hacen apuestas. En cambio, cuando se acerca la ceremonia del Ariel, se pierde todo ese interés. Casi nadie sabe cuáles son las películas nominadas, mucho menos asisten a las proyecciones o les interesa verlas; incluso días después del evento se desconocen los resultados o ni siquiera saben que se realizó.

¿Será la baja producción que se tiene al año? ¿La calidad de las películas? ¿La poca proyección en las salas comerciales? La idea de que las películas nacionales nunca son mejores que las extranjeras, y lo digo porque muchas personas me lo han dicho: "No me gusta el cine mexicano".

Solo les basta saber que la película es de aquí para negarse a verla y comentar sin conocimiento que es mala.

Parece que la costumbre de ver hacia afuera, de preferir lo importado, de confiar siempre en lo que está hecho en otros países, también se aplica para la cinematografía. Y como siempre, volvemos a ver nuestras cosas hasta que son reconocidas por otros. Si una película es premiada en Cannes, en el Berlnale o en los Oscar, entonces sí es digna de nuestra atención. No digo que debemos apoyar las películas por el hecho de ser mexicanas, claro que tenemos que exigir calidad, pero demos un voto de confianza y apoyemos, como lo hacemos con otros filmes, el cine bien hecho; apoyemos nuestra industria.



Saby Luna, el “coco” de los keniatas, arrasa en la 7.^a Simicarrera 10K

Moisés Sánchez, enviado

PUEBLA, Puebla.- La llovizna con la que amaneció la Angelópolis no fue obstáculo para que más de 3 mil atletas se dieran cita en la Simicarrera 10K 2014, que en esta ocasión vivió su séptima edición.

Desde temprana hora, una ola de color naranja fue cubriendo el Zócalo poblano y, poco a poco, familias enteras se preparaban para dejar atrás el sedentarismo y la apatía por el deporte, que han colocado a nuestro país en el primer lugar mundial de obesidad.

Después de entonar el Himno Nacional Mexicano y dar el disparo de salida, se inició esta justa deportiva, dominada por atletas mexicanos.

Tras rebasar el kilómetro 2.5, el veracruzano Saby Luna empezó a marcar el ritmo de la competencia, ante la sorpresa de la legión keniatá, que jamás pudo alcanzarlo.

El atleta, de solo 24 años, y quien se prepara con miras a los Juegos Centroamericanos, en Veracruz, se hizo dueño de la prueba y detuvo el cronómetro en 29 minutos, 45 segundos.

Emocionado, Saby Luna agradeció esta primera experiencia en las Simicarreras y se autonombró el “coco” de los keniatas.

Por su parte, Mayra Sánchez Vidal, tras regresar de una lesión, logró conquistar de nueva cuenta el primer lugar femenino, ahora con un tiempo de 35 minutos, 17



La 7.^a Simicarrera 10K de Puebla reunió a más de 3 mil atletas

Foto: Miguel Ángel Sánchez, enviado

segundos, también de cara al selectivo de los Centroamericanos.

Como lo hiciera en años anteriores, la menudita mexiquense dejó atrás a sus contrincantes desde el inicio de la carrera y a partir del kilómetro 4 logró separarse del grupo puntero con gran zancada, mostrando así su jerarquía en estas justas.

En bicicleta, en pareja, tomados de la mano, con carriola, vestidos de superhéroes, payasos o de Juan Diego, los poblanos demostraron que la Simicarrera es su preferida.

Oscar de la Sierra, vicepresidente del Grupo Por Un País Mejor, consideró que “el

deporte es la mejor manera de conservar la salud”. Indicó que el Dr. Simi sí hace algo por el país: “Desde hace 17 años empezó a cambiar la historia de la salud, y ahora a través del deporte, nos hace la invitación a prevenir las enfermedades crónico-degenerativas”.

Como es una alegre tradición, la Simikids logró reunir también a 400 niños que participaron en las categorías Bambis, Tigrillos, Panteras, Liebres y Pumas. El monto de lo recaudado por las inscripciones se entregó, en esta ocasión, a la casa hogar San Nicolás de Bari, que beneficia a 58 niñas huérfanas.

Desde la loma de los disparos

Baltazar Ignacio Valadez



El generoso reparto de recuerdos

Como se sabe, la palabra “souvenir” es una voz francesa que se traduce como “el objeto que sirve como recuerdo de la visita a algún lugar determinado”.

Una de las diferencias del beisbol profesional frente a las demás disciplinas, es el generoso reparto de esa clase de recuerdos, pues en cada partido decenas de pelotas vuelan hacia los aficionados que las atrapan y pueden quedarse con ellas por derecho de consuetudinario. Su valor o significado depende de quién la bateó de faul o de jonrón.

En calidad de ejemplo, cito el caso de Derek Jetter, el parador en corto de los Yanquis de Nueva York, quien está jugando su temporada de retiro, circunstancia que le da plusvalía. En una transmisión de televisión, me tocó ver que al terminar el juego, Jetter le regaló sus guanteletas a uno de los niños que estaba en las tribunas, cuyo rostro se iluminó y quien, con una gran sonrisa y enorme orgullo, las levantó y mostró a los aficionados.

Con legítima satisfacción, quiero comentarles que entre mis reliquias y mis trofeos más preciados, está una pelota dedicada y firmada por Rubén Esquivias, el poderoso y elegante primera base de los entonces Tigres capitalinos, y quien integró “el Cuadro del Millón”, conformado hace más de cuarenta años por el parador en corto Fernando “Pulpo” Remes, el segunda base Arnoldo “Kiko” Castro, el tercera Armando Murillo y el receptor Gregorio Luque.

Esa esférica tan estimada, me la envié a través de un buen amigo y colega de letras, que es sobrino del gran Esquivias.

Los recuerdos o trofeos en cuestión, no solo tienen valor estimativo, sino también metálico, tal es el caso de la pelota con la que Mark McGwire superó el récord de jonrones de las Grandes Ligas, cuyo precio resulta el más caro de la historia, pues hoy rebasa los tres millones de dólares!

GRUPO B

RADIOGRAFÍAS MUNDIALISTAS

ESPAÑA

La "Furia" defenderá en Brasil su condición de campeona del mundo, con grandes estrellas del balompié.

El país
Superficie: **504 mil. 645 km²**
Población: **47.12 MILLONES** de habitantes
*Ingreso anual por persona: **28 mil. 292 DÓLARES** (128 mil. 113 pesos)

Fundación de la federación: **1903**
Afilación a la FIFA: **1904**
Títulos: **Campeón de la Eurocopa (1964, 2008 y 2012)**
Medalla de oro en Juegos Olímpicos (1992)
Presencia en mundiales: **14 VECES (1934, 1950, 1962, 1966, 1978 al 2014)**
Mejor resultado en mundiales: **CAMPEÓN (SUDÁFRICA 2010)**

Ranking de FIFA: **1**

Uniforme: Local (rojo y azul), Visitante (negro y amarillo)
GRUPO B: España, Holanda, Chile, Australia

Su figura: **Andrés Iniesta**, Mediocampista, 30 años

Fuente: FIFA, Recod, Fútbol, Fútbol, Fútbol.com.ar
Investigación y Redacción: Mónica Fuentes Pacheco
Diseño y Arte Digital: Alberto Noya Consultores

RADIOGRAFÍAS MUNDIALISTAS

HOLANDA

La "Naranja Mecánica" es una de las fuertes candidatas al título mundial debido a su maestría de juego, su soberbia clasificación y la calidad de sus jugadores.

El país
Superficie: **41 mil. 526 km²**
Población: **16.78 MILLONES** de habitantes
*Ingreso anual por persona: **45 mil. 960 DÓLARES** (191 mil. 480 pesos)

Fundación de la federación: **1889**
Afilación a la FIFA: **1904**
Títulos: **Campeón de Eurocopa (1988)**
Presencia en mundiales: **10 VECES (1934, 1938, 1974, 1982, 1990 al 1994, 2006 al 2014)**
Mejor resultado en mundiales: **CUARTO LUGAR (1994, 1998 y 2010)**

Ranking de FIFA: **15**

Uniforme: Local (naranja y azul), Visitante (rojo y azul)
GRUPO B: España, Holanda, Chile, Australia

Su figura: **Arjen Robben**, Mediocampista, 30 años

Fuente: FIFA, Recod, Fútbol, Fútbol, Fútbol.com.ar
Investigación y Redacción: Mónica Fuentes Pacheco
Diseño y Arte Digital: Alberto Noya Consultores

RADIOGRAFÍAS MUNDIALISTAS

CHILE

La "Roja" llegará al Mundial con un equipo ultraofensivo, de estilo propio.

El país
Superficie: **756 mil. 102 km²**
Población: **17.46 MILLONES** de habitantes
*Ingreso anual por persona: **15 mil. 452 DÓLARES** (121 mil. 142 pesos)

Fundación de la federación: **1895**
Afilación a la FIFA: **1913**
Títulos: **NINGUNO**
Presencia en mundiales: **9 VECES (1930, 1950, 1962, 1966, 1974, 1982, 1998, 2010 y 2014)**
Mejor resultado en mundiales: **TERCER LUGAR, CHILE 1962**

Ranking de FIFA: **14**

Uniforme: Local (rojo y azul), Visitante (blanco y azul)
GRUPO B: España, Holanda, Chile, Australia

Su figura: **Alexis Sánchez**, Delantero, 25 años

Fuente: FIFA, Recod, Fútbol, Fútbol, Fútbol.com.ar
Investigación y Redacción: Mónica Fuentes Pacheco
Diseño y Arte Digital: Alberto Noya Consultores

RADIOGRAFÍAS MUNDIALISTAS

AUSTRALIA

Los "Socceroos" sufrieron para llegar al Mundial por los bajones de rendimiento.

El país
Superficie: **7.69 millones km²**
Población: **21.5 MILLONES** de habitantes
*Ingreso anual por persona: **67 mil. 442 DÓLARES** (279 mil. 488 pesos)

Fundación de la federación: **1961**
Afilación a la FIFA: **1963**
Títulos: **Campeón de Oceanía (1980, 1996, 2000, 2004)**
Presencia en mundiales: **1980, 1996, 2000, 2004**
Mejor actuación: **OCTAVOS DE FINAL, ALEMANIA 2006**

Ranking de FIFA: **59**

Uniforme: Local (amarillo y verde), Visitante (azul y verde)
GRUPO B: España, Holanda, Chile, Australia

Su figura: **Tim Cahill**, Mediocampista, 34 años

Fuente: FIFA, Recod, Fútbol, Fútbol, Fútbol.com.ar
Investigación y Redacción: Mónica Fuentes Pacheco
Diseño y Arte Digital: Alberto Noya Consultores

¿Qué tanto del Mundo

En www.siminfo.com conocerás todo

GRUPO C

RADIOGRAFÍAS MUNDIALISTAS

COLOMBIA

Los "Cafeteros" regresan fortalecidos después de no participar en tres mundiales.

El país
Superficie: **1 MILLÓN 141 MIL 748 km²**
Población: **47.38 MILLONES** de habitantes
*Ingreso anual por persona: **7 mil. 748 DOLÁRES** (2012) (102 pesos)

Fundación de la federación: **1924**
Afiliación a la FIFA: **1936**
Títulos continentales: **COPA AMERICA (2001)**
Presencia en mundiales: **5 VECES (1962, 1990 a 1998 y 2014)**
Mejor resultado en mundiales: **OCTAVOS DE FINAL (ITALIA 90)**

Uniforme: Local (amarillo y azul), Visitante (rojo y negro)

Su figura: **Radamel Falcao**, Delantero, 28 años

GRUPO C
Colombia
Grecia
Costa de Marfil
Japón

Fuente: FIFA, World Football, Datos Base.com.ar y estadísticas de la FIFA. Investigación y Redacción: Mónica y Fernando Pacheco. Diseño y Arte Digital: Alberto Rivas Compañero.

RADIOGRAFÍAS MUNDIALISTAS

GRECIA

De la mano de Dimitris Salpingidis busca alcanzar el nivel competitivo de la selección campeona de la Eurocopa 2004.

El país
Superficie: **131 mil. 990 km²**
Población: **11.28 MILLONES** de habitantes
*Ingreso anual por persona: **22 mil. 442 DOLÁRES** (2013) (143 pesos)

Fundación de la federación: **1926**
Afiliación a la FIFA: **1927**
Títulos continentales: **EUROCOPA (2004)**
Presencia en Mundiales: **3 VECES (1994, 2010 y 2014)**
Mejor resultado en mundiales: **PRIMERA FASE (LUGAR 24) EUA 94**

Uniforme: Local (blanco), Visitante (azul)

GRUPO C
Colombia
Grecia
Costa de Marfil
Japón

Su figura: **Giorgos Karagounis**, Mediocampista, 37 años

Fuente: FIFA, World Football, Datos Base.com.ar y estadísticas de la FIFA. Investigación y Redacción: Mónica y Fernando Pacheco. Diseño y Arte Digital: Alberto Rivas Compañero.

RADIOGRAFÍAS MUNDIALISTAS

COSTA DE MARFIL

En su tercer Mundial, los "Elefantes" buscarán impactar con su gran ataque.

El país
Superficie: **322 mil. 462 km²**
Población: **19.84 MILLONES** de habitantes
*Ingreso anual por persona: **MIL 244 DOLÁRES** (10 mil 200 pesos)

Fundación de la federación: **1960**
Afiliación a la FIFA: **1960**
Títulos: **CAMPEÓN DE LA COPA DE NACIONES (1992)**
Presencia en mundiales: **3 (2006, 2010 y 2014)**
Mejor resultado en mundiales: **PRIMERA FASE (LUGAR 17)**

Uniforme: Local (naranja), Visitante (verde)

Su figura: **Didier Drogba**, Delantero, 34 años

GRUPO C
Colombia
Grecia
Costa de Marfil
Japón

Fuente: FIFA, World Football, Datos Base.com.ar y estadísticas de la FIFA. Investigación y Redacción: Mónica y Fernando Pacheco. Diseño y Arte Digital: Alberto Rivas Compañero.

RADIOGRAFÍAS MUNDIALISTAS

JAPÓN

Los "Samuráis azules" fueron los primeros en clasificarse para el torneo. Cuentan con el combinado más consistente de Asia y el más confiable.

El país
Superficie: **377 mil. 835 km²**
Población: **126.65 MILLONES** de habitantes
*Ingreso anual por persona: **46 mil. 731 DOLÁRES** (2013) (300 pesos)

Fundación de la federación: **1921**
Afiliación a la FIFA: **1929**
Títulos: **Copa Asiática (1992, 2000, 2004 y 2011)**
Presencia en mundiales: **5 VECES (1990, 2002, 2006, 2010 y 2014)**
Mejor resultado en mundiales: **CUARTOS DE FINAL (SUOIA 2002 y 2011)**

Uniforme: Local (azul), Visitante (verde)

GRUPO C
Colombia
Grecia
Costa de Marfil
Japón

Su figura: **Keisuke Honda**, Mediocampista, 27 años

Fuente: FIFA, World Football, Datos Base.com.ar y estadísticas de la FIFA. Investigación y Redacción: Mónica y Fernando Pacheco. Diseño y Arte Digital: Alberto Rivas Compañero.

¿Sabes más sobre el Mundial...?

forma.com.mx

los detalles

Mundial a la vista

Las horas están contadas para que los seleccionados de los 32 países participantes del Mundial de Brasil, salgan a la cancha para demostrar todo su poderío ante el rival. Mientras, los entrenamientos se vuelven un ritual para cada equipo, con diversas actividades físicas y cábales.



Chile



Colombia

Alemania



Estados Unidos



Costa Rica



Croacia



Italia



Portugal



Francia



Holanda



Uruguay

Acción directa contra ese molesto barro o espinilla

Reg. No. 169M2004 SSA VI
Aut. 08330020181891

De venta en **FARMACIAS SIMILARES**
"LO MISMO PERO MAS BARATO" **75%**

Si persisten las molestias, consulte a su médico

▶ Pasta dental Crest® Complete
 ▶ Shampoo Pantene® Pro-V restauración
 ▶ Shampoo Head & Shoulders® control caspa

\$13.90

DE VENTA EN **FARMACIAS SIMILARES**
"LO MISMO PERO MAS BARATO" **75%**

¡Que NO se piquen contigo!



Simipulsera
repele a los mosquitos.

De venta exclusiva en:
FARMACIAS SIMILARES
"LO MISMO PERO MAS BARATO"

Todo el Mundial lo tiene el Dr. Simi en

www.siminforma.com.mx

#SimiEnElMundial

¡Ay, ojitos pajaritos!

Armando Ramírez



La iglesia de san Bernardo y Santa Anna

La iglesia de san Bernardo, construcción de 1636, ha sido varias veces mejorada. Formaba parte del convento del mismo nombre fundado por monjas del claustro de Regina, y nos recuerda que en siglos anteriores no existía la calle de 20 de Noviembre. Las Leyes de Reforma quitaron bienes a la iglesia, y el gobierno, para evitarse reclamos, demolió el convento de san Bernardo. Solo quedó la iglesia que, si se dan cuenta, cuenta con dos entradas, aunque nada más funciona una, la de 20 de noviembre, en cuya portada luce una figura en mármol de la virgen de Guadalupe; la de Venustiano Carranza no está abierta y en su portada hay una escultura de san Bernardo, también en mármol.

Pero la historia de esta iglesia no termina ahí, formó parte de las víctimas de una serie de atracos al robarle sus tesoros una célebre banda que asolaba la Ciudad de México. Una crónica de sus fechorías está en la memoria de la marquesa Calderón de la Barca, cuando habla de lo que le sucedió al embajador de Francia en México, quien le comentó que fue a despedirse del general Antonio López de Santa Anna, y que este, muy amable, le preguntó, cómo haría para que sus objetos de valor no se los robaran en el camino la dichosa banda. El embajador le contó al "Serenísimo" en qué parte del carruaje llevaría escondidos los valores. Se despidieron y se fue el embajador rumbo a Veracruz.

Y sucedió lo inevitable: robaron las pertenencias. Los forajidos sabían exactamente el lugar donde las había ocultado.

Poco después del robo de los tesoros de san Bernardo, la banda fue detenida; era dirigida por un hombre muy cercano a Santa Anna, y que incluso dormía en Palacio Nacional. En un cuarto de esta construcción encontraron lo robado y otros tesoros más.

El cabecilla fue encarcelado y lo mandaron fusilar, pero nadie vio que ello ocurriera; la cosa es que después, el embajador vio a este personaje caminando por las calles de París. ¡Ay, ojitos pajaritos!, ni parece que fue ayer. Por cierto, el general Santa Anna poco después cayó del poder...

EL PERFIL DE LOS TÉCNICOS DEL MUNDIAL

Los estrategias teutones fueron los preferidos por las selecciones que participarán en Brasil 2014. Conoce esta y otras características de los entrenadores mundialistas.

PAÍSES QUE ENVÍAN MÁS TÉCNICOS

Alemania	5 (ALE, CMR, CRO, EUA, SUI)
Colombia	3 (CRC, ECU, HON)
Argentina	3 (ARG, CHI, COL)
Italia	3 (ITA, JPN, RUS)
Portugal	3 (POR, GRE, IRI)
Bosnia y Herzegovina	2 (BIH, ALG)

LOS DE MÁS EXPERIENCIA MUNDIALISTA

Luiz Felipe Scolari	3er. mundial (POR y BRA 2*)
Joachim Loew	2do. mundial (ALE)
Vahid Halilhodzic	2do. mundial (CIV y ALG*)
José Pekerman	2do. mundial (ARG y COL*)
Reinaldo Rueda	2do. mundial (HON y ECU*)
Juergen Klinsmann	2do. mundial (ALE y EUA*)
Vicente del Bosque	2do. mundial (ESP - campeón)
Luis Fernando Suárez	2do. mundial (ECU y HON*)
Roy Hodgson	2do. mundial (SUI e ING*)
Fabio Capello	2do. mundial (ING y RUS*)
Ottmar Hitzfeld	2do. mundial (SUI)
Óscar Washington Tabárez	2do. mundial (URU)

*Selección actual

ESTRATEGIAS MÁS JÓVENES

Sabri Lamouchi	42 años - Costa de Marfil
Niko Kovac	42 años - Croacia
Marc Wilmots	45 años - Bélgica
Didier Deschamps	45 años - Francia
Hong Myung Bo	45 años - Corea del Sur

ESTRATEGIAS MÁS VIEJOS

Óscar Washington Tabárez	67 años - Uruguay
Fabio Capello	67 años - Italia
Volker Finke	66 años - Camerún
Roy Hodgson	66 años - Inglaterra
Luiz Felipe Scolari	65 años - Brasil

EL TÉCNICO MEXICANO

Miguel Herrera	46 años
----------------	---------

1ª. participación mundialista

EDAD PROMEDIO

56 años



Diseño y Arte Digital: Alberto Nava Consultoría
Investigación y redacción: Ana Kochi Martínez Díaz / Mónica I. Fuentes Pacheco



1ª SIMICARRERA 10KM-2014

GANAMOS PORQUE CORRIMOS
GANAMOS PORQUE AYUDAMOS



TIJUANA 6 DE JULIO 8:00 AM

f Simi Carrera @simicarreras SIMITEL: 01 800 911 66 66
www.simicarreras.com.mx / www.emociondeportiva.com



FARMACIAS SIMILARES

"LO MISMO PERO MAS BARATO"



SALUD ES BELLEZA
AVISO:143300202D0184

ETERNAL SECRET

Es momento de lucir tu belleza



www.eternalsecret.com.mx

De venta exclusiva en:



FARMACIAS SIMILARES
"LO MISMO PERO MAS BARATO".

HASTA
75%
DE AHORRO

¿Quieres saber cancha rueda el

El Dr. Simi te dice, minuto a minuto,



LOS TÉCNICOS DEL



Conoce más de...

- Los de mayor experiencia mundialista
- El técnico de la selección mexicana
- Estrategas jóvenes y viejos

Pág. 15

Todo el Mundial lo tiene

www.siminforma.com.mx

#SimiEnElMun