



Núm. 388

660 mil ejemplares/agosto de 2014

Ejemplar gratuito

Ayuda sin descanso



p. 2



SIM NFORMA

Por Un País Mejor[®]

Indígenas, 500 años de olvido



pp. 8 y 9

Pildoritas del Padre José

P. José de Jesús Aguilar



La catedral de México

Está dedicada a la Virgen María, en su dogma de “La asunción a los cielos”, que se celebra el 15 de agosto. La primera y provisional catedral fue una pequeña edificación que se encontraba frente a la actual y tuvo que ser demolida para dar espacio a la nueva. La primera piedra de la que conocemos, se colocó en 1573. El interior del edificio se terminó en 1667, y las torres, en 1792. Entre 1629 y 1634, con motivo de una terrible inundación en la ciudad, la Virgen de Guadalupe estuvo en la sacristía. Los trabajos de construcción concluyeron hasta 1824, cuando el arquitecto español Manuel Tolsá le añadió elementos neoclásicos. Las etapas de construcción duraron 240 años.

En su interior están depositados personajes ilustres, como fray Juan de Zumárraga, varios cardenales y arzobispos. El 19 de marzo de 1824, se depositaron en el Altar de los Reyes los restos de los héroes de la Independencia. El 14 de agosto de 1850 se realizó la última consagración del edificio.

En 1926, con motivo del nombramiento del arzobispo de México, Luis María Martínez, el piso de madera se hundió y se decidió ocupar los espacios inferiores para criptas. Lamentablemente, la madrugada del 17 de enero de 1967, sufrió un devastador incendio que destruyó el Altar del Perdón, la sillería del Coro, los órganos monumentales y las pinturas de la cúpula.

También sufrió daños el Retablo de los Reyes. La sillería tuvo que rehacerse casi por completo, y los órganos han sido restaurados en varias ocasiones en los últimos cinco años.

En 1979, el papa Juan Pablo II celebró la misa en el Altar Mayor. La catedral mide 110 m de largo por 54.5 de ancho y 29 de alto, en la nave central. Tiene 53.5 metros de altura aproximadamente en la cúpula. Cuenta con una cúpula principal, una sacristía, una sala capitular, dos torres de casi 67 metros, dos órganos monumentales, tres altares principales (Mayor, del Perdón y de los Reyes), cinco naves, 14 capillas, 40 columnas, 50 bóvedas, 74 arcos y 178 ventanas.

Ayuda sin descanso

Miguel Ángel Sánchez



Fotos: Miguel Ángel Sánchez

Todos corrieron contentos al ver la camioneta de la Fundación del Dr. Simi. Para ellos, era como ver llegar esa esperanza que un día perdieron ante tantas promesas incumplidas.

Sus pies, calzados algunos con huaraches viejos y otros con zapatos corroidos, levantaron una polvareda que les recuerda todos los días el olvido que padecen en una comunidad marcada por la necesidad de empleo, salud, ropa y alimentos.

Los habitantes de Chocolatines, en el municipio de Ixtapaluca, Estado de México, saben que la Fundación del Dr. Simi los cobija en los momentos difíciles.

Por medio del Plan de Ayuda II, “Lucha Contra la Pobreza Extrema”, el Dr. Simi pone manos a la obra para brindarles ayuda a familias, personas de la tercera edad, madres solteras, jóvenes y niños de esta comunidad.

Así, con despensas, atención médica gratuita y pláticas de salud, les devuelve la sonrisa y la ilusión de un mejor mañana.

“Esta ayuda que nos brinda el Dr. Simi es algo que agradecemos mucho. Mi hija se quedó sin trabajo y a mí no me dan empleo porque ya soy mayor, pero con esto nos podemos mantener un poco y seguir adelante. Gracias Dr. Simi, por acordarte de los pobres”, expresó, a punto del llanto, María Guadalupe García, de 65 años.

La fila en la entrega de despensas luce interminable y, poco a poco, consume las 2.5 toneladas que trae el Banco de Alimentos.

Lo mismo pasa con la atención médica, en la que la brigadista Nayeli García hace uso de todos sus conocimientos para recuperar la salud de mujeres, hombres y niños que padecen males heredados por la falta de servicios. Pronto ve esfumarse la gran cantidad de medicamentos que llevó y aún hay muchos enfermos por atender.

“Es una comunidad marginada en el Estado de México, por eso es imprescindible que la Fundación del Dr. Simi esté aquí. Tenemos cerca de tres años auxiliándolos y la gente ve a la fundación como un gran apoyo, porque aquí no existen ayudas sociales al tratarse de una comunidad asentada irregularmente”, puntualizó Sandra Pérez, delegada de la Fundación del Dr. Simi.

Los niños, muchos de ellos con la carita grisácea por el polvo y vestidos con la ropa que, generación tras generación, han usado sus hermanos mayores o hasta sus tíos, también recibieron apoyo para su futuro.

Se trató de útiles escolares. Cuadernos, reglas, gomas y lápices les fueron entregados, para que cursen el nuevo ciclo escolar, porque la Fundación del Dr. Simi reconoce que la educación es primordial para vencer a la pobreza.

Luego de la foto del recuerdo, cerca de 600 personas regresaron a su hogar. Ahora la vida no es tan triste, porque saben que hay quien los cuida y siempre procurará por ellos, sin descanso.

DIRECTORIO
SIMINFORMA
Por Un País Mejor.

Presidente de Grupo
Por Un País Mejor
Víctor González Torres

simi_informa@porunpaismejor.com.mx
www.siminforma.com.mx
Redacción México: 54 22 01 48
Commutador: 54 22 45 00
Medios de Comunicación
Grupo Por Un País Mejor

Redacción

Vicente Monroy Yáñez

Director

D.C.V. Adriana Hinojo Montes de Oca

D.C.V. Virginia Palacios Baeza

Diseño

Reporteros

Miguel Ángel Sánchez

Moisés Sánchez

Miguel Ángel Becerril

Fernando Gutiérrez

Grissel Gutiérrez Ramos

Haydee Rodríguez Fontes

Fotógrafos

Moisés Manzano • Arturo González

Caricaturista

Jorge Avina

Columnistas

Álvaro Cueva

Armando Ramírez

Carlos Ramírez

Ivan Cruz Mejía

Arturo Martínez Avina

Baltazar I. Valadez

Manuel Magaña Contreras

Miguel Ángel Ferrer

Servicio de Agencia

Notimex

Imprenta en México

Litografía Magno Graf, S.A. de C.V.

Calte 23 No. 33, Col. San Pedro de los Pinos.

C.P. 038000, México, D.F.

Distribuidores en México

Farmacias Similares / El Sol de México

Bambú Impresiones

Imprenta en Chile

Mallea Impresores Ltda.

Distribuidores en Chile y Guatemala

Farmacias del Dr. Simi

Derechos Reservados ©. Con edición en México y Chile. Editado por: Farmacias de Similares, S.A. de C.V., Alemania No. 10, Col. Independencia, C.P. 03630, México, D.F. Número de Certificado de Reserva otorgado por el Instituto Nacional del Derecho de Autor 04-2008-032612280400-101. Certificado de Licitud de Título No. 12893. Certificado de Licitud de Contenido No. 10466. Expedidos por la Comisión Calificadora de Publicaciones y Revistas Ilustradas con fecha 26 de agosto de 2004. Miembro activo No. 1030/2006 de “Prensa Unida de la República, A.C.” Certificado por: Loyd International, S.C. Fecha de impresión: Agosto de 2014. Periodicidad catorcenal. Editor responsable: Vicente Monroy Yáñez.

“Los artículos publicados en esta edición son responsabilidad exclusiva de su autor. Está prohibida la reproducción total o parcial de cualquier material contenido en esta edición, salvo autorización previa y por escrito”.



CONVOCATORIA 2014

Grupo Por Un País Mejor, A. C., y Fundación del Dr. Simi, A. C., en su deseo de reconocer y enaltecer el compromiso de las personas e instituciones que cumplen una labor social, en pro de una mejor calidad de vida, convocan a empresas, organizaciones y personas, a postular candidatos para recibir los premios:

POR UN PAÍS MEJOR

Para el Premio Por Un País Mejor, se considerarán a hombres y mujeres con un alto sentido del compromiso social; que cuenten con una trayectoria constante en beneficio de la sociedad y se comprometan con el bien común.



UNIDOS PARA AYUDAR

Para el Premio Unidos Para Ayudar, se considerarán a organizaciones privadas sin fines de lucro, donatarias autorizadas vigentes, con más de 5 años de labores (contados a partir de la fecha de su constitución y hasta la fecha de postulación), que realicen labor social y brinden algún servicio de atención, apoyo, capacitación y rehabilitación en favor de los que menos tienen; que les permitan contar con una mejor calidad de vida; hayan logrado un impacto social y promuevan un sentido ético de la vida.



BASES

Los candidatos podrán ser postulados por personas, empresas u organizaciones.

Está permitido nominar a más de una persona. Se deberá contar con la aceptación de la postulación por parte del candidato. **No se aceptarán autonominaciones.**

Las instituciones podrán ser postuladas por personas, empresas u organizaciones. Está permitido nominar a más de una institución. Se deberá contar con la aceptación de la postulación por parte del representante legal de la institución propuesta. **No se aceptarán autonominaciones.**

Presentar un expediente con la siguiente documentación:

- Carta con su propuesta, con datos completos, indicando el medio por el cual se enteró de la convocatoria y por qué se postula al candidato.
- Formato de inscripción categoría POR UN PAÍS MEJOR, llenado en su totalidad y la declaración de aceptación de bases y consentimiento, firmada por el candidato postulado. Este formato se encuentra a su disposición en la página: www.fundaciondrsimi.org.mx
- Se podrá incluir material gráfico, audiovisual o cualquier otro que ilustre la labor del candidato.
- Anexar una fotografía de busto, a color y reciente del candidato.
- Tres testimonios o cartas de recomendación de grupos, comunidades, personas u organizaciones que hayan sido beneficiados por las acciones del candidato.
- Entregar en un CD, fotografías del candidato, donde se observe la actividad asistencial que realiza, en archivo JPG, tamaño 720 x 480 pixeles (horizontal), con el nombre en el archivo, a una resolución de 300 DPI.
- No podrán participar:
 - Funcionarios públicos en activo, ni candidatos a cargos de elección popular, candidatos electos, ni quien desempeñe algún cargo público en cualquiera de los tres poderes (ejecutivo, legislativo y judicial) o niveles de gobierno (federal, estatal o municipal), durante el periodo de publicación de la convocatoria y la celebración de la premiación nacional. (Vigente)
 - Personas ganadoras de este certamen en los últimos 4 años (2010 y posteriores).

- Carta original con su propuesta, en hoja membretada, en caso de que sean organizaciones o empresas. Con datos completos, indicando el medio por el cual se enteró de la convocatoria y por qué se postula a la institución participante.
- Formato de inscripción categoría UNIDOS PARA AYUDAR, llenado en su totalidad y la declaración de aceptación de bases y consentimiento, firmada por el representante legal de la organización postulada. Este formato se encuentra a su disposición en la página: www.fundaciondrsimi.org.mx
- Incluir material gráfico, audiovisual o cualquier otro que permita evaluar el impacto de la labor de la institución.
- Si la institución postulada no se encuentra afiliada a la RED UNIDOS PARA AYUDAR, de Fundación del Dr. Simi, A. C., se deberá anexar, en copia, la siguiente documentación:
 - Acta constitutiva, estatutos y sus modificaciones, poder del representante legal, comprobante de domicilio, identificación del representante legal, cédula del Registro Federal de Contribuyentes, oficio de autorización del SAT para recibir donativos y copia de la última publicación en el Diario Oficial de la Federación, en la que se le autoriza como donataria para los efectos del Impuesto Sobre la Renta.
- Deberá presentar su reporte vigente expedido por el SAT en el que se emita la opinión positiva de cumplimiento de sus obligaciones fiscales a que se refieren las reglas II.2.1.11 y II.2.1.13 de la Resolución Miscelánea Fiscal para 2014.
- Tres testimonios o cartas de recomendación de grupos, comunidades, personas u organizaciones que hayan sido beneficiados por la labor de la institución propuesta.
- Entregar en un CD, fotografías de las instalaciones de la institución, en la cual se observe la actividad asistencial que realizan, en archivo JPG, tamaño 720 x 480 pixeles (horizontal), con el nombre en el archivo, a una resolución de 300 DPI.
- Los ganadores de esta categoría tendrán que informar el destino del premio, el cual deberá enfocarse a un proyecto de infraestructura o equipamiento de la institución, en caso de ser galardonados en la fase estatal, como en la nacional.
- Para ello se deberá anexar una carta compromiso.
 - No podrán participar:
 - Fundaciones empresariales o de segundo piso.
 - Los representantes legales se encuentren en los siguientes supuestos:
 - Funcionarios públicos en activo, ni candidatos a cargos de elección popular, candidatos electos, ni que desempeñen algún cargo público en cualquiera de los tres poderes (ejecutivo, legislativo y judicial) o niveles de gobierno (federal, estatal o municipal), durante el periodo de publicación de la convocatoria y la celebración de la premiación nacional. (Vigente)
 - Instituciones ganadoras de este certamen en los últimos 4 años (2010 y posteriores).

Grupo Por Un País Mejor, A. C., y Fundación del Dr. Simi, A. C., se reservan el derecho de descalificar toda postulación que no cumpla con los requisitos establecidos o si se comprueba falsedad en cualquiera de los datos proporcionados. En el caso de la categoría UNIDOS PARA AYUDAR, la institución deberá conservar vigente su autorización como donataria durante todo el proceso de evaluación, premiación y comprobación de la aplicación en la realización del proyecto propuesto. En caso de llegar a perder vigencia o ser revocada su autorización a recibir donativos, la institución ganadora no será acreedora al premio, o bien, en caso de haberse entregado y no poder ser comprobado, éste deberá ser reembolsado. Para la comprobación del premio UNIDOS PARA AYUDAR, tanto en la fase estatal como nacional, la institución ganadora, deberá entregar a la Fundación del Dr. Simi, A. C., un reporte con la reseña de la realización del proyecto y la evaluación de su impacto, además de anexar un informe con fotografías, en un plazo de uno a seis meses posteriores a la entrega del premio. Una vez entregado el premio UNIDOS PARA AYUDAR, el proyecto NO podrá ser cambiado, salvo que se cuente con el visto bueno de la Fundación. La documentación que avale las candidaturas deberá presentarse en original, en las oficinas estatales de la Fundación del Dr. Simi, A. C. Cabe mencionar que esta permanecerá bajo resguardo del Comité Organizador, incluso después de concluir el evento. No se regresarán carpetas de postulaciones. Cuando los documentos arriba mencionados sean recibidos, se entregará un acuse de recibo, como constancia de su inscripción. El periodo de recepción de postulaciones se inicia el 30 de mayo del 2014 y termina el 1 de agosto de 2014, a las 17:00 horas. Los jurados estatales estarán integrados por personas de la comunidad, de reconocido prestigio y formarán parte de un Comité de Honor, que revisará y seleccionará, por medio de votación secreta, al ganador en cada una de las entidades. Los resultados estatales se darán a conocer, a más tardar, el 25 de agosto de 2014, en la página www.fundaciondrsimi.org.mx y en los medios de comunicación del Grupo Por Un País Mejor. El jurado nacional se integrará con directivos del Grupo Por un País Mejor y de la Fundación del Dr. Simi, A. C., que evaluarán y seleccionarán a los finalistas nacionales en cada una de las categorías. La decisión del jurado será definitiva e inapelable, y podrá declarar desierto el premio cuando así lo considere.

POR UN PAÍS MEJOR

Medalla de plata y reconocimiento impreso

- | | |
|-----------|------------------|
| 1.º lugar | Medalla de oro |
| 2.º | Medalla de plata |
| 3.º | Medalla de plata |
| 4.º | Reconocimiento |
| 5.º | Reconocimiento |

PREMIOS ESTATALES

UNIDOS PARA AYUDAR

\$30,000.00 y reconocimiento impreso

- | | |
|-----------|--------------|
| 1.º lugar | \$500,000.00 |
| 2.º | \$250,000.00 |
| 3.º | \$150,000.00 |
| 4.º | \$100,000.00 |
| 5.º | \$50,000.00 |

Los cinco primeros lugares de cada categoría, a escala nacional, viajarán a la Ciudad de México con un acompañante para recibir su premio durante la 12.ª Premiación Nacional del Altruismo.

Los ganadores aceptarán participar en las acciones de difusión de los premios Por Un País Mejor y Unidos Para Ayudar, ya sea por medios impresos, electrónicos o alternativos. Los resultados serán anunciados durante la 12.ª Premiación Nacional del Altruismo, que se llevará a cabo el 20 de noviembre de 2014, de las 17:00 a las 19:00 horas, en el salón Olmeca, del Centro Internacional de Exposiciones y Convenciones World Trade Center, Ciudad de México.

En la casa, la oficina y la farmacia... SimiRadio es nuestra nueva sustancia ¡Conéctate!



Dos estaciones para todos los gustos y un programa en **VIVO** con el Dr. Simi

Simi Hits o Simi Banda Mix

Ingresa a www.siminforma.com.mx

Salud y sociedad

Miguel Ángel Ferrer



Tierra arrasada

Basta con ver las imágenes y leer las informaciones de los estragos producidos por el ejército israelí en el territorio palestino de Gaza para comprender que Tel Aviv está poniendo en práctica una estrategia de tierra quemada o arrasada: destruir el hábitat del insurgente, del rebelde, del adversario y, en este caso concreto, del combatiente anticolonialista. Eso mismo, aunque en el medio rural, hizo el ejército guatemalteco para acabar con la guerrilla insurgente en vastas regiones del territorio chapín. Destrucción de viviendas y de cosechas, fusilamientos en masa de pobladores civiles inermes, asesinatos con fines ejemplarizantes, violación de mujeres y robo de niños, desalojos violentos y en masa de centros de población. Y más o menos de igual manera actuó el gobierno salvadoreño para combatir a la insurgencia en el llamado "Pulgarcito de América". Y también eso hicieron gobierno y ejército estadounidenses en Vietnam. Y de igual modo procedieron las tropas nazis en los territorios ocupados de Europa. Y, sobre todo, en los países y regiones del Este en los que la resistencia a la ocupación era más firme y decidida. Y no digamos en la parte conquistada y ocupada de la Unión Soviética, donde fue feroz la resistencia al invasor nazi.

Con modalidades propiamente urbanas, así actuaron Pinochet, en Chile, y los gobiernos títeres de Estados Unidos, en Brasil, Uruguay y Argentina, en las tres últimas décadas del siglo pasado. Expulsiones, por medio del terror, de decenas de miles de ciudadanos que no tuvieron más alternativa que recurrir al exilio, es decir, a la emigración forzada en aras de salvar la vida.

Se ve así, fácilmente, que la conducta de Israel en Palestina, y ahora concretamente en Gaza, tiene tras de sí mucha historia, Y no solo por las prácticas criminales y claramente genocidas, sino también por los innegables patrocinio, respaldo y protección de Estados Unidos.

Obsesión por la expareja

Escribir punto final a una relación no siempre es real, se dejan puntos suspensivos y hasta se pueden escribir signos de interrogación cuando, de manera "casual", se encuentra al "ex" en alguna red social.

Facebook, Twitter o WhatsApp, forman parte de nuestra vida cotidiana al facilitar el contacto entre las personas, pero estas han rebasado, por mucho, la intimidad de los usuarios con la actividad denominada "stalkear" (acosador), sobre todo, al tratarse de una expareja.

Ser un "stalker" implica checar un muro, ver sus fotografías (en especial si son con su pareja actual), seguir sus conversaciones e, incluso, pedir prestada otra cuenta para ponerse al tanto de sus movimientos.

Observar minuciosamente las actualizaciones, revisar los últimos comentarios o eventos, se ha convertido en la acción de moda, pero lo que hay que tomar en cuenta es que esta conducta habla de una no aceptación de la realidad, ¿cuál?, pues el término de la relación de pareja, o bien, una necesidad de esperar que le vaya mal al otro(a) para así pensar que está pagando por haberla abandonado.

En ocasiones, la añoranza de ese ser querido invade y despierta la curiosidad de saber lo que le ha pasado. Pero estar al pendiente de la vida del otro puede generar fantasías de poseer o continuar con la persona. Se crea una relación imaginaria donde se ven involucrados sentimientos,

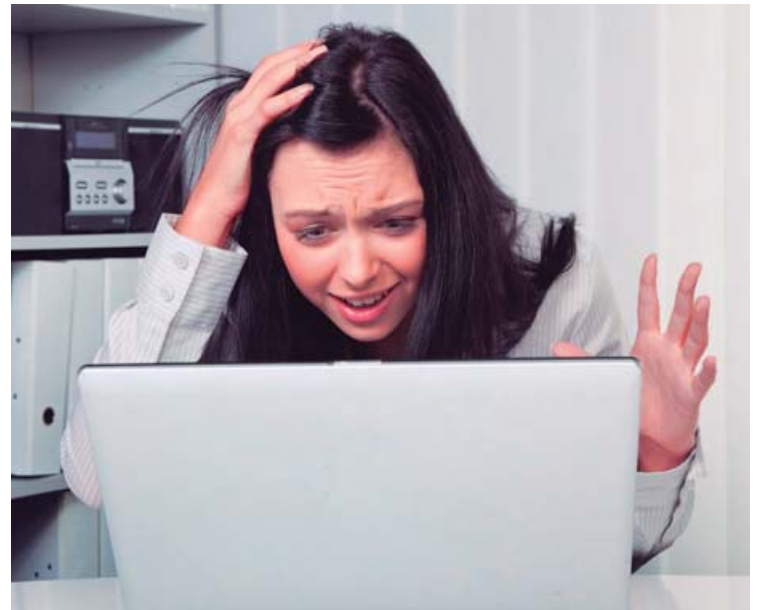

ideas de infidelidad o de una posibilidad para regresar.

Sin embargo, inmiscuirse en la vida de la expareja y conocer los detalles de su nueva relación, al final de cuentas, puede provocar sufrimiento, ansiedad, arrepentimiento, envidia o culpa, entre otros sentimientos.

Vigilar al otro no cambia el hecho de la separación, y hay que tomar en cuenta que un impulso puede terminar en una

obsesión. La aceptación es fundamental para el crecimiento personal.

Si tú o algún conocido atraviesa por esto, nosotros podemos ayudar; llama al Centro Nacional de Diagnóstico para las Enfermedades Emocionales, 01 800 911 66 66, opción 3, o bien, escriban a centrodiagnostico@serfelizsisepuede.com.mx

Con información de la psicóloga Amy Torres Rodríguez

Hablando de sexualidad

Leidy Constanza Montoya

sexologa_leidy@hotmail.com

Fantasías sexuales

Hombres y mujeres tenemos fantasías, ya sea como imágenes fugaces pasajeras e involuntarias, o historias con principio y fin, que recreamos en nuestra mente. Las fantasías sexuales están en la imaginación, en lo irreal, no hay límites, ya que podemos ser o hacer todo aquello que en nuestras vidas reales y sexuales no nos permitimos, a fin de experimentar sensaciones corporales placenteras.

Este tipo de fantasías sirven para intensificar la autoestima, aumentar la propia excitación durante la masturbación o la relación sexual, facilitar el orgasmo, descargar o liberar

tensiones, así como ensayar conductas sexuales; en resumen, pueden ser una fuente de crecimiento personal, placer, juego y creatividad.

Muchas personas suelen preguntarse si deben compartir con su pareja o no sus fantasías sexuales. Lo que te puedo decir es que, si se mantienen en privado, no hay que preocuparse por la reacción ni conflictos que podrían generar. Para algunas parejas les resulta muy satisfactorio y excitante conocer las fantasías del otro y llevarlas a cabo como parte del juego erótico. Es importante evaluar el tipo de fantasía, el nivel de comunicación y

apertura que existe en los dos para decidir si se comparten o no.

De igual forma, si consideras llevar a la práctica alguna fantasía, revisa que tu pareja esté realmente de acuerdo, y establece reglas, en especial si se incluyen a terceros en la relación (ficción muy común en los hombres). Asimismo, es importante que sepas, que en la práctica, las fantasías resultan ser menos excitantes o satisfactorias de lo esperado.

Te invito a leer la próxima columna, y si tienes preguntas, escríbeme al correo sexologa_leidy@hotmail.com, o participa en el Simi-chat, martes y jueves, de 4:00 a 5:00 p.m.



¡En este regreso a clases!



Tenemos para tus hijos, los estudios que requieren las escuelas, para su inscripción al ciclo escolar 2014-2015.

Paquete 1

Coproparasitoscópico (3)
Exudado Faríngeo

\$208.00*

Paquete 2

Biometría hemática
Coproparasitoscópico (3)
Exudado faríngeo

\$265.00*

Paquete 3

Biometría hemática
Examen general de orina
Exudado faríngeo
Coproparasitoscópico (3)

\$299.00*



*Se aplican restricciones por zona geográfica.
Promoción válida durante junio, julio, agosto y septiembre de 2014.

Porque "la calidad es lo primero"®...



Análisis Clínicos del Dr. Simi

"Lo mismo pero más barato"®



SIMITEL 01 800 911 66 66
Q.B.P. Sandra Luz Saavedra Hernández
Ced. Prof.: 4056085-IPN



Consulte previamente a su médico.

www.ssdrsimi.com.mx



ATENCIÓN PUEBLA



Simiclub del DIABÉTICO

¡ÚNETE GRATIS!

- Regalo de bienvenida
- Hasta 50% de descuento en productos para diabéticos y en Análisis Clínicos del Dr. Simi®
- Regalos al acumular puntos en tus compras
- Asesoría nutricional y psicológica

Recibe en tu celular lo mejor de SIMICLUB
Envía Diabetes al 72671

Y recibirás sin costo lo más importante de Farmacias Similares®

Costo del mensaje por alta, única vez \$0.88 Cts. Mxp. Impuestos incluidos.
Servicio válido sólo para usuarios Telcel y Movistar.
Dudas e información: Atención a clientes al 01 800 911 6666
Términos, condiciones y aviso de privacidad en www.farmaciasdesimilares.com



Consulta bases y restricciones en www.simiclubdeldiabetico.com

*No se aplica con otras promociones o descuentos, válido solo en productos para diabéticos.

Espacio a la historia



Manuel Magaña

mmc.informacion@yahoo.com.mx

Mamá Rosa

Conocí a Rosita Verdusco durante mi infancia, allá en Zamora. La caracterizaba su trato afable con nosotros, los niños del barrio del Caracol—a espaldas de catedral—, donde vivíamos las personas de nivel modesto. Ella es de una de las familias acomodadas de la *Sultana del Duero*, como también se le llama a su comunidad natal.

Recuerdo que los vecinos comentaban que la familia Verdusco, propietaria de la Hacienda de Chaparaco, acostumbraba dejar parte de sus cosechas para que la población de escasos recursos fuera a *pepenar*, en esas tierras y llevar a su hogar, trigo, maíz en mazorca, jicamas, camote, verduras, legumbre, etc. Rosita Verdusco, hoy *Mamá Rosa*, lleva en su corazón, en su mente, en su sangre y en sus venas, en suma, en su alma, la virtud de la caridad. Ha entregado 67 de sus 83 años a proteger a niños y adolescentes desamparados en la región de Zamora, y la magnitud de su obra puede medirse por el interés de Isabel II, reina de Inglaterra, en la obra altruista realizada en La Gran Familia.

¡Qué terrible impresión, al ver la escena en que *Mamá Rosa*, enferma, abatida por el operativo con participación del Ejército y la Policía Federal, que la detuvo y la esposó por la espalda—¡oh torpeza inaudita!—, como si se tratase del más sanguinario de los capos del narco y de la delincuencia organizada

La fuerza de *Mamá Rosa* es moral. Por eso, la opinión pública conocedora de su altruismo, le ha manifestado su apoyo, a partir de personalidades como el cardenal Norberto Rivera Carrera, Meyer, Krauze, etc. Las autoridades acusadoras la reivindicaron al no encontrar elementos para llevarla a prisión.

Mamá Rosa ha encauzado la vida de muchos jóvenes profesionistas, incluso. Su obra debe continuar porque hay muchas necesidades pendientes por resolver. El Estado necesita de personas altruistas, generosas, como ella, para proteger a la niñez desvalida. Rosita necesita apoyo para continuar su obra—perfeccionada— a favor de la niñez desamparada.

3^a

CONVOCATORIA
CONCURSO NACIONAL DE CARTELES
2014

"EL ALTRUISMO Y EL COMPROMISO SOCIAL"

20
Años

de ayudar a los que menos tienen

12^a
Premiación Nacional
del Altruismo

Con motivo de la celebración de los 20 años de labor social del Grupo Por Un País Mejor y del festejo del Día Internacional del Altruismo, la Fundación del Dr. Simi, A.C., invita a participar en el 3º Concurso Nacional de Carteles "EL ALTRUISMO Y EL COMPROMISO SOCIAL".

OBJETIVO: Con el propósito de estimular el desarrollo de actividades tendentes a la promoción de la cultura de la ayuda y contribuir, desde la perspectiva social, a la formación de agentes de cambio en la sociedad, invitamos a promover, fortalecer e incrementar el altruismo y el compromiso social para construir un país mejor. Por lo anterior, se convoca a participar a la sociedad universitaria para que—desde su visión propositiva y creativa— presenten propuestas que generen impacto social e incrementen el interés de los jóvenes en el altruismo y el compromiso social.

BASES:

PRIMERA: Podrán participar todos los estudiantes y egresados de las carreras de Arte, Diseño, y Comunicación, interesados en la promoción de la cultura de la ayuda y el compromiso social.

SEGUNDA: El cartel deberá elaborarse con un enfoque exclusivo a recoger y representar alguna característica del altruismo y el compromiso social. Deberá contener una frase alusiva al tema, con un lenguaje claro y positivo, que invite a reflexionar sobre la importancia del altruismo y el compromiso social para la construcción de un país mejor.

TERCERA: Los participantes deberán inscribir única y exclusivamente carteles inéditos y originales. Creados específicamente para este concurso; no deberán haber sido publicados o presentados en concursos y exposiciones previas. Tampoco podrán ser publicados en páginas personales, blogs, redes sociales o cualquier tipo de medio digital, antes de conocerse los resultados de esta convocatoria.

CUARTA: Los carteles podrán realizarse en cualquier técnica digital, dentro de las cuales podrán utilizarse programas de dibujo e ilustración, como Illustrator, Photoshop, Coreldraw, etc. El contenido del cartel deberá ser tal que estimule a la población a conocer, comprender, difundir, apoyar la labor altruista y el compromiso social. Se podrán utilizar frases, imágenes y dibujos, siempre y cuando no sean ofensivos. El recurso creativo no se limitará (pueden utilizarse fotografías, fotomontajes o collages), siempre y cuando se digitalicen y se cumpla con el formato de entrega establecido.

QUINTA: Las políticas del concurso son las siguientes:

- Los participantes crearán de forma individual el cartel, en tamaño 40 x 60 cm., con orientación vertical únicamente.
- Podrán incluir dibujos, imágenes, una frase o el título que ilustre el contenido. El concepto del diseño deberá expresar una idea relacionada con la labor altruista y el trabajo voluntario.
- Se deberá enviar por correo electrónico en formato PDF (no mayor de 6 MB) o JPG, a una resolución de 300 dpi.

SEXTA: Los trabajos originales se recibirán únicamente en forma digital, por correo electrónico, cuyo enlace lo encontrará en la página: www.fundaciondrsimi.org.mx. Tanto el cartel como sus datos personales deberán enviarse con el asunto «Concurso carteles compromiso social» al correo electrónico: cartel@fundaciondrsimi.org.mx

Los participantes se comprometen a firmar la carta de aceptación de bases; se obligan a entregarla junto con la forma de registro/inscripción, sujetándose a las disposiciones que en ella se indican. Los formatos se encuentran en la sección de convocatorias de la página www.fundaciondrsimi.org.mx, los cuales deberán ser llenados, firmados y escaneados, y serán enviados en archivo junto con el cartel. Se enviará acuse vía electrónica, para que los concursantes tengan la seguridad de que llegó al buzón y como constancia de su inscripción.

SÉPTIMA: La inscripción a este concurso es gratuita. Someter un trabajo a este concurso implica la aceptación de las presentes bases y del premio, en su caso. Esta convocatoria es vigente a partir del 8 de agosto de 2014 y hasta las 17:00 horas del 3 de octubre de 2014.

OCTAVA: Para la evaluación de los trabajos inscritos se integrará un Comité Dictaminador, constituido por directivos del Grupo Por Un País Mejor. Los trabajos serán evaluados con base en los siguientes puntos: presentación, calidad gráfica, calidad artística, originalidad del concepto, claridad en la transmisión del mensaje, representación de la acción altruista y compromiso social.

El Comité Dictaminador designará a tres ganadores y podrá declarar desierto el premio cuando así lo considere. El resultado será definitivo e inapelable. El fallo se dará a conocer el 20 de noviembre de 2014, en el marco de la 12ª Premiación Nacional del Altruismo, que se llevará a cabo en el Salón Olmea del World Trade Center, de la Ciudad de México. Los carteles finalistas serán presentados en exposición, durante la premiación, de las 16:00 a las 18:00 horas.

NOVENA: La Fundación del Dr. Simi, A.C., otorgará los siguientes premios:

- 1º Lugar: Ipad Air Wi-Fi 16 GB
- 2º Lugar: Ipad Mini Wi-Fi 16 GB
- 3º Lugar: Cámara fotográfica Nikon 16 MPX
- 4º Lugar: Ipad Nano 16 GB
- 5º Lugar: Tableta Intous Pen and touch small

DÉCIMA:

DERECHOS Y DIFUSIÓN: Al inscribir su trabajo, los participantes aceptan y autorizan que la **Fundación del Dr. Simi, A.C.**, de manera exclusiva, difunda los proyectos y promocióne al (los) ganador (es), por lo que, el (los) autor (es) deberá(n) abstenerse de desarrollar cualquier actividad en este sentido. El participante cede los derechos de exhibición, difusión y reproducción a través de medios electrónicos o digitales, impresos y exposiciones. Cada participante retiene los derechos completos de autoría, por lo que la **Fundación del Dr. Simi, A.C.**, se obliga a reconocer su calidad de autor al (los) ganador (es) del **CONCURSO**. Los autores ganadores están de acuerdo en que fueron diseñados para cumplir el objetivo planteado en esta convocatoria, por lo que al inscribirlos ceden los derechos patrimoniales y las facultades relativas a divulgación, integridad y colección, quedando prohibida la utilización o difusión de dicho proyecto en cualquier otra forma o actividad. Los participantes deberán ser responsables del origen de la obra y, de incluir trabajo ajeno o motivos no originales, deberán gozar de la autorización del creador de estos últimos. En caso de que se suscite controversia sobre la autoría de los carteles inscritos, **Fundación del Dr. Simi, A.C.**, quedará a salvo de ella, siendo exclusiva de quien lo haya presentado a concurso. Los datos personales solicitados tienen como fin poder contactar a los ganadores del concurso e informarles de los resultados finales. Solo se darán a conocer sus nombres en la lista de ganadores, y como parte de la premiación. En ningún momento se les dará uso distinto al antes mencionado.

Cualquier situación no contemplada en esta convocatoria será atendida por el Comité Organizador. Mayores Informes al teléfono 5422-7003, o del Interior de la república, sin costo, al 018009116666.

Consideraciones en el diseño de carteles:

Cartel es un material gráfico que transmite un mensaje. Está integrado en una unidad estética formada por imágenes que causan impacto y por textos breves, cuya función es lanzar un mensaje al espectador, con el propósito de que este lo capte, lo recuerde y actúe en forma concordante a lo sugerido por el propio cartel.

Un cartel de calidad es aquel que llama la atención espontáneamente, es decir, independientemente de la voluntad del observador. Los elementos físicos que provocan este tipo de atención, son: imagen, texto, color, composición, tamaño y formato. La imagen debe ser una síntesis que resuma la idea a la mínima expresión gráfica, sin dejar de ser clara y significativa. En cuanto a su elaboración, las imágenes que se aplican al cartel pueden ser fotográficas o dibujadas. No olvidemos que la imagen en un cartel no es un fin en sí misma, sino un medio para llegar al fin propuesto, que es la comunicación y fijación del mensaje.

El texto cumple una doble función en el cartel: refuerza el mensaje implícito en la imagen y es, en sí mismo, un elemento importante en la composición que ayuda a dar la impresión de equilibrio. Este elemento del cartel debe cuidarse tanto en la redacción como en el tipo de letra, tamaño de esta y colocación. La redacción no debe ser extensa, los textos deben ser directos y claros, buscando, al igual que la imagen, comunicar el mensaje con el mínimo de elementos.



Trabajo y familia, mis trofeos: Corona

Juan Manuel Rentería

(Segunda y última)

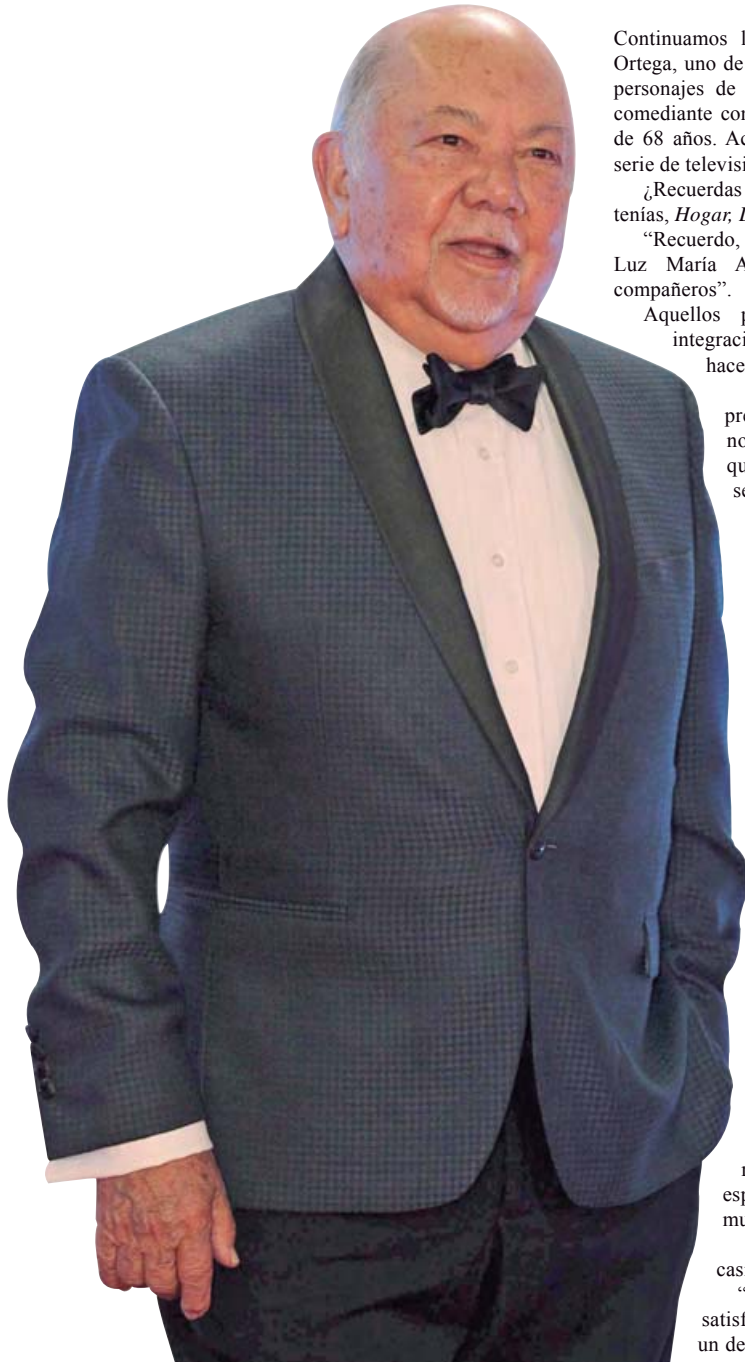

Continuamos la entrevista con Sergio Corona Ortega, uno de los más talentosos y carismáticos personajes de los escenarios. Bailarín, actor y comediante con una brillante trayectoria de más de 68 años. Actualmente participa en la exitosa serie de televisión *Como dice el dicho*.

¿Recuerdas aquel inolvidable programa que tenías, *Hogar, Dulce Hogar*?

“Recuerdo, en primer lugar, a mi *bodoquito*, Luz María Aguilar y a todos los demás compañeros”.

Aquellos programas eran un factor de integración familiar, ¿por qué ya no se hacen?

“Yo no soy productor, eso pregúntaselo a Emilio Azcárraga, yo no sé si él sea responsable, yo creo que él delega en otras personas la selección de los temas”.

¿Había más ingenio antes?

“No, lo que ahora hay más, es competencia”.

Platicanos de tu trayectoria en el cine.

“Mi inicio en el cine fue como bailarín, participé en muchas películas, como *Los tres Huastecos*, con Pedro Infante; bailábamos un huapango en la sierra, en la que me filmaron de espaldas, y me dio tristeza no verme en la película”.

¿A qué actores recuerdas con más nostalgia?

Con nostalgia, a ninguno; recuerdo con cariño, admiración y agradecimiento a varios, como don Fernando Soler, Pedro Infante, Pedro Armendáriz y Ricardo Montalbán”.

¿Algún día tuviste miedo al fracaso?

“No precisamente al fracaso, sino a la duda de lo que iba a pasar, la duda de cómo te van a recibir, de si va a gustar o no el espectáculo, pero siempre he sido muy optimista”.

¿Que han sido para Sergio Corona casi 70 años en los escenarios?

“Han sido mi *modus vivendi*, mi satisfacción, mi experiencia, han sido un desahogo. Una cosa muy importante

que aprendí es no temerle al esfuerzo, todo lo hago con mucho entusiasmo, con mucho interés”.

¿Qué es más difícil provocar una sonrisa o una lágrima?

“Si el argumento es bueno para la lágrima, nos hace fácilmente llorar; si es bueno para el humor, fácilmente ríes; lo que sí es muy difícil lograr las dos cosas”.

¿Lo más triste en tu vida? “La muerte de mis padres”. ¿Te ha tocado vivir una tristeza personal cuando estás frente al público en un escenario? “Cuando murió mi mamá, tuve que trabajar en Monterrey, lo hice y no salí con lágrimas, ni salí a platicarles mi tragedia, nada de eso, después de la función me desahogué”.

El semblante del gran actor muestra un llanto interno al recordar aquella triste experiencia.

Sergio Corona nos platica de sus 49 años de matrimonio y de su hija, actualmente psicóloga infantil, que estudió actuación, canto, baile, con buena figura y buena voz, que trabajó con Silvia Pinal en *Mame*, y quien algún día le informó que se iba a una gira artística.

“Yo la felicité, le dije que se iba a divertir mucho, pero sorprendentemente me anunció que no se iría, y me explicó: ‘Se trabaja mucho, pagan poco y en los camerinos se hablan puras pendejadas’”.

¿La fama, el dinero, la popularidad no te hizo caer en vicios?

“Nunca he llegado a tener mucho dinero; el ejemplo y el respeto que les tuve y les tengo a mis padres me han detenido; me han hecho pensar y meditar en no caer en nada que me haga daño o que cause daño; a mis 84 años, sigo trabajando; nunca he usado drogas; tengo una buena familia y muchos años de casado. Todas esas cosas, a mi edad, son un trofeo”.

Ve la entrevista completa en nuestro sitio WEB



www.siminforma.com.mx



Indígenas, 500 años de olvido

Fernando Gutiérrez

El panorama no es nada alentador: 95 por ciento de nuestros pueblos indígenas, son pobres y vulnerables; y tres de cada cuatro no cuentan con ingresos para comer, de acuerdo con los datos más recientes del Consejo Nacional de Evaluación de la Política de Desarrollo Social (Coneval).

“Sin embargo, no estamos destinados a la desaparición. Los indígenas tenemos fama de tercos y resistiremos hasta lograr que se hagan efectivos todos nuestros derechos, que por ahora son letra muerta en la Constitución”, afirma la diputada Eufrosina Cruz, quien encabeza la Comisión de Asuntos Indígenas en la Cámara Baja.

“Tenemos una deuda histórica con los indígenas, y de ello, todos somos responsables. Les debemos salud de calidad, oportunidades de empleo, educación, vivienda... para que salgan de ese círculo de pobreza que los ha golpeado durante 500 años.

“Nos ven como museos andantes, no como personas capaces de aportar al desarrollo del país. Pero lo más grave que sufrimos no es la marginación, sino la pobreza de la mente. Se tiene que apostar a la educación. Cuando los indígenas sepan sus derechos y obligaciones, muchos más van a estar en este espacio del Congreso.

Presupuesto de 78 mil mdp
“¿De qué sirve tener un

presupuesto de 78 mil millones de pesos para los indígenas, si no hay forma de verificar cómo se aplica? Cuando tratas de hacerlo, caes en una maraña burocrática que lo retrasa”.

Según la diputada Eufrosina Cruz, hay más de 15 millones de indígenas en el país. “Quizá sean 20 millones o más. Lo que pasa es que muchos niegan su identidad con tal de sentirse aceptados en la sociedad que los margina”.

En cuanto a las lenguas originarias, afirma que hay entre 62 y 68, pero muchas están ya en extinción “porque los ancianos ya no las enseñan a sus hijos y estos ya no desean aprenderlas”. Hasta ahora, las más extendidas son el náhuatl y el maya.

¿Mejor o peor que antes?

Para el doctor Sergio Sarmiento Silva, investigador de la UNAM, “hay dos temas fundamentales que no se han cumplido: uno es la autonomía indígena y la otra, el derecho a la consulta.

“Parecía que con el retorno del PRI las cosas iban a cambiar pero han surgido nuevos problemas... no solo es la desnutrición, alcoholismo, migración, y los desplazamientos obligados por los narcos, pues tienen que salir porque no quieren entrarle al negocio.

“La situación no ha mejorado. No se ha resuelto los derechos indígenas, esos acuerdos de San Andrés, a los

Conoce la historia completa



www.siminforma.com.mx

que el gobierno se comprometió. Hasta ahora no han cumplido su palabra.

“Desde luego, hay algunos grupos en peligro de desaparecer. Son los del norte, los kiliwa, en Baja California, familias poco numerosas, a las que les han invadido sus territorios. Allí



Diputada Eufrosina Cruz, encabeza la Comisión de Asuntos Indígenas en la Cámara Baja



Doctor Sergio Sarmiento Silva, investigador de la UNAM



Pedro González, de la Asamblea de Migrantes Indígenas de la Ciudad de México

el asunto es cómo establecer una política pública, más allá de la conservación de la cultura, establecer un programa integral de todo el territorio, y devolverles la autonomía, que ellos decidan lo que van a hacer”.

El investigador, asevera: “Los pueblos indígenas no son de antes ni de ahora, son del futuro. No hay que perder de vista eso. No son del pasado. Los quisieran ver como las ruinas, pero no. Están haciendo política, tienen sus partidos, telefonía, radios comunitarias. Son los de hoy, que no quieren desaparecer. Y tenemos que encontrar la manera de como convivir con ellos, integrarlos.

“En lugar de optar por la multiculturalidad, yo preferiría la uniculturalidad. Ellos quieren seguir siendo a su manera y nosotros a la nuestra. Se trata de respetarnos”.

Desprecio a lo diferente

Por su parte, Pedro González, de la Asamblea de Migrantes Indígenas de la Ciudad de México, afirma: “Somos extranjeros en nuestra propia tierra. No existen condiciones para dar cabida a los indígenas; no hay espacios para su cultura, lenguas y medios de comunicación.

“Y ello a pesar de que uno de cada tres indígenas ya viven en las grandes ciudades del país. La sociedad debe entender

que estamos para aportar, que podemos participar para hacer mejor a México, pero desde nuestra cosmovisión”.

Acerca de la discriminación, dice: “Por desgracia, a los mexicanos nos enseñan a despreciar lo diferente: las lenguas, la comida, la cultura... El diseño del Estado mexicano no está para atender a toda la población.

“A nivel del Estado hay un doble discurso. Vemos que muchos pueblos van hacia la desaparición. Realmente, podemos convivir, debemos estar dispuestos a educar a nuestros hijos para que puedan comprender cómo se vive con otras culturas”.



Fotos: Fernando Gutiérrez

Editorial

Promesas, reformas y bolsillo

Si una mañana nos espabilamos con la noticia de la reforma en telecomunicaciones y días después, el desayuno llegó acompañado con la certeza de que el Tata Cárdenas estaba mal y, por tanto, era momento de enmendar el camino con la reforma energética, ¿qué nos hace ser escépticos sobre las inversiones que caerán como maná del cielo?

La respuesta es simple: si los cambios no se ven reflejados en el bolsillo de los mexicanos, las reformas difícilmente podrán calificarse como exitosas.

Si con base en discursos trasnochados se encargaron de calificar de urgente y necesario el desmantelamiento de una empresa petrolera que solo nos trajo problemas y deudas (por ser de “todos”), también es momento de establecer tiempos para que dichas reformas rindan frutos tangibles y medibles.

Es un hecho que en rubros como el energético, los números no dan para entender que un país con nuestra riqueza natural pague la gasolina más cara del orbe o, bien, por la luz erogemos 30 por ciento más que el promedio mundial y que nuestras tarifas eléctricas sean 86 por ciento más altas que las que se pagan en Estados Unidos o Asia.

No obstante, más allá de la subjetividad de las percepciones, lo concreto es que los cambios, por profundos que se avizoran, ahora mismo son promesas.

En tanto no se reduzcan las tarifas de la luz o, en un escenario ideal, las de los combustibles, lo de las reformas son espejismos que, a la larga, en lugar de beneficiar, podrían terminar por constreñir el margen de maniobra del Estado.

Mientras no se vean esas carretadas de dólares que traerán las trasnacionales haciendo cola para invertir en México, la realidad es que perdimos una oportunidad irreplicable para transformarnos, a partir del combate a la corrupción, para hacer eficientes a empresas como Pemex y CFE.

Hoy, pueden anunciar lo que quieran; lo cierto es que de *lengua*, desde hace muchísimo tiempo, los mexicanos nos comemos los tacos.

Llámenle “patriota, audaz y valiente”... Hoy, permanece latente el riesgo de que el Estado se vea tentado a meter mano en la economía para crecer artificialmente (sea bajando precios por decreto o subsidiando servicios públicos), como sucedió cuando se nos dijo que debíamos aprender a administrar la abundancia o, bien, que estábamos a un tris de convertirnos en país de primer mundo.

A pesar del intento por ignorar la debilidad económica, México no mejora y, en tal sentido, una reforma sin resultados en el bolsillo de los mexicanos es un asunto de expectativas no satisfechas.

Grave error en un país sin visión de largo plazo y donde no se sabe decir: hechos sí, palabras no.



Expedientes del poder



Carlos Ramírez

carlosramirez@hotmail.com

La infección de la política

Si alguna tesis ha sido central en el PRD, ha sido la de evitar el uso de la política para beneficios propios. Por eso la diputada perredista Purificación Carpinteyro cayó en un bache del que no podrá salir o escapará manchada: participó en la ley de telecomunicaciones y como diputada fue atrapada haciendo negocios al amparo de esa ley. Cuando se peleó con Felipe Calderón y le entregó cintas grabadas ilegalmente para incriminar en el 2009 al entonces secretario de Comunicaciones, Luis Téllez, nunca pensó que la vida la pondría a ella en una situación similar: cintas grabadas ilegalmente la colocaron en la posición incómoda de beneficiarse con actividades legislativas para sus negocios personales. La ética política —tan desdeñada por los partidos tradicionales— señala una separación clara entre negocios y política porque el uso de la política para hacer negocios es simplemente corrupción. El PRD rescató a Carpinteyro de la crisis, intentó hacerla diputada en el 2009, luego fracasó en colarla como candidata a gobernadora por el Estado de México y finalmente le dio en el 2012 la candidatura a diputada por Iztapalapa. El problema de la legisladora perredista radicó en el hecho de que legisló para hacer negocios, no para servir al país. Y peor aún: ella criticó duramente a legisladores colegas que habían trabajado para las televisoras privadas y los acusó de haber llegado a la Cámara para beneficiarlas; y ella terminó legislando para beneficio propio. El viejo régimen priista ha aportado numerosos casos de políticos que trabajaban leyes para beneficio de sus negocios. El PAN ha exigido a sus candidatos deslindarse de las empresas para evitar el tráfico de poder en beneficio propio. El PRD se había cuidado de no cometer esos errores. De ahí el importante mensaje que tendrá que dar el PRD si se deslinda de los comportamientos de Carpinteyro, toma cartas en el asunto y exige separación de intereses o da el paso audaz de retirarla como diputada perredista para quedar como sin partido. El PRD, por tanto, tendrá que decidir entre la purificación de la política o el enlodamiento del trabajo público.

La historia del GRAN PREMIO DE MÉXICO

El Campeonato Mundial de la Fórmula Uno regresará a las pistas mexicanas después de 23 años de ausencia, con la incorporación del Gran Premio de la Ciudad de México, en 2015. Recordemos el paso de este importante evento automovilístico en el país y los pilotos que alcanzaron la gloria.



1962
Ganadores: Jim Clark y Trevor Taylor
 Reino Unido
 Escudería: Lotus-Climax
 Clark tomó el auto de Taylor en la vuelta 10 y terminó en primer lugar. (Evento no puntuable)

1963
Ganador: Jim Clark
 Reino Unido
 Escudería: Lotus-Climax

1964
Ganador: Dan Gurney
 EUA
 Escudería: Brabham-Climax

1965
Ganador: Richie Ginther
 EUA
 Escudería: Honda

1966
Ganador: John Surtees
 Reino Unido
 Escudería: Cooper-Maserati

1967
Ganador: Jim Clark
 Reino Unido
 Escudería: Lotus-Ford

• 4 mil 421 m de longitud

70 vueltas

LA SEDE
 Autódromo Hermanos Rodríguez
 Ciudad de México

• 305.409 km de recorrido total



1989
Ganador: Ayrton Senna
 Brasil
 Escudería: McLaren-Honda

1990
Ganador: Alain Prost
 Francia
 Escudería: Ferrari

1991
Ganador: Riccardo Patrese
 Italia
 Escudería: Williams-Renault

1992
Ganador: Nigel Mansell
 Reino Unido
 Escudería: Williams-Renault
 (Se corre por la exclusión del circuito Nurburgring de Alemania).

REMODELACIÓN DEL AUTÓDROMO
 Principales cambios

- La pista tendrá una longitud de 4,580 metros. Se reencarpetarán 80 mil m2 de pista y carriles de pits.
- 120 mil espectadores sentados y más de 30 mil en admisión general.
- Paddock club para 5 mil espectadores.

¿Y qué culpa tienen los niños?



Aunque el conflicto entre palestinos e israelíes se pierde en el tiempo, el actual conflicto detonó a principios de junio pasado, cuando un adolescente palestino, de 16 años, fue secuestrado y quemado vivo, en los suburbios de Jerusalén.

Esto ocurrió solo horas después de que Israel enterrara, en una ceremonia multitudinaria de duelo nacional, los cadáveres de tres jóvenes también secuestrados y asesinados el 12 de junio, en Hebrón, y de lo cual responsabilizó a la organización Hamás.

Las mutuas acusaciones recrudecieron las hostilidades y desató el bombardeo israelí sobre la Franja de Gaza.

Pero al margen de quién tiene la razón, el mundo reprueba que las bombas hayan caído

sobre la población civil, donde han muerto cerca de 500 niños, además de dejar a otros 2,500 lesionados y mutilados.

La guerra ha tenido un efecto verdaderamente devastador para la niñez palestina que constituye la mitad del total de 1.8 millones de personas que habitan la zona afectada.

El 70 por ciento de estas muertes corresponde a niños menores de 12 años.

Ante estas estremecedoras cifras, el mundo cuestiona a Israel: ¿Y qué culpa tienen los niños?

SALUD ES BELLEZA
AVISO:143300202D0184

ETERNAL SECRET.

Es momento de lucir tu belleza



www.eternalsecret.com.mx

De venta exclusiva en:



FARMACIAS SIMILARES
"LO MISMO PERO MAS BARATO"

HASTA 75%
DE AHORRO

- ▶ Pasta dental Crest® Complete
- ▶ Shampoo Pantene® Pro-V restauración
- ▶ Shampoo Head & Shoulders® control caspa



\$ 12.90



DE VENTA EN



FARMACIAS SIMILARES
"LO MISMO PERO MAS BARATO"

HASTA 75%
DE AHORRO

Pauta exclusiva para México

Historias armables

Arturo Martínez



Patrullero holandés

¿Te has fijado que hay muchos tipos de barcos?

Bueno, eso ya lo sabíamos, pero...

¿has pensado por qué? Claro, porque los barcos, como muchas cosas, se fabrican de acuerdo con el uso que se les da.

Los hay para diferentes fines: pasear, pescar, cruzar los océanos, explorar, labores de rescate o vigilancia.

Y para eso sirve el barco que ahora mismo puedes armar. Se llama "Patrullero Damen Stan Patrol 4207", aunque es más fácil entender su uso, que el nombre, ¿no?

Esta embarcación sirve para realizar operaciones de vigilancia, o acciones que prohíban actos delictivos; se usa también para disuadir, o sea convencer, a quienes están haciendo algo indebido, y que dejen de hacerlo; se emplea en la búsqueda, rescate, salvamento de personas en situaciones complicadas y entra en el combate a los actos ilícitos, es decir, hechos fuera de la ley.

Y todo eso, para hacer que las leyes se respeten y la vida humana sea protegida en las zonas marítimas mexicanas.

Bueno, claro que el barco no lo hace solo, sino que es utilizado como vehículo por la Secretaría de Marina de México, que ya tiene varias embarcaciones como esta, y que va a comprar veinte de ellas, en total.

Y las han comprado a una empresa holandesa que las arma, se llama "Damen Shipyards". Incluso, cuando las compran, los marinos reciben entrenamiento para manejar el barco a la perfección.

Las patrulleras Damen, como les dicen, miden más de 40 metros de eslora o largo; más de 7 metros de manga, o sea de ancho; y casi 4 metros de calado, digamos, de altura. Su sistema de propulsión, el que lo mueve, permite hacer maniobras complicadas, rápidamente, y puede moverse a casi 60 kilómetros por hora. Tiene camarotes e instalaciones para 18 personas, aunque solo van 16 marinos como tripulación. Su casco, o sea la placa exterior, es de acero y está construido sobre una superestructura de aluminio.

Sin duda, es una embarcación, además de fuerte, ágil y, sobre todo, muy útil para las delicadas tareas que debe cumplir.

La Marina de México tendrá 20. ¿Tú cuántos vas a armar? Pueden ser varios para hacer tu labor de vigilancia en la peccera o en el lavabo. Sobre todo, si sospechas que el perro está haciendo algo que no se debe hacer.

¡Amplifícalo, por partes, del tamaño que quieras!

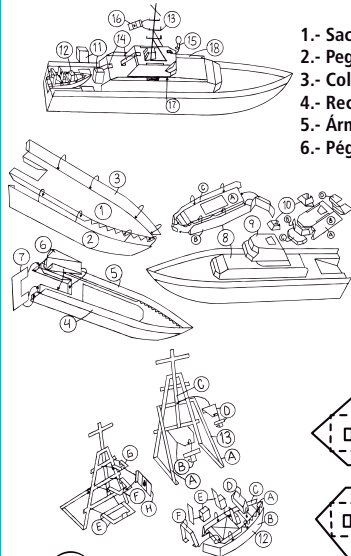

- 1.- Saca copias para tus amigos
- 2.- Pega los planos en una hoja de papel bond
- 3.- Coloréalo como quieras
- 4.- Recorta las piezas, según el orden de los dibujos
- 5.- Ármalas doblando y pegando las pestañas
- 6.- Pégalas como se indica en los dibujos



Escanea el código y descarga otros modelos



www.siminforma.com.mx

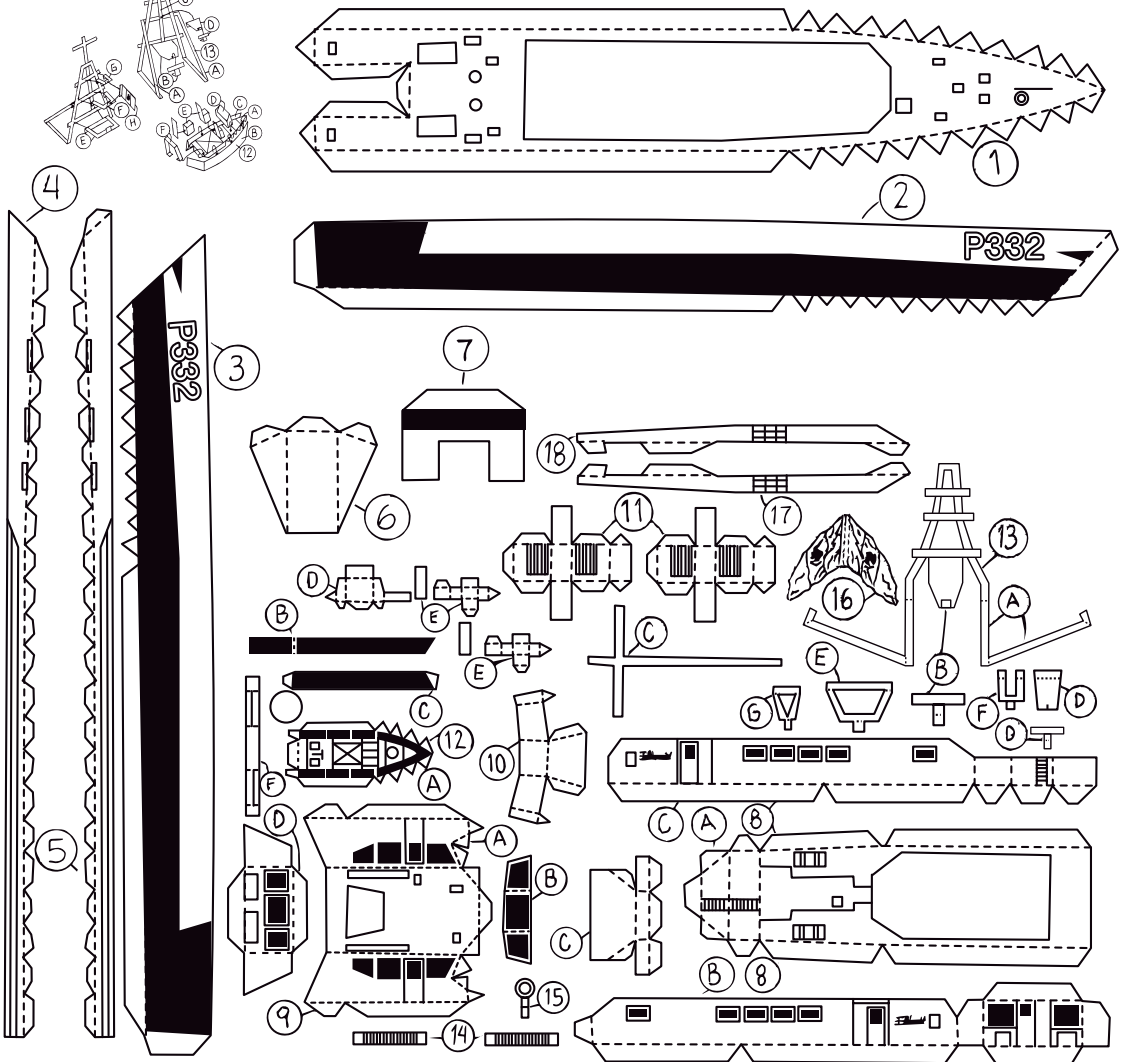

Queremos conocer cuántas figuras has armado y cuántas están en tu colección. Si tienes una sugerencia, manda tu correo a simi_informa@porunpaismejor.com.mx

Edmundo Javier Olmos Vargas
58 25 94 69 - 044 55 32 49 74 47

Con puntos y comas... Fernando Gutiérrez Pérez

Normalmente no se escribe coma antes de la conjunción y. Sin embargo, sí que podemos hacerlo cuando dicha conjunción equivale a *pero*, como en este

ejemplo: *Este chico cada día estudia más, y no aprueba.* Esta oración viene a significar algo así: *Este chico cada día estudia más, pero no aprueba.*

Como ya sabes, antes de *pero* se escribe coma. Por eso, cuando y equivale a *pero*, también se la podemos poner. No obstante, esta coma es opcional. El ejemplo

también queda correctamente puntuado si lo escribimos así: *Este chico cada día estudia más y no aprueba.*

fernandoguper@gmail.com

¡Ay, ojitos pajaritos!

Armando Ramírez



¿A qué le tiras mexicano?

El 5 de agosto de 1987, fallece el compositor Salvador "Chava" Flores, cronista de nuestras costumbres y tradiciones. Nadie como él para retratar a los mexicanos, por ejemplo, quién no se ve fotografiado en *La Tertulia*: "Mientras Lupe daba al niño su mamila/ doña Cleta pidió una botella a Celia/nos formó a los de confianza dos en fila/ y brindamos con charanda de Morelia." En vez de charanda, pónganle tequila o chela y sigue el retrato. "Mira Bartola/ ahí te dejo esos dos pesos/ pagas la renta,/ el teléfono y la luz./ De lo que sobre,/ coges de a'i para tu gasto/ guárdame el resto/ para echarme mi alipús". Visión irónica de la vida cotidiana, cuántas Bartolas habrá en este momento de carcachas discontinuadas, y Chava no hablaba de oídas, él nació en en el legendario barrio de la Merced, en la mítica calle de la Soledad, el 14 de febrero de 1920, y recorrió colonias emblemáticas, como la Roma, Tacuba, Azcapotzalco, Santa María la Ribera y Clavería, de por los rumbos del gran José José. Chava fue maestro del humor negro, he aquí esta joyita de *Cerró sus ojitos Ceto*: "Cuando vivía el infeliz, ¡ya que se muera!, / y hoy que ya está en el veliz, ¡qué bueno era! / Sin embargo se veló y el rosario se rezó / y una voz en el silencio interrumpió: / ya pasa la botella, no te quedes con ella.

Concedor del mexicano, hace la crónica de sus costumbres en los velorios, no por nada fue cobrador, ferretero, tuvo su salchichonería y una camisería, experiencias que le sirven para crear *Sábado Distrito Federal*, esa obra maestra de la canción humorística: *¿A que le tiras cuándo sueñas mexicano?*, gran maestro de la picardía, del albur; ahí está su clásico *El Chico Temido de la Vecindad*. Los grandes artistas, como Pedro Infante, Germán Valdés, Óscar Chávez o Luis Aguilar lo interpretaron, y sus obras forman parte del cancionero de clásicos de la música mexicana. Ah, que don Salvador, autor de *Vino la Reforma*, recordarlo es echar luz sobre una obra musical genial... ¡Ay, ojitos pajaritos!

35 momentos clave de

LA HISTORIA ESPACIAL

1957 La Unión Soviética (URSS) pone en órbita el primer satélite artificial Sputnik. Un mes después lanza el Sputnik II, con la perra Laika a bordo, quien muere en el viaje.

1958 El 29 de julio, EUA crea la Administración Nacional de la Aeronáutica y del Espacio, mejor conocida como NASA.

1959 EUA envía al espacio un par de monos, "Able" y "Baker", los primeros seres vivos que regresan con vida a la Tierra.

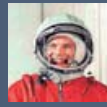

1961 El soviético Yuri Gagarin realiza el primer vuelo espacial tripulado de la historia.

1962 La URSS envía la primera mujer al espacio, Valentina Tereshkova.

1963 John H. Glenn es el primer astronauta de EUA que orbita la Tierra a bordo de Friendship 7.

1969 El Apolo 11 que tripula Neil Armstrong, Michael Collins y Edwin Aldrin (EUA), se posa sobre la superficie lunar. Estas misiones a la Luna terminan en 1972 con el Apolo 17.

1971 La URSS pone en órbita la Salyut-1, primera estación espacial.

1975 Nace la Agencia Espacial Europea (ESA) en París, Francia.



1976 La nave Viking 1 (EUA) se posa sobre Marte.

1979 El cubano Arnaldo Tamayo es el primer latinoamericano que viaja el espacio.



1981 Primer vuelo del transbordador Columbia (NASA).

1982 Las sondas Venera 13 y 14 de la URSS llegan a Venus.

1984 Sally Ride es la primera mujer de EUA (transbordador Challenger).

1984 Se lanza al espacio el transbordador Discovery (NASA) con seis tripulantes.



1985 Rodolfo Neri Vela es el primer mexicano en viajar al espacio en el Transbordador Atlantis. La misión pone en órbita el satélite Morelos II.



1986 El Challenger explota en el aire poco después de despegar. Los siete tripulantes murieron.



1986 La URSS pone en órbita la estación espacial Mir.

1989 El Atlantis coloca en órbita la sonda Galileo con destino a Júpiter.

1990 El telescopio Hubble se coloca en órbita.

1995 El Atlantis se acopla a la estación MIR. Por primera vez se reúnen en órbita 7 astronautas de 4 países.



1997 La nave no tripulada Mars Pathfinder (NASA) llega a Marte.



1998 El módulo ruso Zarya es el primer componente de la Estación Espacial Internacional (ISS).

2000 Los rusos Sergei Krikaliov y Yuri Guidzenko y el estadounidense, William Shepard se convierten en los primeros habitantes la ISS.

2001 El multimillonario Dennis Tito (EUA) se convierte en el primer turista espacial. Pagó 20 millones de dólares para viajar a la ISS.



2003 El transbordador espacial Columbia se desintegra durante el regreso a la Tierra. Fallean los siete tripulantes.

2004 La primera nave espacial con capital privado SpaceShipOne culmina su misión tripulada.

2007 La ESA da luz verde a la misión BepiColombo, de exploración de Marte. Japón lanza su primera misión de exploración lunar.

2006 El Cohete Atlas impulsa la cápsula Nuevos Horizontes (NASA) hacia Plutón.

2008 China lanza su tercera misión tripulada al espacio Shenzhou VII. La India lanza su primera sonda lunar Chandrayaan I.

2009 EUA lanza la sonda Kepler en busca de planetas como la Tierra. José Hernández, el astronauta hijo de migrantes mexicanos viaja al espacio.

2010 EUA anuncia SpaceX, la primer compañía privada de vuelos espaciales.



2012 El robot Curiosity de la NASA llega a Marte y envía las imágenes más nitidas del Planeta Rojo.

2013 Después de 37 años, la humanidad vuelve a aterrizar en la Luna, con la sonda china Chang'e 3.

2014 La nave espacial Voyager 1 de la NASA es el primer objeto hecho por el hombre en adentrarse en el espacio interestelar. Se sitúa a 19 mil millones de kilómetros del Sol.

Fuente: NASA, BBC, cosmonoticias.org, solarviews.com Investigación: Reportera Nancy Mora Nieto Edición: Mónica I. Fuentes Pacheco Diseño y arte digital: Alberto Nava Consultoría

Cine+

Ivan Cruz Mejía

ivancruzmejia@gmail.com



TMNT

Debo aceptar que me quedé atrapado en los 80 y 90, y recuerdo con nostalgia todo lo que en esa época viví. Siempre tuve preferencia por décadas pasadas, tal vez por mis papás o porque siempre pensé que en esos años se vivía mejor. La gente era diferente, se vivía a otro ritmo, había más inocencia, más tranquilidad. De aquellos años mantengo el gusto por algunos programas de televisión, películas y caricaturas. Uno de esos, *Las tortugas ninja*, una caricatura y después películas que a muchos nos gustaban. ¿A poco no le tocó agarrar hasta el palo de la escoba y pretender ser Donatelo; intentar hacerse el chistoso como Miguel Ángel o ser el líder como Leonardo?

A pesar de los años, esta historia se ha mantenido presente en varias generaciones, aunque a algunos no nos gusten los cambios que sufrieron los personajes. Recientemente se estrenó la última versión de estos cuatro adolescentes. *Las tortugas ninja* nos cuenta el inicio de esta conocida historia con una nueva imagen y mejores efectos visuales. A diferencia de las películas de los 90, las tortugas son personajes digitales y no botargas como sus antecesores. Su apariencia es más apegada a la de un reptil, no a los dibujos de la serie animada como las conocimos. Todo los personajes, incluido el maestro Splinter, mantienen sus personalidades,

solo se les agregan algunos detalles socioculturales para hacerlos más actuales. Abril O'Neil es interpretada por Megan Fox, y le da a Miguel Ángel una razón más para enamorarse de ella. La película mantiene el espíritu de los largometrajes de hace más de 20 años. Una historia dinámica, fluida y divertida, que no pretende más que entretener al público y hacerlos pasar un buen rato en la sala de cine. Los efectos audiovisuales son buenos, aunque queda a deber con su 3D. Es una buena opción para la familia, a los papás les recordará esos años en los que jugaban con un antifaz, mientras que los pequeños saldrán en busca de uno.

Desde la loma de los disparos



Baltazar Ignacio Valadez

Joe Maddon

En efecto, el mánager de los Rayos de Tampa Bay, Joe Maddon, se ha distinguido por ser el estratega que ha logrado convertir a su equipo en consistente ganador, ello a pesar de no contar con las estratosféricas nóminas de equipos como los Dodgers de Los Angeles o los Yanquis de Nueva York. Todo, gracias a su gran imaginación y conocimiento a fondo de lo que es el Deporte Rey, así como de las fortalezas y debilidades de cada uno de los peloteros de la Gran Carpa. Maddon es creador de la nueva formación especial que comenzó a usar frente al David Américo Ortiz, el “Big Papi”, como también se conoce al estelarísimo bateador designado de los Medias Rojas de Boston.

Como se sabe, se trata del nuevo recurso defensivo que algunos cronistas bautizaron con el nombre de la “formación escopeta”, que consiste en cargar el cuadro muy hacia la derecha cuando se trata de nulificar a “jaladores” zurdos, o hacia la izquierda cuando son derechos.

Maddon, como diría el poeta Machado, hizo camino al andar, pues hoy la novedosa formación es utilizada por la mayoría de manejadores que, con éxito, han logrado abatir el número de vuelacercas y el porcentaje de estrellas con poder y contacto. Sin duda, la novedad estratégica se utilizará por largo tiempo, el mismo que se necesita para que los aporreadores actuales y del futuro aprendan a “tocar” la bola, lo mismo que a batear hacia su banda contraria.

Mientras tanto, a peloteros como David Ortiz, Robinson Canó, Mark Teixeira y tantos otros, no les queda más remedio que aguantar en silencio la nueva formación defensiva que tantas veces ha servido para amarrarlos de manos. Y por todo lo dicho, Joe Maddon bien merece el título de “Revolucionario del Beisbol”, si por revolución se entiende el cambio de lo malo a lo bueno, y de lo bueno a lo mejor.

Trelles, cerca del siglo

Fernando Gutiérrez Pérez

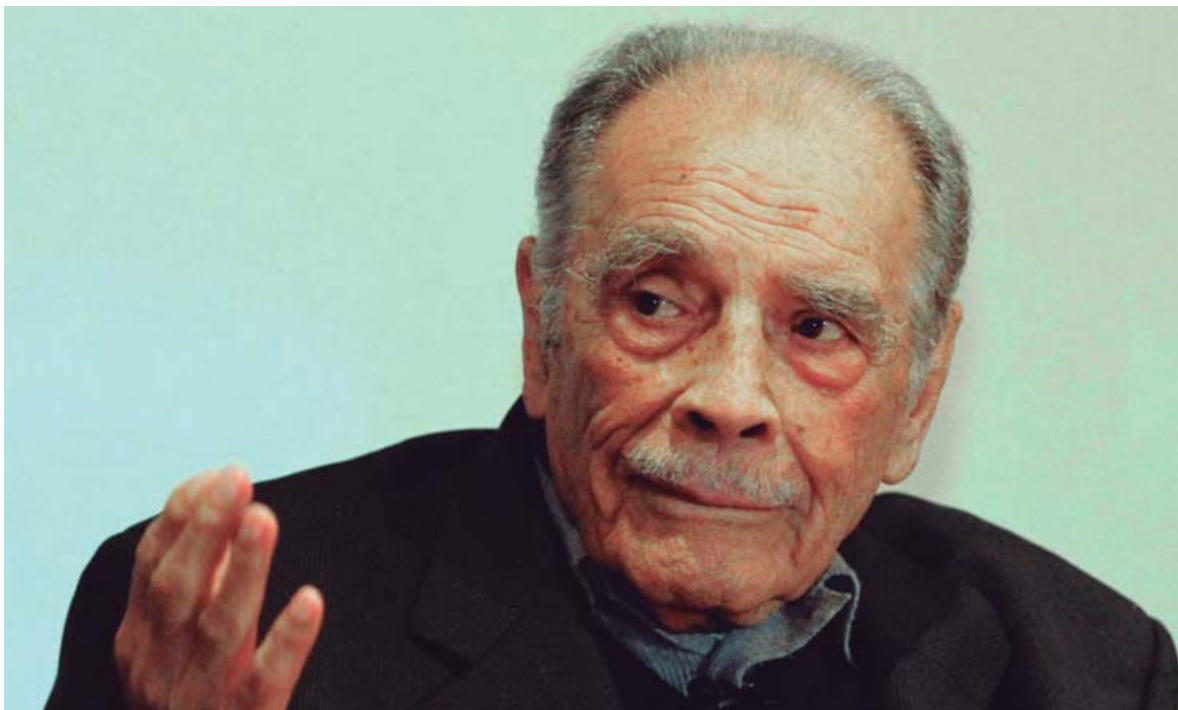

Ignacio Trelles festejó sus 98 años de vida, y recuerda todo con frescura, como si acabara de suceder. “Estoy bien de salud, solo me duele un poco la pierna”, exclama con su habitual tono de voz cuando se refiere a la fractura de tibia y peroné que sufrió en sus inicios como futbolista, una lesión que le impidió volver a jugar, pero que lo encauzó a ser el mejor entrenador del país.

“Nunca se me va a olvidar esa entrada criminal del “Pulques” León; fue tan fuerte que me tronó la pierna. Sin embargo, gracias a eso me dediqué a la dirección técnica, un mundo que me dio casa, vestido y sustento”.

Este personaje no ha cambiado. Nosotros lo conocimos hace 46 años. Le hicimos muchas entrevistas. Nos hicimos amigos. Lo visitamos en su casa, en la colonia San Miguel Chapultepec, muy cerca del bosque.

Nacho no solo es fútbol. Quien lo piense así, está muy equivocado. El hombre gusta de la lectura y de la música clásica. También disfruta la ópera. Es un experto en basquetbol, cuyas estrategias llevó a las canchas mexicanas.

Es una suerte de patriarca del fútbol nacional. Se las sabe de todas, todas en estos menesteres. Lo ha visto crecer al paso de los años, lo ha visto evolucionar y progresar.

“Aún a mis 98 años, me gusta ver todos los partidos por televisión, y luego comentarlos”.

“Don Nacho”, como le dicen, es el técnico más exitoso en la historia de la Primera División de México, con un total de 15 títulos nacionales e internacionales.

Siempre ocurrente, este personaje nacido en Guadalajara, Jalisco, se hizo llamar “Trellesovic”, cuando le dieron la selección nacional al yugoslavo Milutinovic.

“No soy partidario de apoyarnos en extranjeros. Aquí somos capaces, muy capaces de salir adelante”.

Para las nuevas generaciones estará bien recordar que Nacho debutó como jugador en el Necaxa (1934), y como entrenador en el Zacatepec (1950). En 1948 se retiró por la fractura en el Atlante, y en 1991 dejó la dirección técnica.

Actualmente trabaja como asesor en las fuerzas infantiles del Cruz Azul, donde ha dejado sus enseñanzas, llenas de sabiduría, pues gusta de combinar el deporte con la vida.

“El fútbol ha sido mi vida y lo será hasta que deje de existir”.

De sus chascarrillos famosos, podemos citar estos dos:

—¿Don, Nacho, qué piensa del clásico?—
“¿Clásicos?... ¡los cerillos!”

—Don Nacho, ganamos, le dice un reportero. “¿Ganamos, que yo sepa, a usted no lo vi en la alineación?”

Hombre ocurrente, excelente padre de familia y esposo fiel.

“Al lado del fútbol, esos son mis mejores trofeos”, dice con una enorme sonrisa, su infalible cachucha, apoyado en una andadera, y ahora enfundado en el uniforme del Cruz Azul.

¡Felicidades, don Nacho, ejemplo de vida sana y ordenada!

fernandoguper@gmail.com

La gira de la gratitud

Miguel Ángel Becerril

El legendario grupo, *La Maldita Vecindad y los Hijos del Quinto Patio*, celebran tres décadas de imponer un estilo, y lo hacen con una megagira titulada *XXX Años de Paz y Baile*, que comenzará el 17 de septiembre, en Plaza Condesa.

En entrevista con *Siminota Musical*, *Roco Pachucote* y *Pato* comentaron que, además, están por lanzar el disco que grabaron en el pasado *Vive Latino*, el cual vendrá en formato CD y DVD, para deleite de sus seguidores.

“La próxima presentación, en el Plaza Condesa, es el inicio de esta megagira, que estamos planeando para el festejo de los treinta años; con ella correspondemos a todo el amor que por tanto tiempo nos han dado nuestros seguidores”, dijo *Roco*.

Por su parte, *Pato* precisó: “Sabemos que mucha gente espera que *Maldita Vecindad*, convoque a los círculos de paz y baile, y este es el motivo de la gira, que combinada con la salida del disco en vivo, es un festejo de gran magnitud”.

La agrupación tiene considerado recorrer el país, desde Mérida hasta Tijuana, “después vendrá Latinoamérica, Estados Unidos, y no descartamos visitar festivales europeos, como la que hicimos con el material de *Pata de perro*, para cerrar en un lugar emblemático de la capital que tiene



seis letras”, dijeron los pilares de *Maldita Vecindad*.

Para “la gira de la gratitud”, *Roco Pachucote* y *Pato* quieren contar con la presencia

de su exbaterista, José Luis Paredes, *Pacho*, así como de José José, Juan Gabriel o Los Tigres del Norte. “Las invitaciones están hechas, solo falta cuadrar fechas, y así darles un plus a nuestros fans”.

Sobre su reencuentro, la dupla mencionó que este era el tiempo justo para reunirse, y aunque cada uno ha tenido proyectos alternos, nunca han descuidado a *La Maldita Vecindad*.

“Hemos dejado un legado; fue picar piedra en 30 años y nuestra música sigue tan vigente como hace tres décadas. Es un tiempo de celebración de todo el trabajo que hemos realizado”.

Haciendo una retrospectiva sobre su legado, *Roco Pachucote* y *Pato* aseguraron que en México se vive un momento de mucha creatividad: “Hay tres géneros que ya tienen carta de nacionalización, en su lírica, música y en su cotidiano existir, son estilos que surgen en los barrios para los barrios, estos son el *ska*, el *reggae* y el *hip hop*, que mezclados con la música popular mexicana generan realmente el movimiento en México del cual fuimos pioneros”, finalizaron.

Frente a la tele

Álvaro Cueva



alvaro@alvarocueva.com

Mi corazón es tuyo

A estas alturas del partido, con tantos cambios, con tantos obstáculos y con tantas presiones, en este país, no cualquiera se avienta el paquete de hacer una buena telenovela.

¿Y qué es una buena telenovela? Un melodrama seriado diseñado para la televisión abierta nacional que conmueva a las multitudes en un horario muy específico.

Ojo con lo que estoy diciendo, porque no es lo mismo un melodrama seriado que una serie, la televisión abierta que el cable, y las multitudes que se congregan a cierta hora que las que se reúnen a otra. Por eso siento una admiración muy profunda por el productor Juan Osorio, de Televisa.

Estoy convencido de que este señor, como pocos, ha sabido adecuarse a los nuevos tiempos, a los nuevos requerimientos de la televisión abierta nacional y a los nuevos hábitos y costumbres de las audiencias mexicanas.

Mi corazón es tuyo es una cátedra de lo que es y debe ser un melodrama seriado del siglo XXI. Esta no es la típica telenovela nacional de toda la vida donde nadie se sorprende con nada, y donde las actrices lloran hasta deshidratarse.

No, es un formato diferente, pensado para ese público que acaba de llegar del trabajo, que está reunido con sus hijos y que espera pasar un buen momento de entretenimiento sano.

¿Sabe a qué se parece? A las legendarias series familiares de antaño como *La niñera* y *La familia Patridge*, solo que combinadas con más elementos, más ricos, más mexicanos, más de actualidad.

A todo esto súmele un reparto inmejorable, libretos espléndidos y una exquisita manufactura.

Le juro que *Mi corazón es tuyo* me tiene con la boca abierta porque, objetivamente, rompe con muchas cosas que se estaban haciendo en la televisión nacional y porque ofrece un mensaje de integración familiar maravilloso.

Por favor trate de verla y entender lo que le dije al principio de esta columna.

En estos tiempos, no cualquiera se avienta el paquete de hacer una buena telenovela; Juan Osorio lo está haciendo y eso hay que celebrarlo. ¿A poco no?





GRACIAS A TI
EL DR. SIMI, SIGUE Y SEGUIRÁ
AYUDANDO, SIEMPRE, A LOS
QUE MENOS TIENEN.

