

SIM | NFORMA

Por Un País **Mejor** ©

Infancia robada



pp. 7, 8 y 9

En México existen poco más de 3 millones de niños, entre 5 y 17 años, que trabajan; de ellos, 27% son niñas y el resto niños. Esto significa que 12.5% de la población infantil trabaja.



7 años de amor p.3

OPINAN:

- P. José de Jesús: *El santo contra los chismes*.....3
- Carlos Ramírez: *Reformas, ¿para qué?*.....8
- Miguel Ángel Ferrer: *Peste bubónica y ébola*.....10
- Ivan Cruz Mejía: *Herodes*.....13
- Álvaro Cueva: *Una burla*.....15



Núm. 389

660 mil ejemplares/septiembre de 2014

Ejemplar gratuito



DISTRITO FEDERAL

28 DE SEPTIEMBRE 7:00 AM

f Simi Carrera @simicarreras SIMITEL: 01 800 911 66 66
www.simicarreras.com.mx / www.emociondeportiva.com



FARMACIAS SIMILARES
"LO MISMO PERO MAS BARATO"





CONVOCATORIA

CONCURSO NACIONAL DE CARTELES

2014

"EL ALTRUISMO Y EL COMPROMISO SOCIAL"

Con motivo de la celebración de los 20 años de labor social del Grupo Por Un País Mejor y del festejo del Día Internacional del Altruismo, la Fundación del Dr. Simi, A.C., invita a participar en el 3º Concurso Nacional de Carteles "EL ALTRUISMO Y EL COMPROMISO SOCIAL".



OBJETIVO: Con el propósito de estimular el desarrollo de actividades tendientes a la promoción de la cultura de la ayuda y contribuir, desde la perspectiva social, a la formación de agentes de cambio en la sociedad, invitamos a promover, fortalecer e incrementar el altruismo y el compromiso social para construir un país mejor. Por lo anterior, se convoca a participar a la sociedad universitaria para que —desde su visión propositiva y creativa— presenten propuestas que generen impacto social e incrementen el interés de los jóvenes en el altruismo y el compromiso social.

BASES:

PRIMERA: Podrán participar todos los estudiantes y egresados de las carreras de Arte, Diseño, y Comunicación, interesados en la promoción de la cultura de la ayuda y el compromiso social.

SEGUNDA: El cartel deberá elaborarse con un enfoque exclusivo a recoger y representar alguna característica del altruismo y el compromiso social. Deberá contener una frase alusiva al tema, con un lenguaje claro y positivo, que invite a reflexionar sobre la importancia del altruismo y el compromiso social para la construcción de un país mejor.

TERCERA: Los participantes deberán inscribir única y exclusivamente carteles inéditos y originales. Creados específicamente para este concurso; no deberán haber sido publicados o presentados en concursos y exposiciones previas. Tampoco podrán ser publicados en páginas personales, blogs, redes sociales o cualquier tipo de medio digital, antes de conocerse los resultados de esta convocatoria.

CUARTA: Los carteles podrán realizarse en cualquier técnica digital, dentro de las cuales podrán utilizarse programas de dibujo e ilustración, como Illustrator, photoshop, coreldraw, etc. El contenido del cartel deberá ser tal, que estimule a la población a conocer, comprender, difundir, apoyar la labor altruista y el compromiso social. Se podrán utilizar frases, imágenes y dibujos, siempre y cuando no sean ofensivos. El recurso creativo no se limitará (pueden utilizarse fotografías, fotomontajes o collages), siempre y cuando se digitalicen y se cumpla con el formato de entrega establecido.

QUINTA: Las políticas del concurso son las siguientes:

- Los participantes crearán de forma individual el cartel, en tamaño 40 x 60 cm., con orientación vertical únicamente.
- Podrán incluir dibujos, imágenes, una frase o el título que ilustre el contenido. El concepto del diseño deberá expresar una idea relacionada con la labor altruista y el trabajo voluntario.
- Se deberá enviar por correo electrónico en formato PDF (no mayor de 6 MB) o JPG, a una resolución de 300 dpi.

SEXTA: Los trabajos originales se recibirán únicamente en forma digital, por correo electrónico cuyo enlace lo encontrará en la página: www.fundaciondrsimi.org.mx Tanto el cartel como sus datos personales deberán enviarse con el asunto «Concurso carteles compromiso social» al correo electrónico: cartel@fundaciondrsimi.org.mx

Los participantes se comprometen a firmar la carta de aceptación de bases; se obligan a entregarla junto con la forma de registro/inscripción, sujetándose a las disposiciones que en ella se indican. Los formatos se encuentran en la sección de convocatorias de la página www.fundaciondrsimi.org.mx, los cuales deberán ser llenados, firmados y escaneados, y serán enviados en archivo junto con el cartel. Se enviará acuse vía electrónica, para que los concursantes tengan la seguridad de que llegó al buzón y como constancia de su inscripción.

SÉPTIMA: La inscripción a este concurso es gratuita. Someter un trabajo a este concurso implica la aceptación de las presentes bases y del premio, en su caso. Esta convocatoria es vigente a partir del 8 de agosto de 2014 y hasta las 17:00 horas del 3 de octubre de 2014.

OCTAVA: Para la evaluación de los trabajos inscritos se integrará un Comité Dictaminador, constituido por directivos del Grupo Por Un País Mejor. Los trabajos serán evaluados con base en los siguientes puntos: presentación, calidad gráfica, calidad artística, originalidad del concepto, claridad en la transmisión del mensaje, representación de la acción altruista y compromiso social.

El Comité Dictaminador designará a tres ganadores y podrá declarar desierto el premio cuando así lo considere. El resultado será definitivo e inapelable. El fallo se dará a conocer el 20 de noviembre de 2014, en el marco de la 12ª Premiación Nacional del Altruismo, que se llevará a cabo en el Salón Olmeca del World Trade Center, de la Ciudad de México. Los carteles finalistas serán presentados en exposición, durante la premiación, de las 16:00 a las 18:00 horas.

NOVENA: La Fundación del Dr. Simi, A.C., otorgará los siguientes premios:

- 1º Lugar: Ipad Air Wi-Fi 16 GB
- 2º Lugar: Ipad Mini Wi-Fi 16 GB.
- 3º Lugar: Cámara fotográfica Nikon 16 MPX
- 4º Lugar: Ipad Nano 16 GB.
- 5º Lugar: Tableta Intous Pen and touch small

DÉCIMA:

DERECHOS Y DIFUSIÓN: Al inscribir su trabajo, los participantes aceptan y autorizan que la Fundación del Dr. Simi, A.C., de manera exclusiva, difunda los proyectos y promocióne al (los) ganador (es), por lo que, el (los) autor (es) deberán abstenerse de desarrollar cualquier actividad en este sentido. El participante cede los derechos de exhibición, difusión y reproducción a través de medios electrónicos o digitales, impresos y exposiciones. Cada participante retiene los derechos completos de autoría, por lo que la Fundación del Dr. Simi, A.C., se obliga a reconocer su calidad de autor al (los) ganador (es) del CONCURSO. Los autores ganadores están de acuerdo en que fueron diseñados para cumplir el objetivo planteado en esta convocatoria, por lo que al inscribirlos ceden los derechos patrimoniales y las facultades relativas a divulgación, integridad y colección, quedando prohibida la utilización o difusión de dicho proyecto en cualquier otra forma o actividad. Los participantes deberán ser responsables del origen de la obra y, de incluir trabajo ajeno o motivos no originales, deberán gozar de la autorización del creador de estos últimos. En caso de que se suscite controversia sobre la autoría de los carteles inscritos, Fundación del Dr. Simi, A.C., quedará a salvo de ella, siendo exclusiva de quien lo haya presentado a concurso. Los datos personales solicitados tienen como fin poder contactar a los ganadores del concurso e informarles de los resultados finales. Solo se darán a conocer sus nombres en la lista de ganadores, y como parte de la premiación. En ningún momento se les dará uso distinto al antes mencionado.

Cualquier situación no contemplada en esta convocatoria será atendida por el Comité Organizador. Mayores informes al teléfono 5422-7003, o del interior de la república, sin costo, al 018009116666.

Consideraciones en el diseño de carteles:

Cartel es un material gráfico que transmite un mensaje. Está integrado en una unidad estética formada por imágenes que causan impacto y por textos breves, cuya función es lanzar un mensaje al espectador, con el propósito de que este lo capte. Lo recuerde y actúe en forma concordante a lo sugerido por el propio cartel.

Un cartel de calidad es aquel que llama la atención espontáneamente, es decir, independientemente de la voluntad del observador. Los elementos físicos que provocan este tipo de atención, son: imagen, texto, color, composición, tamaño y formato. La imagen debe ser una síntesis que resuma la idea a la mínima expresión gráfica, sin dejar de ser clara y significativa. En cuanto a su elaboración, las imágenes que se aplican al cartel pueden ser fotográficas o dibujadas. No olvidemos que la imagen en un cartel no es un fin en sí misma, sino un medio para llegar al fin propuesto, que es la comunicación y fijación del mensaje.

El texto cumple una doble función en el cartel: refuerza el mensaje implícito en la imagen y es, en sí mismo, un elemento importante en la composición que ayuda a dar la impresión de equilibrio. Este elemento del cartel debe cuidarse tanto en la redacción como en el tipo de letra, tamaño de esta y colocación. La redacción no debe ser extensa, los textos deben ser directos y claros, buscando, al igual que la imagen, comunicar el mensaje con el mínimo de elementos.



DIRECTORIO

SIMINFORMA

Por Un País Mejor.

Presidente de Grupo
Por Un País Mejor
Víctor González Torres

simi_informa@porunpaismejor.com.mx
www.siminforma.com.mx
Redacción México: 54 22 01 48
Commutador: 54 22 45 00
Medios de Comunicación
Grupo Por Un País Mejor

Redacción

Vicente Monroy Yáñez
Director

D.C.V. Adriana Hinojo Montes de Oca
D.C.V. Virginia Palacios Baeza

Diseño

Reporteros

Miguel Ángel Sánchez
Moisés Sánchez
Miguel Ángel Becerril
Fernando Gutiérrez
Grissel Gutiérrez Ramos
Haydee Rodríguez Fontes

Fotógrafos

Moisés Manzano • Arturo González
Caricaturista
Jorge Avina

Columnistas

Álvaro Cueva
Armando Ramírez
Arturo Martínez Avina
Baltazar I. Valadez
Carlos Ramirez
Ivan Cruz Mejía
Manuel Magaña Contreras
Miguel Ángel Ferrer

Servicio de Agencia

Notimex

Imprenta en México

Litografía Magno Graf, S.A. de C.V.
Calle 23 No. 33, Col. San Pedro de los Pinos.
C.P. 03800, México, D.F.

Distribuidores en México

Farmacias Similares / El Sol de México

Derechos Reservados ©. Con edición en México y Chile. Editado por: Farmacias de Similares, S.A. de C.V., Alemania No. 10, Col. Independencia, C.P. 03630, México, D.F. Número de Certificado de Reserva otorgado por el Instituto Nacional del Derecho de Autor 04-2008-082612280400-101. Certificado de Licitud de Título No. 12898. Certificado de Licitud de Contenido No. 10466. Expedidos por la Comisión Calificadora de Publicaciones y Revistas Ilustradas con fecha 26 de agosto de 2004. Miembro activo No. 1080/2008 de "Prensa Unida de la República, A.C." Certificado por: Lloyd International, S.C. Fecha de impresión: Septiembre de 2014. Periodicidad: catorceenal. Editor responsable: Vicente Monroy Yáñez.

"Los artículos publicados en esta edición son responsabilidad exclusiva de su autor. Está prohibida la reproducción total o parcial de cualquier material contenido en esta edición, salvo autorización previa y por escrito".

7 años, 66 mil servicios

• Centro de Rehabilitación del Dr. Simi para Personas con Discapacidad, compromiso diario

Haydeé Rodríguez, enviada

CD. MADERO, Tamps.- Pacientes, familiares y colaboradores asistieron puntuales al Centro de Rehabilitación del Dr. Simi para Personas con Discapacidad, en esta ciudad, con motivo de su séptimo aniversario.

Las Mañanitas y el pastel no faltaron en el festejo, donde los invitados, por un momento, se olvidaron de las terapias, para bailar y cantar al ritmo del grupo musical Voluntad sin Límites. Por supuesto, también disfrutaron de regalos, rifas y premios.

Este Centro de Rehabilitación para Personas con Discapacidad forma parte de los 14 planes de acción permanente de la Fundación del Dr. Simi y da tratamiento en un ambiente de calidad, responsabilidad y compromiso.

Consuelo Zermeño, gerenta de la Fundación del Dr. Simi, así lo explica: "Han sido siete años de trabajo continuo atendiendo la rehabilitación motriz y dando un servicio con calidad y calidez hacia todos los pacientes de esta zona".

Desde su apertura, ha brindado más de 66 mil servicios en consulta médica, terapia de rehabilitación física, apoyo psicológico, individual y familiar a personas con padecimientos de mielomeningocele, artritis reumatoide, párkinson, artrosis, osteoartritis y síndrome de Down, entre otros.

Durante el evento se reconoció el trabajo de los terapeutas, a Joel Moreno (paciente del año) y la doctora Raquel Valencia por su labor como especialista en rehabilitación física, quien expresó: "Gracias a la Fundación del Dr. Simi por este reconocimiento, por su gran apoyo y por sus donaciones que



Fotos: Haydeé Rodríguez

son las que nos permiten dar un servicio de calidad a nuestros pacientes".

El Centro de Rehabilitación para Personas con Discapacidad beneficia mensualmente a más de 2 mil familias de comunidades marginadas.

En esta ocasión, la Fundación del Dr. Simi entregó un equipo de ultrasonido al Centro de Rehabilitación.

"Es satisfactorio ser testigos de la consolidación de este proyecto de salud para los mexicanos más necesitados, que Víctor González iniciara hace 7 años para atender integralmente a las personas con discapacidad", expresó Astrid García, directora de la Fundación del Dr. Simi.

La atención y calidad de vida son primordiales en este centro



de rehabilitación, lo cual se reafirma con su lema: "El secreto para la atención al paciente está en interesarse por él".

"Nuestros planes son seguir creciendo para atender a las

personas que nos solicitan apoyo, buscar nuevas alternativas y continuar con este compromiso de trabajar en el servicio de rehabilitación", concluyó Consuelo Zermeño.

Pildoritas del Padre José

P. José de Jesús Aguilar



El santo contra los chismes

El único que concede milagros es Dios. La Virgen o los santos solo interceden para que podamos recibir favores especiales.

A san Ramón Nonato se le conoce como el benefactor de las mujeres encinta y protector contra los chismes ¿Por qué? Porque tuvo un nacimiento milagroso y soportó que durante su etapa adulta se le colocara un candado que le impedía hablar. Se le llama "nonato" porque su madre no lo dio a luz, pues falleció antes del parto.

No obstante el tiempo que había pasado, algunos descubrieron que el vientre de su madre se movía y lograron sacar al niño con vida. Este hecho excepcional es la causa de que las mujeres lo invoquen para quedar encinta, proteger su embarazo y, también, el alumbramiento.

Ramón nació en España, en 1204. En su juventud ingresó a la Orden de Nuestra Señora de la Merced, que se dedicaba a rescatar a los cristianos secuestrados por los musulmanes.

Para ello, la comunidad pedía limosna, de casa en casa, hasta reunir el dinero solicitado por los secuestradores. Cuando Ramón veía que algún secuestrado era demasiado anciano o estaba enfermo tomaba su lugar mientras llegaba el pago del rescate.

Y aprovechaba el tiempo de encierro para predicar el evangelio a secuestrados y secuestradores; logró que algunos musulmanes se convirtieran al cristianismo. Esto enfureció tanto al jefe que ordenó que le colocaran en torno a la cara y boca una especie de cinturones de piel, con candados, para mantenerlo callado.

Mientras él padecía este sufrimiento le pedía a Dios que le permitiera hablar y que, callara las herejías o malas palabras de sus enemigos. Por esta razón, los fieles lo invocan para que cesen chismes y difamaciones, y colocan un candado cerrado cerca de su imagen. Su fiesta es el 31 de agosto. **En el templo de San Cosme se bendice a las mujeres embarazadas todos los domingos. Teléfono 55667744.**

Discriminación y confianza

Constantemente escuchamos noticias sobre personas que cometen un acto que se sale de la norma social, que atenta contra la vida o la dignidad de un tercero. Y muchas de estas personas cuentan con alguna profesión o vocación, como el sacerdocio, la docencia o la medicina, por dar algunos ejemplos.

Lamentablemente, lo que hace el ser humano al escuchar noticias como estas es generalizar e iniciar cuestionamientos: ¿En manos de quiénes estamos?, ¿ya no podemos confiar en los médicos, sacerdotes, maestros, psicólogos, mecánicos, etcétera?

Cada ser humano es distinto tanto en cuestiones físicas como psicológicas o educación, y las conductas mostradas de falta de respeto, abuso o violación a los derechos humanos no están ligadas a la profesión o vocación. Hay personas que traen una historia de vida y características de personalidad que les llevan a actuar de determinada manera, independientemente de su carrera o actividad.

Valdría la pena tomarse un momento para reflexionar si en esas personas que cometieron un delito, hay una relación con su profesión o con sus características psicológicas e historia de vida.

Discriminar, también, es un acto de diferenciación. Y aplicar esto en las noticias que se escuchan diariamente serviría para no afirmar que el acto criminal tiene estrecha relación con la profesión, ya que en cualquiera de estas vocaciones y oficios existen una variedad de personas y personalidades que no se vinculan.

Es prejuizar el creer que la medicina, la religión, el derecho o la psicología no son fiables tan solo porque hay personas con algún trastorno psicológico, amoraes o deshonestas y que ejercen determinadas actividades. El prejuicio genera desconfianza, y lo que necesitamos, como sociedad, es recuperar la confianza, en nosotros y en los otros.

En el Centro Nacional de Diagnóstico para las Enfermedades Emocionales podemos brindarles la asesoría y apoyo psicológico, de manera gratuita, las 24 horas. Llama al 01800 911 66 66, opción 3; confíen en nosotros, podremos orientarles de manera profesional y confidencial. centrodiagnostico@serdelizisepuede.com.mx

Con información de la psicóloga **Gabriela Jiménez Vera**

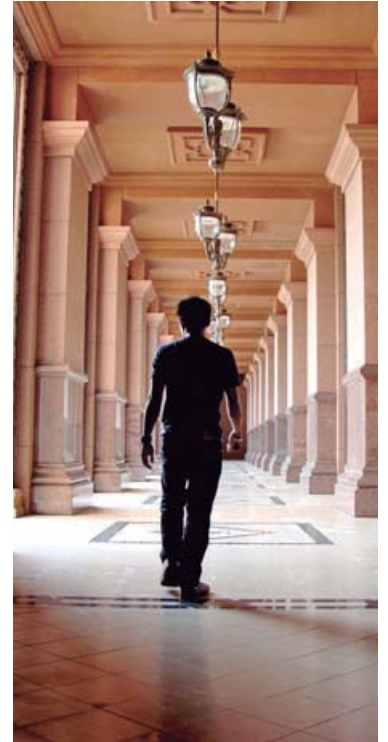

¡Elimina los piojos!

Shampoo con mezcla de tensioactivos, acondicionadores y suavizantes. Contiene extractos naturales de **Quassia amara L.** fórmula que ha demostrado científicamente eficacia al eliminar piojos y liendres.

- Úsalo todos los días y prevé la reinfestación
- Sin efectos tóxicos

Si persisten las molestias, consulte a su médico. Para toda la familia

N° Reg. 0009C2010 SSA
N° AUT. 113300201B1865v

DE VENTA EN **FARMACIAS SIMILARES®**

- ▶ Pasta dental **Crest® Complete**
- ▶ Shampoo **Pantene® Pro-V restauración**
- ▶ Shampoo **Head & Shoulders® control caspa**

\$12.90
Pasta dental Crest® Complete

DE VENTA EN **FARMACIAS SIMILARES®**
"LO MISMO PERÓ MAS BARATO" **75%**

SALUD MENTAL JUVENIL

La problemática mundial

JÓVENES EN MUNDO
1,800 millones de 15 a 24 años.

De estos **280 millones** sufren un problema de salud mental.

TIPOS DE PROBLEMAS

- Depresión
- Trastornos de ansiedad (incluido el estrés postraumático)
- Déficit de atención
- Trastorno bipolar
- Trastorno obsesivo-compulsivo
- Esquizofrenia
- Angustia y pánico
- Conductas agresivas

JÓVENES EN RIESGO

- Los que tienen familiares con problemas de salud mental.
- Viven en situación de calle.
- Internados en instalaciones del sistema de justicia (cárcel u orfanatos).

PRINCIPALES CAUSAS

- Factores hereditarios
- Consumo de drogas o alcohol
- Experiencias traumáticas como:
 - La muerte de un padre
 - Abuso en la niñez
 - Ser un refugiado

Son más comunes en situaciones de conflicto o posteriores a un desastre.

70 % de los internos en alguna institución de justicia tienen al menos un problema de salud mental

55 % tienen al menos 5 o más problemas de salud mental

20 % experimenta un problema de salud mental al año

CONSECUENCIAS

- *Estigma (etiquetados como "locos") y discriminación.
- Limita las oportunidades de empleo.
- Menor rendimiento productivo (genera pobreza).
- Intentos de suicidio y muerte.

Fuentes: UN Department of Economic and Social Affairs / Youth Social Policy and Development Division
Redacción e investigación: Jennifer Rosado | Edición: Mónica I. Fuentes Pacheco | Diseño y arte digital: Alberto Nava Cansulstoria

*El estigma es más común en países de bajos y medianos ingresos por la falta de servicios de salud mental.

Porque "la calidad es lo primero"®...



**Análisis Clínicos
del Dr. Simi**

"Lo mismo pero más barato"®



De corazón celebramos las fiestas patrias...

13, 14, 15 y 16 de septiembre

Electrocardiograma

a solo

\$ 99.00

Promoción válida del 13 al 16 de septiembre de 2014.



Síguenos por



www.ssdrsimi.com.mx

SIMITEL 01 800 911 66 66

Consulte previamente a su médico. Q.B.P. Sandra Luz Saavedra Hernández Ced. Prof.: 4056085-IPN



Centro
Nacional de Diagnóstico
para las Enfermedades Emocionales
"Porque ser feliz, si se puede"



Amenaza al mundo la hambruna: Sarukhán

Juan Manuel Rentería



El doctor José Sarukhán Kérmex posee una trayectoria de casi medio siglo dedicado a las tareas universitarias.

Nació en la Ciudad de México, en 1940. Es biólogo, egresado de la Universidad Nacional Autónoma de México, maestro en Ciencias Agrícolas, por el Colegio de Posgraduados, y doctor en Ecología por la Universidad de Gales. Desde hace cuatro décadas imparte cátedra en la Facultad de Ciencias de nuestra Máxima Casa de Estudios.

Fue investigador, director del Instituto de Biología, y rector de la UNAM, dos veces (1989-1997).

En la entrevista, el doctor Sarukhán habló de los graves peligros

que acechan a la humanidad por no cuidar los recursos naturales: “Nos acercamos a una situación crítica, eso no quiere decir que nuestra especie pueda desaparecer, podría ser, pero no es el caso, lo que sí va a desaparecer son estándares de vida dignos y adecuados para la población mundial”.

Dijo que la población mundial ya rebasa los 7 mil millones de habitantes, que cada día demanda una mayor producción de alimentos, que no estamos logrando.

¿Podemos caer en la hambruna? “Ese es uno de los efectos, sin duda alguna, no estamos produciendo la cantidad de alimentos que se requieren para el mundo y, además,

los desperdiciamos o no los distribuimos adecuadamente”.

¿Algún día pensó que llegaría a ser rector de la Universidad Nacional en dos periodos consecutivos? “Ni en uno, desde luego que no, eso nunca estuvo en mis planes ni siquiera en mi imaginación, es el resultado de dedicarme a hacer las cosas como yo pensaba que se tenían que hacer”.

¿Cuáles fueron los más grandes retos que enfrentó como rector? “El más grande, tratar de obtener para la Universidad el presupuesto adecuado a fin de que cumpliera con sus funciones”.

¿Y ya lo tiene? “No, yo creo que no lo tiene ni la UNAM ni otras universidades, simplemente por la cantidad de

cosas por hacer, por la suma de elementos de buena calidad que se requieren para formar bien a los estudiantes”.

¿Qué hacer ante el porrismo y el vandalismo que sigue afectando a la Universidad? “Lo que hay que hacer es aplicar la ley con sensatez, pero con firmeza, y también ir a la raíz, porque en algunos casos es simplemente por intereses políticos de personas, de grupos o de partidos”.

¿Además de lamentables muertes, qué nos dejó el movimiento del 68? “Yo creo que un despertar de que las cosas no iban como deberían haber ido en el país, de una cerrazón muy grande por parte del gobierno hacia las necesidades de la juventud, y yo creo que esto es algo que con frecuencia se olvida, se piensa que los jóvenes son una bola de individuos jolgoriosos, irresponsables, y no, son ciudadanos en ciernes y hay que darles opciones y posibilidades de expresar sus capacidades y creatividad, y en esto, yo creo que el país ha sido omiso en muchos casos”.

¿Están dadas las condiciones para que en México ocurra otro estallido social como el del 68? “No lo veo así, creo que son tiempos distintos, el país ha cambiado, hay necesidades muy importantes, creo que hay una desigualdad social económica muy fuerte. Algunas de las deficiencias que este país ha tenido de manera estructural es el hecho de no incorporar a toda la diversidad cultural al desarrollo del país, no manipulándolos políticamente”.

El doctor José Sarukhán fue presidente de la Sociedad Botánica de México y de la Academia Mexicana de Ciencias.

Presidió la Asociación para la Biología Tropical, de la Unión Latinoamericana de Universidades y coordinador de la Red Latinoamericana de Botánica. En 1991 propuso la creación de la Comisión Nacional de Biodiversidad de México, de la que fue designado coordinador nacional por el

entonces presidente Carlos Salinas de Gortari. Hasta la fecha ocupa ese puesto.

Ha publicado más de 110 trabajos científicos y varios libros, entre ellos, *Árboles Tropicales de México*, *Las Musas de Darwin*, *Manual de Malezas del Valle de México*, y recientemente, *Patrimonio Natural de México*.

Ha recibido doctorados honoris causa de nueve Universidades nacionales y extranjeras. El 27 de octubre del 2011, la Cámara de Diputados lo condecoró con la Medalla al Mérito Cívico “Enrique Neri”, Legisladores de 1913.

Es miembro del Colegio Nacional, desde 1985. De 2000 al 2009, fue miembro de la Junta de Directores del World Resources Institute, de Washington DC. Del 2000 al 2005 fue integrante de la Junta de Gobierno del Colegio de México, y de la Universidad Veracruzana, en el 2009.

¿En México se da justa importancia y apoyo a la investigación científica? “El Estado, la sociedad, no han entendido cuál es el papel de la universidades, de la investigación para un país como México”.

Entonces la respuesta es NO, pero no es un problema en que se requiere más dinero para hacer investigaciones, lo que se requiere es una visión diferente del papel que juega la investigación, no solo la científica, sino la de todos los campos de la cultura, desde la filosófica hasta la astrofísica”.

¿Ha pensado en el retiro? “No, no tengo razones para ello”.

¿Satisfecho? “Sí, puedo ver para atrás con gusto”.

Ve la entrevista completa en nuestro sitio WEB



www.siminforma.com.mx

Infancia robada

Miguel Ángel Becerril



El 18 de agosto dio inicio el ciclo escolar 2014-2015, con más de 30 millones de alumnos y 1.2 millones de profesores de educación básica, de escuelas públicas y privadas del país.

La Secretaría de Educación Pública informó que la matrícula es de dos millones 345 mil 689 alumnos de nuevo ingreso y 14 millones 344 mil 885, ya inscritos; cuatro millones 803 mil 77 a preescolar, dos millones 420 mil 40 alumnos que ingresarán a primero de secundaria, que se sumarán a seis millones 821 mil 621, ya matriculados.

En este último nivel se encuentra "Memo", un adolescente de 12 años que, aparte de estudiar el segundo grado de secundaria, trabaja en el comercio informal.

Antes de las seis de la mañana "Memo" ya labora en una de las salidas de una estación del Metro al sur de la Ciudad de México; con frío, lluvia y hambre el pequeño, ofrece sus productos a los transeúntes que, indiferentes, no reparan en su presencia.

"Trabajo para ayudar a mi mamá, venimos desde el Estado de México; curso la secundaria en el turno de la tarde y trabajo por la mañana; quiero estudiar una carrera para ser alguien y no quedarme de comerciante".

Como "Memo" existen en el país, según el Instituto Nacional de Geografía y Estadística, 3 millones 64 mil 67 trabajadores, entre 5 y 17 años. Esto significa que trabaja el 12.5 por ciento de la población infantil.



Víctor Inzúa Canales, antropólogo social, y profesor de la Escuela Nacional de Trabajo Social de la UNAM

Al respecto, platicamos con Víctor Inzúa Canales, antropólogo social, y profesor de la Escuela Nacional de Trabajo Social de la UNAM.

Con su experiencia, asegura que un niño como "Memo" puede llegar a concluir su formación académica: "Conozco a muchos niños que eran tragafuegos, y ahora son profesionistas.

"Hay niños que han roto el vínculo familiar y se incorporan a alguna actividad laboral para su sobrevivencia. En muchos de los casos su familia está desintegrada y tienen que ayudar a la mamá, a los hermanos, o puede vivir solo o con sus amigos, y el trabajo se vuelve parte de su vida".

¿Quién obliga a un niño a trabajar?

"Cuando los niños sufren maltrato familiar, tienden a salirse del hogar y necesitan alimentarse y buscan un hogar sustituto, que va a ser la calle. También podemos hablar de otro tipo de niños con características que trabajan en el ámbito doméstico, donde tienen que ayudar en los quehaceres del hogar.

El tercer informe global de la Organización Internacional del Trabajo, menciona que, en 2008, había 215 millones de niñas y niños trabajadores en el mundo.

Más de la mitad, es decir, 115 millones se encontraban expuestos a las peores formas de trabajo, en ambientes peligrosos, esclavitud y labores forzosas, actividades ilícitas, incluyendo el tráfico de drogas y la prostitución, así como su participación involuntaria en conflictos armados.

Manuel Magaña



mmc.informacion@yahoo.com.mx

Batallón de San Patricio

Fue en los tiempos de la invasión del llamado "destino manifiesto", conocido también como "expansionismo monroísta", de inspiración calvinista (1846-1848), cuando tuvimos la oportunidad de contar con la amistad y el auxilio del Batallón de San Patricio, integrado por 260 irlandeses que se sumaron a la defensa de México, ante tan injusta agresión que cercenó nuestro territorio patrio. Casi la totalidad de ellos ofrendó su vida y regó tierra mexicana con su sangre.

A lo largo de nuestra historia nacional, los miembros de ese batallón integran el grupo de los mejores amigos de México, al no regatear sus vidas en aquella ocupación injusta, la mayor desgracia de la nación mexicana. En su obra *El libro de mis recuerdos*, Antonio García Cubas, testigo de tan dolorosos sucesos, narra que México recurrió a instancias diplomáticas, sin que hubiese eco a nuestros reclamos de justicia y ayuda.

El Batallón de San Patricio, enrolado inicialmente como parte de las fuerzas de ocupación, al darse cuenta de la infamia que se cometía, decidió rectificarse y se sumó voluntariamente a la causa de México en defensa de su territorio. Hermosísimo ejemplo de solidaridad humanitaria que obliga a todos los mexicanos a la gratitud desinteresada. Se dice esto, con reconocimiento a las voces del pueblo de los EU, del Congreso, de varios periódicos y de hombres de la vida pública estadounidense que descalificaron la invasión de los expansionistas a México.

Al llegar al Valle de México, los invasores, por la traición de Santa Anna, quien dio armas y balas de distinto calibre a los defensores del antiguo convento de Churubusco, los 72 sobrevivientes del Batallón de San Patricio fueron apresados. El enemigo ahorcó inicialmente a 16, en San Ángel, el 9 de septiembre; al día siguiente, cuatro en Mixcoac; luego 30 más, en Plaza San Jacinto, y el resto, en Tacubaya. Solo salvaron la vida el capitán O'Reilly y 9 soldados.

El glorioso Batallón de San Patricio merece la gratitud mexicana.

Expedientes del poder

Carlos Ramírez



carlosramirez@hotmail.com

Reformas, ¿para qué?

Una vez terminado el proceso legislativo de reformas en cuando menos cuatro materias —finanzas, telecomunicaciones, educación y energía—, ahora viene la parte más compleja: el aterrizaje. Y su valoración final no se hará en función de retórica o historia, sino de su efecto en el crecimiento económico y el bienestar. El desafío de las reformas es mayúsculo: en un país con 50 % de pobreza, 60 % de economía informal y 25 % de subempleo, el reto consiste en que ellas rompan con el dique de contención del desarrollo y podamos crecer a tasas de 6 % anual promedio y sin tropiezos negativos.

Partimos del hecho histórico de que en el sexenio de Miguel de la Madrid el país tuvo un crecimiento económico promedio anual de 0 %, es decir, no creció nada: el PIB real de 1982 fue el mismo de 1988. En ese sexenio hubo una demanda formal de nuevos empleos de un millón anuales que no encontraron nada y se fueron a la informalidad.

Las crisis de 1976, 1982, 1989 y 1995 aumentaron el rezago social. Para crear 1.2 millones de nuevos empleos en el sector formal, el país necesita crecer 6.5 %, con la certeza de que sería un arranque de ese punto y que nada podría hacerse con el rezago anterior. Pero ante estas cifras negativas, la Secretaría de Hacienda considera que las reformas permitirán una tasa promedio anual de 4.5 % de PIB, bueno ante el promedio anterior de 2.5 % pero insuficiente ya no para el rezago sino para la demanda anual de bienestar.

De ahí la importancia de revisar a fondo las posibilidades del crecimiento económico y la urgencia de replantear el modelo de desarrollo en su fase de distribución de la riqueza. Antes era el Estado el que promovía el bienestar con bienes y servicios subsidiados, pero ahora se trata de generar ingresos y no subsidios.

Las reformas ayudarán a asentar nuevas formas de desarrollo, pero se necesita que el Estado rediseñe el modelo de desarrollo y utilice el gasto público como la palanca de multiplicación de la riqueza para la sociedad. Y no se ve, en el corto plazo, que el gobierno y el PRI preparen iniciativas para rediseñar el modelo de desarrollo.



“En el medio rural, vemos niños trabajando y también en el ambiente urbano, esto ya es cotidiano; hay papás que se dedican a ser cargadores o estibadores con un diablito, y su hijo, si no entró a la escuela o tiene problemas, lo llevan a su lugar de trabajo, le alquilan un carrito para que trabaje y así ayudar a la familia. Los niños que trabajan para mantener a la familia es por la pobreza en que se encuentran y esto no cambiará mientras no exista mejores empleos para los padres”.

¿Cuáles son los trabajos más recurrentes en los que se emplea a menores?

“En provincia es el sector agrícola el que prolifera; en las grandes urbes está el comercio ambulante, los limpiaparabrisas, el cuidador de coches, boleros, y un sinfín de oficios.

“Esto es lo que yo llamé ‘trabajo visible’, porque hay el invisible, en el que pueden estar ‘contratados’ en una fábrica, realizando labores de adultos, explotándolos, además de exponerlos a peligros, al estar

La Dirección General de Servicios de Documentación, Información y Análisis de la Cámara de Diputados indicó que las entidades de la república con mayor número de personas, de entre 5 y 17 años, que trabajan son el Estado de México, Chiapas, Jalisco, Puebla, Guerrero, Michoacán, Guanajuato, Oaxaca, Veracruz y el Distrito Federal. De los más de tres millones de infantes que realizan trabajo en condiciones inadecuadas, 1.2 millones no van a la escuela.

empleando tecnología para un adulto, y no para un niño, como podría ser un tornó, además de no pagarles como a un adulto”. ¿Si hablamos de sueldo, comparado con un adulto, cómo se les paga?

Aquí existe un fenómeno importante, como las empresas pertenecen a una economía formal, tienen laborando a niños en una economía informal; por ejemplo, los ‘cerillitos’, sin vacaciones, sin sueldo, pero

sí hay disciplina, llevar uniforme y realizar una serie de actividades. Sin embargo, argumentan que se les retribuye con una ayuda económica, pero esta es sujeta a una constancia de estudios. Los que laboran en la vía pública, como limpiaparabrisas, payasitos, actores o tragafuego, no tiene remuneración permanente, pues esta depende de la caridad de la gente.

Para el antropólogo Inzúa, el porcentaje

El INEGI indica que los niños y niñas que desempeñan un trabajo económico se les llama “ocupados”. En esta situación, en México, hasta 2009 había tres millones 14 mil 800 personas, de 5 a 17 años, de los cuales 67 % eran niños, y 33 %, niñas. Los principales motivos por los cuales los niños y las niñas realizaron algún trabajo económico son porque en el hogar necesitan de su trabajo para pagar su escuela o sus propios gastos y para aprender un oficio.

Datos del Módulo de Trabajo Infantil

de niños que trabaja es mayor que el de niñas: “Tomando en cuenta lo que dice la Unicef, el DIF nacional, la Cepal, y la Organización Internacional del Trabajo, nos hablan de aproximadamente 3 millones 200 mil menores, del cual el 27 % son niñas y el resto, niños.

“Según los últimos resultados publicados, en México por el Módulo de Trabajo Infantil, hay 3 millones 647 mil 67 trabajadores entre 5 y 17 años. Esto significa que 12.5 % de la población infantil, de 5 a 17 años, está trabajando; más de la décima parte”.

¿Y en cuanto a los estudios?

Si hablamos de un niño que labora de limpiar abrisas y quiere estudiar, lo puede hacer, muchos terminan

la secundaria y siguen hasta la preparatoria, lo digo por experiencia, ya que por más de 20 años he trabajado con niños de la calle. También hay niños que necesitan dinero, y el trabajo los absorbe; por tanto, dejan los estudios. El trabajo es perjudicial desde el punto de vista educativo, porque el niño no se dedicará a estudiar y prepararse para ser un hombre productivo; ahí impera la necesidad que tienen estos chicos de ayudar a la familia; tenemos datos donde los niños, hasta con el uniforme, están ejerciendo un oficio. Creo que esto nos es justo”, concluyó el antropólogo Inzúa.

Este es el caso de “Memo”, quien a su corta edad se vislumbra como profesionista, y no ser uno más en las estadísticas.



Conoce la historia completa



www.siminforma.com.mx

Editorial

Dependencia y corrupción

Vea que la magnitud de tal campaña mediática no era de extrañar. Digamos que era el paso lógico en medio de la ilógica manera de propalar falacias, afincados en la máxima de que una mentira, a fuerza de repetirse, se convierte en verdad.

Esa es la apuesta con esta nueva andanada de “certezas” gubernamentales, cuyo asidero es tan firme como aquello de que “todo el mundo espera ansioso para invertir” o “que en breve bajarán las tarifas de luz”.

En sentido estricto, los argumentos y suposiciones pudieran defenderse, mas no los medios utilizados para conseguirlo. Ahí está el triste ejemplo del Fondo de Cultura Económica, utilizado para llenar de adjetivos al *Señorpresidente*, mediante pseudoanalistas, “periodistas” y en el más burdo de los casos, hasta artistas de vodevil exaltados a nivel de voceros.

El resultado salta a la vista: muchas promesas y un tema de auténtica preocupación que, sin embargo, es minimizado.

Se le pregunta al presidente qué pasa con aquella promesa de campaña de crear la Comisión Nacional Anticorrupción, y la respuesta no pudo ser más desilusionante...

¿Corrupción?... un cáncer social, un hábito cultural que no es privativo del país, sino un “fenómeno mundial” (mal de muchos...); confesión asaz equivocada, porque cuando proviene de un gobernante revela que no existe intención de combatir.

Que el primer mandatario esté convencido de que la corrupción es un tema de índole cultural, deja entrever que el cáncer social existe, porque “así somos los mexicanos”.

Dicho en pocas palabras, si por naturaleza somos tramposos, sigamos creyendo que bajarán las tarifas de la energía y, en tanto, que no se cuestione cómo, en lo oscuro, se prepara todo para entregar los recursos naturales del país. Total, “así somos”, ¿no?

Además, no conforme con hacer ver a la corrupción como parte de nuestra naturaleza histórica, la desazón aumenta cuando se empeñan en apostar a una vapuleada “Reforma Educativa” como solución.

VIVA LA
¿INDEPENDENCIA?



Si esto fuera así, habría que partir del ejemplo e impartición de profesores escasamente preparados, para colegir que habremos de esperar, cuando menos, tres generaciones para comenzar a ver cómo los trastocados –e históricos- valores mexicanos comienzan a cambiar.

Triste y tan preocupante como aceptar que un país culturalmente tramposo, en breve, celebrará su nueva dependencia...

En la casa, la oficina y la farmacia... SimiRadio es nuestra nueva sustancia ¡Conéctate!



Dos estaciones para todos los gustos y un programa en **VIVO** con el Dr. Simi

Simi Hits o Simi Banda Mix

Ingresa a www.siminforma.com.mx

Salud y sociedad



Peste bubónica y ébola

Según los datos hasta ahora conocidos, la enfermedad por el virus del ébola es una zoonosis, es decir, una infección de origen animal que por algunas razones en proceso de esclarecimiento ha pasado al ser humano. También fue una zoonosis la influenza española, fiebre que a principio del siglo XX se llevó a la tumba al menos a 50 millones de personas, sobre todo en Europa. Se trató de una gripe de las aves, una gripe aviar. Igualmente fue una zoonosis aquella terrible epidemia de peste negra o bubónica que, en el siglo XIV, mató a 25 millones de personas, un tercio de la población europea de entonces, así como a otros sesenta millones en Asia.

La picadura de las pulgas de las ratas fue el vehículo de la infección. En el caso del ébola, la infección proviene de la coexistencia del hombre con ciertos animales, como monos y murciélagos. Y, sobre todo, por el consumo humano de la carne de estas especies.

Afortunadamente, y como bien se sabe, el ébola no es muy contagioso, pues para la transmisión hace falta el contacto con los fluidos corporales de un infectado, como pasa, casi exclusivamente, con los familiares cercanos y el personal médico involucrado. Y si bien la tasa de mortalidad del ébola es muy alta (entre 50 y 60 por ciento de los infectados), los fallecimientos se cuentan por centenas y no por decenas de millones, como ocurrió durante milenios con otras epidemias y otras zoonosis.

Para combatir la patología y salvar la vida del enfermo, la medicina recurre al tratamiento paliativo. Y para frenar la epidemia existen diversos medios: aislamiento del paciente, cerco sanitario, pruebas de laboratorio y, desde la aparición del sida, un enorme avance en el conocimiento y producción de agentes antivirales. Todo ello permite ser optimistas acerca de un muy limitado desarrollo de esta nueva zoonosis.

El drama de médicos contra el ébola

Los médicos que combaten el ébola en África Occidental trabajan jornadas de 14 horas diarias, siete días a la semana, protegidos de pies a cabeza, bajo el calor agobiante en clínicas precarias.

Las condiciones inhumanas no son el único problema: los trabajadores de la salud deben esforzarse para convencer a los pacientes que quieren ayudarlos y no perjudicarlos.

Los galenos que prestan ayuda humanitaria en ocasiones son rechazados por la población porque circulan rumores de que los trabajadores occidentales de la salud están llevando la enfermedad o infectando deliberadamente a los pacientes.

Ganar confianza
Es difícil ganarse la confianza de los pacientes africanos debajo de un traje con casco, antiparras y máscaras que ocultan sus rostros. “Una quiere

decirles tantas cosas... explicarles por qué están tan enfermos”, comentó la enfermera Monia Sayah, de Médicos Sin Fronteras. “Sufren mucho, pero solo te miran a los ojos”.

La depresión emocional se suma al agotamiento y la deshidratación, pero los médicos siguen con su misión. “Cuando la necesidad es tan grande, uno no puede justificar no quedarse allí”, opinó el doctor Robert Fowler, quien trabajó recientemente en Guinea y Sierra Leona.

Fowler, médico de cuidados críticos en el Hospital Sunnybrook, en Toronto, Canadá —actualmente en año sabático, presta sus servicios voluntarios a la Organización Mundial de la Salud— dijo que la barrera del traje protector es grande pero no insuperable.

“Cuando la tasa de mortalidad es tan alta, uno sabe



que todos los días habrá un par de pacientes en tu sala que no pasarán la noche”, comentó.

El brote del virus ha afectado a tres de los países más pobres del mundo, donde los sistemas de salud no tienen suficiente personal ni equipamiento. En Liberia hay apenas

un médico por cada 100 mil habitantes, y dos en Sierra Leona, según la Organización Mundial de la Salud, y no hay estadísticas disponibles para Guinea.

La proporción de médicos por cada 100 mil habitantes en países desarrollados, como Estados Unidos, asciende a 245.

GRANDES HUMANISTAS

DEL SIGLO XX

El 19 de agosto se conmemora el Día Mundial de la Asistencia Humanitaria, para reconocer a los activistas y organizaciones que prestan ayuda a miles de personas en todo el mundo. Conoce a seis de los más grandes luchadores del siglo pasado.

					
<p>Eleanor Roosevelt (Estados Unidos, 1884-1962)</p> <ul style="list-style-type: none"> • Delegada de las Naciones Unidas y activista política. • Abogó por la igualdad de derechos para mujeres y trabajadores afroamericanos e impulsó la Declaración Universal de los Derechos Humanos • Fue nombrada "Primera Dama del Mundo" por sus logros humanitarios. 	<p>Mahatma Gandhi (India, 1869-1948)</p> <ul style="list-style-type: none"> • Abogado, líder espiritual y político del nacionalismo indio. • Luchó contra el colonialismo británico. • Fue pionero de la resistencia y desobediencia civil no violenta. 	<p>Madre Teresa de Calcuta (Albania, 1910-1997)</p> <ul style="list-style-type: none"> • Religiosa de la Congregación Católica de las Misioneras de la Caridad. • Reconocida por su actividad humanitaria en contra de la pobreza en Calcuta, India. • Premio Nobel de la Paz en 1979 y la condecoración Bharat Ratna en 1980. 	<p>Nelson Mandela (Sudáfrica, 1918-2013)</p> <ul style="list-style-type: none"> • Abogado, activista político y presidente de Sudáfrica (1994-1999). • Luchó contra la segregación racial. • Premio Nobel de la Paz (1993). 	<p>Martin Luther King (Estados Unidos, 1929-1968)</p> <ul style="list-style-type: none"> • Pastor bautista, activista de los derechos civiles. • Protagonizó la lucha no violenta contra la segregación legal de los ciudadanos afroamericanos. • Premio Nobel de la Paz (1964). 	<p>Rigoberta Menchu (Guatemala, 1959-)</p> <ul style="list-style-type: none"> • Escritora y líder indígena de la etnia maya quiché. • Continúa luchando por los derechos civiles indígenas y la reconciliación intercultural en Guatemala. • Premio Nobel de la Paz (1992) y Embajadora de la Buena Voluntad de la Unesco (1996).

Fuentes: biografiasyvidas.com, bbc.co.uk, un.org, humanrights.com, aciprensa.com Investigación y redacción: Jennifer Rosado Edición: Mónica I. Fuentes Pacheco Diseño y arte digital: Alberto Nava Consultoría



FARMACIAS SIMILARES®
"LO MISMO PERO MAS BARATO"®

HASTA 75% DE AHORRO

MÁS DE **100** PRODUCTOS NUEVOS PARA TI

FARMACIAS SIMILARES "LO MISMO PERO MAS BARATO"®

NUEVOS PRODUCTOS

HASTA 75% AHORRO



Fundación **BEST**® a.c.

Síguenos por: [f](#) [t](#)

UNIDOS PARA AYUDAR

Fundación Best, 17 años a tu lado

Historias armables



Arturo Martínez

Tren bala

¿Te gustaría viajar en un tren bala? Son cómodos, eficientes y más baratos que un avión. Corren a más de 200 kilómetros por hora sobre vías de trenes viejos, o a más de 250 en las construidas especialmente para ellos. Se les llama "TGV" (trenes de gran velocidad), o "tren bala".

Desde 1960 comenzaron a construirse en Japón y, claro, ahora son mucho más modernos, más rápidos y, de hecho, son de los transportes más seguros del mundo. Actualmente, puedes viajar en un tren bala en España, Francia, Italia, Alemania, el Reino Unido, Corea, Japón, China, Sudáfrica, Argelia y Brasil.

En México se ha iniciado la construcción de uno, en el que podrás llegar de México a Querétaro, en una hora, en lugar de las dos que se hacen hoy. Solo que estará listo hasta el 2017. Pero cuando esté, va a ser el primer tren de alta velocidad en Latinoamérica. Es probable que lo construyan en Francia, como el de Alemania, por ejemplo, que es uno de los más rápidos del planeta. Corre a más de 300 kilómetros por hora, y es más veloz que un auto de carreras.

El tren bala alemán se llama "ICE" (Inter City Express) porque conecta a las ciudades principales de Alemania, como Berlín, Hamburgo y Colonia, pero, además, llega a Dinamarca, Holanda, Bélgica, Francia, Suiza y Austria.

El tren bala alemán tiene pantallas de información interiores, donde se puede ver la estación en la que vas, la que sigue, a qué velocidad está corriendo, en qué lugar estás, y todo eso en varios idiomas. Cuenta con pantallas exteriores para que sepas el número de viaje, el del carro y hacia dónde va. Además, los asientos disponen de pantallas digitales, en las que aparece la información.

El tren bala alemán, tiene 509 asientos y unos 50 de ellos están reservados para discapacitados. Además, cuenta con zonas para sillas de ruedas y cuartos de baño.

Tiene alta tecnología de comunicación con el centro de control para brindar un mejor servicio, mantenimiento protección contra incendios y seguridad a los pasajeros.

¿Se te antoja viajar en uno de ellos? Por lo pronto puedes armarlo y recorrer las ciudades de Europa... o correr de la sala al comedor. Eso sí, ten cuidado. Recuerda que son muy veloces.

- 1.- Saca copias para tus amigos
- 2.- Pega los planos en una hoja de papel bond
- 3.- Coloréalo
- 4.- Recorta las piezas, según el orden de los dibujos
- 5.- Ármalas doblando y pegando las pestañas
- 6.- Pégalas como se indica en los dibujos



**¡Amplifícalo, por partes,
del tamaño que quieras!**
**Si te cuesta trabajo armarlo
dile a tu papá que te ayude**

Escanea el código y
descarga otros modelos



www.siminforma.com.mx

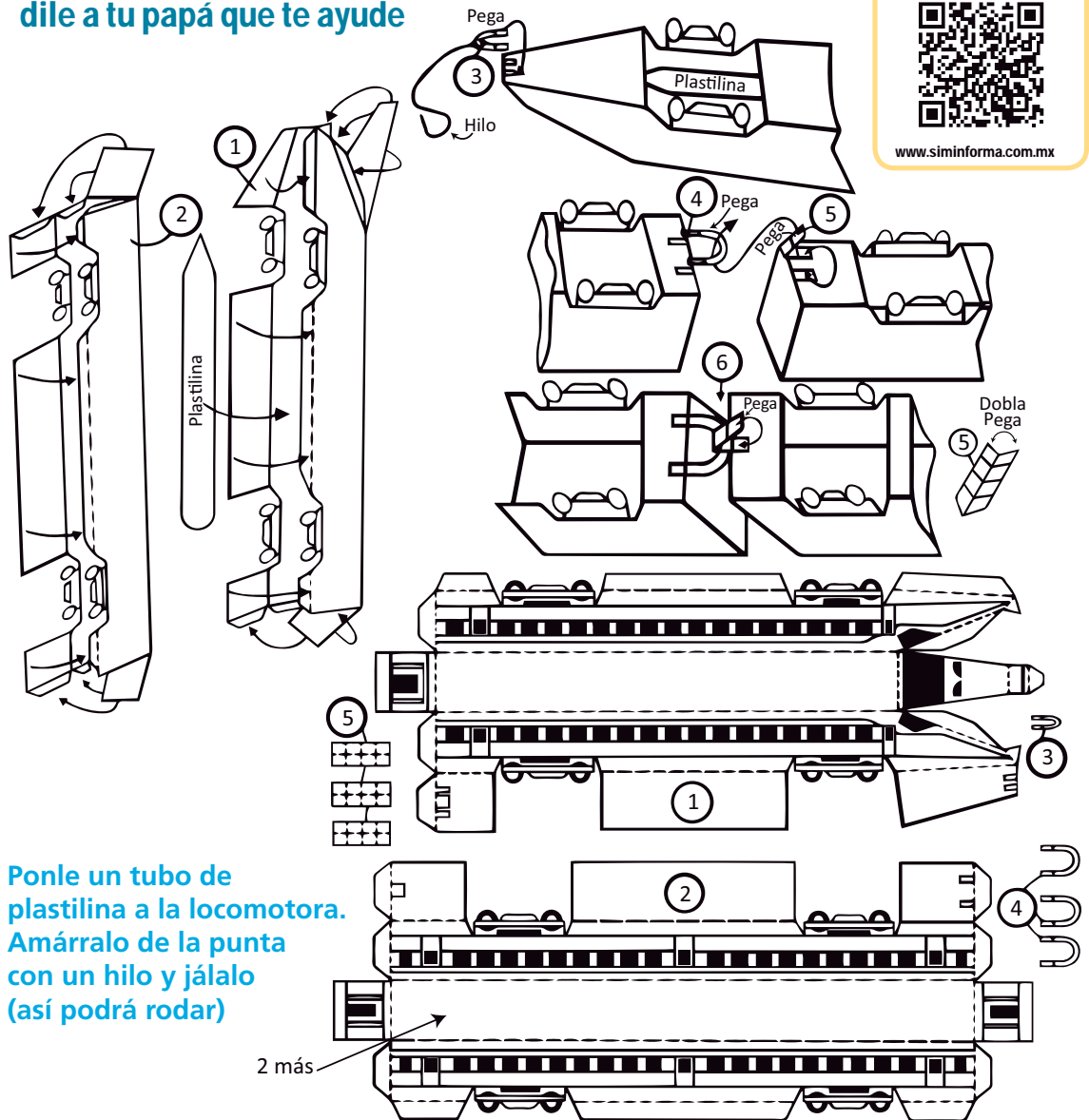

**Ponle un tubo de
plastilina a la locomotora.
Amárralo de la punta
con un hilo y jálalo
(así podrá rodar)**

¿Cuántas figuras has armado y están en tu colección?

Si tienes una sugerencia, manda tu correo a simi_informa@porunpaismejor.com.mx

Edmundo Javier Olmos Vargas
58 25 94 69 - 044 55 32 49 74 47

Con puntos y comas...

Fernando Gutiérrez

Cuando aparece un vocativo después de palabras, como *gracias*, *felicidades*, *hola*, *adiós* o *bienvenido*, se escribe siempre entre comas: «Gracias, maestro», en vez de «Gracias maestro».

En los medios de comunicación es habitual encontrar frases en las que el vocativo no está entre comas, lo cual

es un error: «Felicidades campeones» o «Adiós libro de papel; sé bienvenido libro electrónico», donde *campeones*, *libro de papel* y *libro electrónico* son vocativos.

Así pues, en los ejemplos anteriores lo apropiado habría sido escribir «Felicidades, campeones» y «Adiós, libro de papel; sé bienvenido, libro electrónico».

En este sentido, la *Ortografía de la lengua española* señala que vocativo es «la palabra o grupo de palabras que se refieren al interlocutor y se emplean para llamarlo o dirigirse a él de forma explícita».

fernandoguper@gmail.com

¡Ay, ojitos pajaritos!

Armando Ramírez



¿Le gusta el chile? ¿Y la nogada?

¿A qué mexicano no le gusta el chile? Y les encanta de todos los tamaños y de todas las formas; pero los que se llevan la palma de oro son los chiles rellenos, y de esos, el rey de reyes es el chile en nogada, mexicano hasta las cachas.

En estos meses son los reyes de la mesa mexicana, es su temporada, pues hay abundancia de nuez fresca, que garantiza una excelente nogada. Dicen los poblanos que todo comenzó en el convento de Santa Mónica, en Puebla: el obispo Antonio Joaquín Pérez andaba de “queda bien con el muchacho guapo de la película” (Agustín de Iturbide, quien había firmado el acta de Independencia) y puso manos a la obra. Entonces le dijo al Ayuntamiento poblanos que había que recibirlo con flores y manteles largos, y organizó un banquete con catorce platillos diferentes. La mano de obra fue de las monjas de los conventos: a las agustinas, del de Santa Mónica, les tocó preparar los famosos chiles rellenos bañados con salsa de nuez. Cierzo, los chiles rellenos, un siglo antes, ya se conocían y eran la delicia de la cocina novohispana; en 1714 encontramos una receta de chile relleno en salsa de nuez, antecedente de los chiles en nogada.

Así el culpable de la creación del chile en nogada resulta ser Agustín de Iturbide, a quien algunos le atribuyen la idea de los colores de la bandera mexicana, por haber creado el ejército de las Tres Garantías o Trigarante, cuyo lábaro llevaba estos colores aunque no en el orden en que los conocemos. Otros se la atribuyen a Morelos: el verde, la esperanza; el blanco, la unión del país, y el rojo, la sangre de los héroes.

Las monjas agustinas querían agasajar a Iturbide, quien en ese tiempo era un verdadero *rockstar*, había conducido al país, junto con Vicente Guerrero, a la Independencia, y las madres adoman el platillo con los colores de la bandera Trigarante: el verde del chile, lo blanco de la nogada y el rojo de la granada, y tómalas Agustín, ahí tienes tus chiles en nogada. Por cierto, como llevan frutas, se cree que en el principio fue un postre, ¿pasan, ustedes, a creer? ¡Viva México!, digo, jijos, ¡ay, ojitos pajaritos!

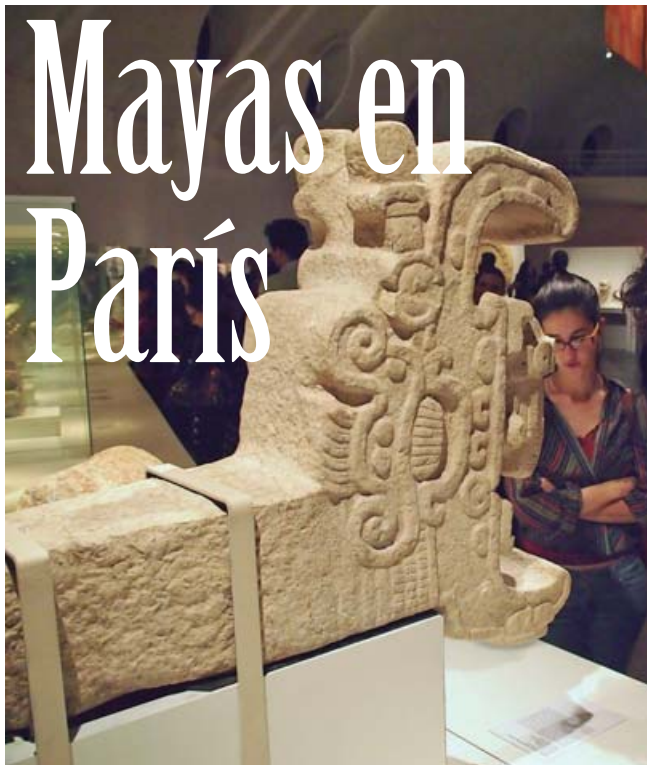

El mundo maya será protagonista de la vida cultural parisina, a finales de este año, con la inauguración de la exposición de piezas de esa civilización, aportadas por el INAH.

La muestra “Los Mayas, un tiempo sin fin”, se exhibirá del 7 de octubre al 8 de febrero del 2015, en el museo del Quai Branly.

Será montada en la Galería Jardín, del último gran museo construido en París, ubicado a escasos metros de la Torre Eiffel, en la orilla izquierda del río Sena.

La exposición será inaugurada por autoridades francesas y mexicanas, se prevé que será visitada por decenas de miles de personas.

Se trata piezas de diferentes épocas que muestran la extraordinaria longevidad de la civilización maya.

A través de ocho grandes temas, la exposición permitirá apreciar los legados de los mayas a la humanidad siguiendo un orden temático: El hombre y la naturaleza, el hombre frente al tiempo y los astros, las élites, las ciudades, la comunidad humana y la vida cotidiana, las fuerzas sagradas, rituales y ritos funerarios.

La exposición propondrá descubrir los diferentes aspectos de esta cultura, su capacidad creativa y su perfección técnica, mediante la exhibición de estelas, ornamentos de jade, figuras de palenque, de 600 y 900 años después de Cristo, entre otras.

Además de la exhibición de piezas, el Quai Branly, cuyo lema es “el museo en el que dialogan las culturas”, organizará un coloquio internacional sobre los mayas en el que participarán arqueólogos, epigrafistas, etnohistoriadores, etnólogos y lingüistas.

Cine+

Ivan Cruz Mejía

ivancruzmejia@gmail.com



Herodes

¿Habrán quien crea que la política, o mejor dicho, los políticos pueden cambiar? Las personas que pelearon en 1910, quienes marcharon y salieron corriendo de la Plaza de las Tres Culturas dejando atrás los cuerpos sin vida de sus mejores amigos, en el 68, y los que a diario se juegan la vida entre balas perdidas, producto de la “guerra contra el narcotráfico” ¿tendrán un diminuto sentimiento de esperanza de que algo cambie en nuestro país? Sin importar nuestra preferencia política, estatus social, poder económico o cualquier cosa que nos divida en sectores sociales, me parece que hay uno o varios sentimientos que nos unen: La impotencia, hartazgo,

desesperación e indignación por mencionar algunos, son nuestro punto de encuentro, lo que nos une, y debiera darnos fuerza para organizar algo más que una plática después de la comida, poner comentarios en *Facebook*, o mentar madres a la televisión o al periódico cuando sale algo de política, y no los culpo, a todos nos pasa.

La ley de Herodes (1999), fue una de las películas que volvió a retratar esta temática en el cine comercial. Una historia fluida, entretenida, llena de comedia —en ocasiones involuntaria— que más que ficción parece un documental. La historia cuenta los inicios de un político que hará hasta lo imposible por

conseguir dinero, digo, un buen hueso en su partido. ¿les suena familiar? Bien dicen que los mexicanos somos buenos para burlarnos de nuestras desgracias, y creo que esta película es un claro ejemplo. Las actuaciones de Damián Alcázar y Pedro Armendáriz Jr., son excelentes, y en conjunto con la dirección de Luis Estrada, lograron el éxito de este largometraje.

Es increíble darse cuenta de que a pesar de las décadas que han pasado, seguimos padeciendo lo mismo. ¿Algún día podremos organizarnos para lograr un cambio? Mientras, seguiremos diciendo: “Aquí, es la ley de Herodes: o te chingas o te jodes”. Por cierto, ¡viva México!

Desde la loma de los disparos



Baltazar Ignacio Valadez

El beisbol, un perseguido en el DF

Duele decirlo, pero lamentablemente es cierto: el beisbol es un perseguido en el Distrito Federal. Ernesto Zedillo y Genaro Borrego Estrada vendieron el terreno sagrado del Parque del Seguro Social y, ahora, según anuncio oficial, los Diablos Rojos del México se quedarán sin casa porque el Foro Sol será remodelado para el regreso del Gran Premio de México. El expresidente de la república y el exdirector de la institución, empobrecida por la corrupción, como lo es Seguro Social, no recibieron 30 monedas de plata, sino 169 millones 69 mil 862.50 pesos. Así, mientras los aficionados a la Fórmula Uno están de fiesta, los del beisbol y, en particular, los del México están con un nudo en la garganta y el miedo de que, sus queridos Diablos, se vean en la forzosa necesidad de emigrar sabrá Dios por cuánto tiempo. Una de las grandes diferencias entre el beisbol de la Liga Mexicana y el Gran Premio de México, es que mientras el primero lo puede disfrutar "Juan Pueblo", el segundo solo la élite con billetes en el banco y sus bolsillos. De acuerdo con lo que dicen los expertos en la materia, Canadá es el país que sirve de referente para calcular cuánto costarán los boletos para entrar al autódromo Hermanos Rodríguez, y ver pasar una y otra vez los bólidos de la Fórmula Uno: los más "baratos" cerca de mil quinientos pesos, los más caros casi siete mil pesos. A los gobiernos federal y de la capital, no les importa dejar sin su deporte favorito a millares de familias, pues al decir de la secretaria de Turismo, Claudia Ruiz Massieu, el regreso del Campeonato Mundial de la Fórmula Uno le dará gran prestigio al país, lo mismo que una buena cantidad de divisas. A pesar de todo, algunos nos atrevemos a no perder la esperanza y pensar que don Alfredo Harp Helú, abrirá la cartera y tocará mil puertas para lograr el milagro de que sus queridos Diablos pronto tengan una nueva casa en la capital del país.

Futbolistas caros, futbol pobre

Fernando Gutiérrez Pérez



Para nadie es un secreto: el futbol mexicano, como espectáculo, vale un cacahuete. Ya lo dijo Antonio "Tota" Carbajal: "Está manejado con las patas". No se equivoca el famoso "Cinco Copas".

¿O alguien se atreve a refutarlo?

Mire, usted: de nuestro futbolito, aunque molero, han emigrado jugadores de calidad a equipos europeos: Nery Castillo (vendido en 20 millones de dólares), Carlos Vela (14.7 mdd), Raúl Jiménez (14 mdd), Héctor Herrera (10.7), Javier "Chicharito" Hernández (10 mdd), Diego Reyes (9.6 mdd), Andrés Guardado (9.3 mdd),

Giovani Dos Santos (8 mdd), Rafael Márquez (6.9 mdd) y Pablo Barrera (6.4 mdd).

La eficiencia de estos elementos no se pone en duda. Si no la tuvieran, jamás se habrían fijado en ellos. Lo desconcertante, lo incongruente, es que cuando son llamados a la selección mexicana, su rendimiento deja mucho que desear. Se convierten en bailarinas.

El caso es que se ha abierto el mercado exterior para nuestros jugadores, algunos, aunque veteranos como Rafael Márquez, prefieren ganar menos a cambio de estar en canchas europeas.

Las cosas han cambiado

mucho desde que Hugo Sánchez se fue a España, donde llegó a triunfar, pero tuvo que aguantar la ola de discriminación que aún prevalece en la Madre Patria.

Hoy, crece la oleada azteca hacia clubes europeos. Y hay una explicación esencial en ese fenómeno: los jugadores tienen otra mentalidad. Ya no son como aquel "Jamaicón" Villegas que lloraba por sus frijoles y chilitos cuando iba al extranjero.

También hay más preparación física y un mejor nivel de juego.

La pregunta es: ¿Entonces, por qué el futbol casero es tan malo, tan irregular? La respuesta podría encontrarse en

el Guadalajara, un club de mucha tradición, que hoy arrastra la cobija.

La culpa es de los dueños que han hecho del futbol un negocio personal, pero se han olvidado de hacerlo también un deporte verdaderamente profesional.

La muestra de lo que debe ser nos la dan los empresarios de Estados Unidos: hacen de todos sus deportes un negocio que produce millonadas; son de muy alto nivel, un espectáculo que llena estadios.

¿Será tan difícil que aquí hagan lo mismo?

fernandoguper@gmail.com

Alexander se consolida con *Claroscuro*

Miguel Ángel Becerril

Después de tres años sin entrar a un estudio de grabación, Alexander Acha regresa a la escena musical con *Claroscuro*, su nueva propuesta musical.

La elección de los 12 temas que integran el tercer disco de este intérprete, se dio entre cientos de canciones, donde Acha es coautor al lado de destacados compositores como Yoel Henríquez, Fernando Osorio y Jorge Luis Piloto, entre otros.

Claroscuro fue producido por Loris Ceroni, en Italia, durante el último trimestre de 2013.

En conferencia de prensa, donde estuvo *Siminota Musical*, Acha aseguró que se siente influido por su padre, el también cantante Emmanuel, por Alejandro Sanz y Luis Miguel, punto de referencia para el autor de *Te amo*.

“Místico, guadalupano y enamorado”, así es como se define Alexander, quien desde los ocho años compone y toca el piano: “Creo en Dios sobre todas las cosas, en él he encontrado la inspiración más pura y sincera para componer canciones. Amo a Dios con todo mi corazón, es lo que más amo en mi vida, la fe es parte de mí, el amor de Dios es parte de mí, Dios es parte de mi vida, es parte de mi música”, declaró durante la presentación.

De acuerdo con el artista, en esta producción buscó hacer un cambio en su música, ya que quería ofrecerle al público algo distinto a sus pasadas propuestas musicales, por lo cual se aventuró a incorporar otros ritmos, para adentrarse en la mezcla de géneros como el *funk*, *gospel* y electrónico, entre otros.

“*Claroscuro* es un disco muy fresco, divertido, que puedes escuchar completo, pues cada canción tiene lo suyo y una personalidad propia, un disco juvenil, sencillo más no simple. Lo simple a veces puede ser aburrido y faltarle algo, como sabor; *Claroscuro* tiene mucho sabor, pero sin rebuscamientos, ni complicaciones estruendosas, pero rico en su contenido. Todo en este disco está expresado de una forma sencilla”, aseguró.

“Como toda persona, he tenido mis claros y mis oscuros, por ello, decidí llamarle *Claroscuro*, porque todos tenemos esas dos caras, y así es este disco que tiene canciones de amor, dolor y temas más difíciles, pero lo que prevalece es la luz, la alegría, la esperanza y la ilusión.

“A este disco le dimos otro sonido, no es tan orgánico, es más electroacústico, con *beats* que pueden entrar a los antros. Antes tuve canciones rítmicas pero más acústicas; por el contrario, aquí entramos con un sonido más *funk* y electrónico a los temas más rítmicos”, afirmó.

Con respecto a su carrera, la cual comenzó a principio del 2008, Alexander confía que será tan duradera como la de su padre, de quien oye “consejos y sugerencias, ya que más sabe el diablo por viejo, que por diablo”.



Frente a la tele

Álvaro Cueva



alvaro@alvarocueva.com

Una burla

Yo no tengo nada en contra de las telenovelas de corte popular pero una cosa es hacer melodramas para el pueblo y otra, muy distinta, burlarse del pueblo a través de un melodrama. ¿Por qué le estoy escribiendo esto? Por *Hasta el fin del mundo te amaré*, la telenovela nocturna del Canal de las Estrellas.

¡Qué manera tan más descarada de faltarle al respeto a la gente, de tratarla como tonta y de ofrecerle un producto mediocre lleno de mentiras! Si hubiera un poco de decencia en esta industria, los ejecutivos de Televisa jamás la hubieran autorizado.

Pero no, como los responsables de esta pieza son los mismos que antes le regalaron varios éxitos a esa compañía, como *Amores verdaderos*, van por la libre y hacen su regalada gana.

¡Y, luego, ni competencia tienen! Porque, usted, no me dejará mentir, nadie en la televisión abierta nacional, a esa hora, tiene una telenovela de producción propia como para hacerle sombra a ese título.

Por tanto, va a triunfar porque va a triunfar. Es inevitable, es como para que nos pongamos a pensar largo y tendido.

¿En qué me baso para atacar tanto a esta producción? En su historia, en su reparto y en sus mensajes.

Nadie se puede tragar esa historia de amor tan forzada entre un mecánico de barrio y una millonaria chocolatera.

Nadie puede creer el cuento de que Pedro Fernández, a sus casi 50 años, es un muchachito soltero que vive en la casa de su mamá.

Nadie puede suponer que Marjorie de Sousa es una tierna y bondadosa dama de sociedad nacida y criada en México. ¡Nadie!

Además de que los mecánicos de barrio no son corredores profesionales de autos en sus ratos libres y de que las millonarias chocolateras tampoco hacen las cosas que la protagonista de esta aberración hace.

¡Todo esto me parece tan deprimente! Si algo se merece usted es calidad, si algo tiene este país es talento, y mire la sorpresa con la que nos salieron los señores de Televisa en su mejor horario.

Tan bonitas que son las telenovelas, tan bonita que es la televisión popular. ¿O, usted, qué opina?

Amigo trabajador

Si cotizaste entre
1972 y 1992,
el Infonavit
te devuelve
en automático
tu fondo de ahorro.

Espera el depósito
en tu **cuenta de**
pensión.



www.infonavit.org.mx
Infonatel 01 800 008 3900

Síguenos en las redes sociales:

