

**SIMIREC**  
30 cápsulas  
Precio máximo al público \$876.00  
**\$219.00**



De venta exclusiva en

**FARMACIAS SIMILARES**  
"LO MISMO PERO MAS BARATO" **HASTA 75% DE AHORRO**

\*Este producto no es medicamento. El consumo de este producto es responsabilidad de quien los recomienda y de quien los usa. Vigencia de la publicación al 30 de abril de 2017.

# SIM NFORMA

Por Un País Mejor<sup>®</sup>

siminforma.com / Abril 2017 / Núm. 420 / Ejemplar gratuito / Simi TV  @DrSimiTV 



## Astronomía, la exploración del universo



pp. 10 y 11

## Sobreviviendo a Chanoc

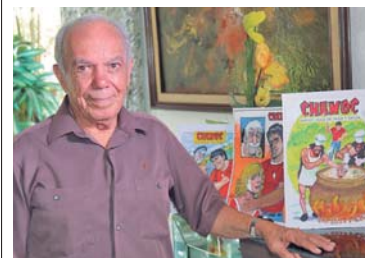

pp. 8 y 9

## El legado continúa



# La madre Tierra, la única... la nuestra

Marilú Carrillo

## Estrategias de adaptación y mitigación del cambio climático:

- \* Utilice bolsas de tela en las compras, evite comida “para llevar” y aproveche envases propios. Puede aminorar la emisión de 1.100 kilos de CO<sub>2</sub> si reduce su basura 10 %.
- \* Haga uso del “refill” con vasos y cilindros propios, en vez de comprar botellas PET con agua
- \* Lave con agua fría; ahorrará 150 kilos de CO<sub>2</sub>
- \* Al apagar los electrodomésticos que no ocupa (computadoras, televisiones, lavadoras), en automático, se reduce la emisión de dióxido de carbono
- \* Un consumidor responsable adquiere ecotecnia (focos ahorradores, calentadores solares, impermeabilizantes ecológicos, fertilizantes orgánicos, papel reciclado, etc...)
- \* Participe con Fundación del Dr. Simi, en el monitoreo (abono, limpieza e hidratación) de árboles este 8 de abril a las 09:00 am, en Sierra Guadalupe, Coacalco, Estado de México.  
¡Sea parte también del voluntariado de reforestación en julio!



La humanidad ha respondido con lentitud a las alertas generadas por el calentamiento global, desde principio de los años 80, cuando los ecologistas eran considerados un grupo marginal y los periodistas de la fuente ambiental, tachados de “amarillistas”.

En los 90, el desmedido crecimiento poblacional, el descubrimiento de grupos vulnerables en zonas de abun-

dancia natural, la crisis alimentaria, desabasto de agua y extinción de especies llevaron a la comunidad científica a ser más estrictos en los pronósticos sobre los impactos al equilibrio, pues ante un posible colapso ambiental, la economía global colapsaría.

¿Se imagina tener que pagar por aire no contaminado?, ¿una guerra mundial por el agua? o ¿refugiados climáticos?

En 1972, en Estocolmo, se celebró la primera conferencia internacional sobre el medioambiente, cuyo objetivo fue sensibilizar a los líderes mundiales de las consecuencias irreversibles. Así se inició, entonces, una intensa labor para desarrollar políticas públicas que encaminaran al desarrollo humano sostenible.

La protección de ecosistemas y su biodiversidad se han convertido en un tema de seguridad nacional, pues el equilibrio de los pobladores que secunden la generación del 2030, depende del presente accionar. Farmacias Similares lo sabe y, por ello, *EcoSimi* conmemora el Día Internacional de la Madre Tierra, y lo invita, apreciable lector, a la reflexión profunda sobre la interdependencia de las especies vivas, el planeta y nosotros.

La Pachamama, Ñuke Mapu, Gaia o Madre Tierra, es más que un hogar o un ser proveedor; representa la conexión vital eterna entre seres vivos, conocimiento ancestral, bienes naturales comunes y humanidad.

¿Le gusta el mar?, ¿se deleita con frutos?, ¿ha visto a sus hijos correr en el campo?, ¿ha observado a alguna especie en su hábitat natural?, ¿disfruta de los paisajes?

Eso es la madre Tierra, una entidad que sustenta naturaleza y vida.

Las pequeñas acciones en grupo, conquistan retos globales. Ama a la Tierra con el amor que un hijo le ofrece a una madre.

**SIMINFORMA**  
Por Un País Mejor.

Presidente de Grupo Por Un País Mejor  
Víctor González Torres

siminforma.com.mx simi\_informa@porunpaismejor.com.mx Redacción México: 54 22 01 18  
Conmutador: 54 22 45 00 Medios de Comunicación Grupo Por Un País Mejor



### Redacción

Director Vicente Monroy Yáñez

### Diseño

Adriana Hinojo Montes de Oca

Virginia Palacios Baeza

### Reporteros

Miguel Ángel Sánchez

Moisés Sánchez

Alejandra Cervantes

Fernando Gutiérrez

Marilú Carrillo

Fabián Montes

500,000 ejemplares

Caricaturistas Jorge Aviña y Ángel Mora Servicio de Agencia Notimex  
Imprenta en México División Comercial Av. México Coyoacán 40 Col.  
Santa Cruz Atoyac, Del. Benito Juárez C.P. 03310 Distribuidores en México  
Farmacias Similares, El Sol de México

Derechos Reservados ©. Con edición en México y Chile. Editado por: Farmacias de Similares, S.A. de C.V., Alemania No. 10, Col. Independencia, C.P. 03630, México, D.F. Número de Certificado de Reserva otorgado por el Instituto Nacional del Derecho de Autor 04-2008-032512250400-101. Certificado de Licitud de Título No. 12893. Certificado de Licitud de Contenido No. 10466. Expedidos por la Comisión Calificadora de Publicaciones y Revistas Ilustradas con fecha 26 de agosto de 2004. Miembro activo No. 1030/2006 de “Prensa Unida de la República, A.C.” Certificado por: Lloyd International, S.C. Fecha de impresión: Marzo de 2017. Periodicidad catorcenal. Editor responsable: Vicente Monroy Yáñez. “Los artículos publicados en esta edición son responsabilidad exclusiva de su autor. Está prohibida la reproducción total o parcial de cualquier material contenido en esta edición, salvo autorización previa y por escrito”.

# Aliados por un país mejor

Alejandra Cervantes



Mariana Jiménez Cárdenas, coordinadora de vinculación de Alimento para Todos, firmó un convenio con Fundación del Dr. Simi, con el objetivo de brindar alimento a personas en situación de vulnerabilidad.

La cooperación, el amor al prójimo y la solidaridad son valores que los seres humanos y la comunidad deben poner en práctica para hacer de este mundo un lugar más justo, donde cada persona viva con mayor equidad y armonía.

Lo anterior viene a colación por la magna reunión en la que participaron Fundación del Dr. Simi y las asociaciones e instituciones que han trabajado para beneficiar a miles de personas en situación de vulnerabilidad, en nuestro país.

A esta junta acudieron los representantes de las fundaciones CIE, Cinépolis, Grupo Lala, Kidzania México, Bafar, Pedro Zaragoza, CMR, Rancho Mágico y Televisa, entre otros.

En el encuentro se rindió homenaje a las labores altruistas que las fundaciones realizan día tras día y María Teresa Hernández de Mancilla, vicepresidenta de Acción Social y Desarrollo Comunitario del Grupo Por Un País Mejor, otorgó a cada uno de estos organismos un reconocimiento para agradecer sus alianzas.

En señal de mayor compromiso con la sociedad y el bien común, Fundación del Dr. Simi firmó un convenio de alianza con Alimento para Todos, IAP, un banco de alimentos con más de 23 años de experiencia en México.

¿El objetivo? Llevar a aquellas personas de escasos recursos y en situación de vulnerabilidad, verduras,

frutas y alimentos para un mejor desarrollo y calidad de vida.

Con este acuerdo se pretende beneficiar a 50 instituciones de asistencia social y 43 comunidades de extrema pobreza, lo que ayudará a mejorar la alimentación de más de 4 mil personas residentes en Ciudad de México, Estado de México, Puebla, Morelos, Querétaro e Hidalgo.

“Pretendemos que esta ayuda llegue a quienes más lo necesitan, como organismos que tengan comedores comunitarios y casas hogar, principalmente”, sostuvo María Teresa Hernández.

Por su parte, la nutrióloga Mariana Jiménez Cárdenas, coordinadora de vinculación de dicha institución, hizo hincapié en la importancia de nutrir adecuadamente a los niños, así como el propósito de este convenio. “Queremos que la sociedad se fortalezca cada vez más y la forma en la que podemos lograrlo es ayudando y uniendo fuerzas”, aseveró.

Bien dice Víctor González Torres: “El que aprende a dar, al dar es muy feliz”. Y no hay mejor ejemplo de ello, que las palabras del presidente de la junta de Asistencia Privada de la Ciudad de México, Carlos Madrid Varela, quien en entrevista, invitó a todos a colaborar socialmente.

“Yo creo que todos podemos hacer algo para ayudar. Todos tenemos, si no dinero, sí tiempo, conocimientos, talento que podemos compartir con los demás”, dijo.



Representantes de diversas instituciones aliadas a Fundación del Dr. Simi homenajearon las labores altruistas de su día a día.



**¿Quieres ser parte de nosotros?**

*Si eres médico titulado, con vocación de servicio,*

**¡únete a este gran equipo!**

*al que ya pertenecemos más de 11,000 médicos en todo el país.*

Fundación **BEST** B.C.

Síguenos por:  

[fundacionbest.org.mx](http://fundacionbest.org.mx)

**¡Llámanos!**

01 800 508 35 80, (01 55) 5422 4620  
Ext. 4594, 4607, 4630

HASTA 75% DE AHORRO



**Análisis Clínicos del Dr. Simi**  
"La calidad es lo primero"





**OBESIDAD = colesterol alto y diabetes mellitus**

*Durante marzo y abril, nos unimos a Fundación Best, para luchar contra el sobrepeso y la obesidad.*

**QUÍMICA SANGUÍNEA**

**32 ELEMENTOS A SOLO:**

**\$499.00\***

\*Precios sujetos a cambio, sin previo aviso. Válido durante marzo y abril de 2017.

Centro Nacional de Diagnóstico para las Enfermedades Endocrinas "Porque en México el primer"



Reconocidos por nuestra excelente CALIDAD





Fundación **BEST** A.C.

Consulte previamente a su médico.

www.ssdrsimi.com.mx  
**SIMITEL 01 800 911 66 66**  
Q.F.B. José Israel Ponce Mondragón  
Ced. Prof. 4451415-UNAM

# Acné: batalla del adolescente

La piel es el órgano más extenso de nuestro cuerpo; es nuestra carta de presentación ante los demás y una muralla de protección frente a posibles agresiones del entorno, como el acné. Esta enfermedad afecta a más de 90 % de la población juvenil, y por lo general se localiza en la cara, aunque puede aparecer en otras partes del cuerpo.

## ¿Qué lo causa?

El acné se presenta especialmente en los adolescentes como consecuencia de cambios hormonales que generan grandes transformaciones en su desarrollo corporal.

La acción de las hormonas se da sobre una estructura de la piel, llamada foliculo pilosebáceo, que tiene la responsabilidad de producir grasa, para que la piel se mantenga tersa y no se reseque, y de expulsarla regularmente a través de los poros.

Cuando las hormonas estimulan excesivamente a las glándulas sebáceas, estas aumentan de tamaño y empiezan a producir más grasa de lo normal, obstruyendo los poros y provocando infecciones dentro del foliculo como granos, espinillas y puntos negros o blancos.

## ¿Qué lo cura?

En todos los casos, lo aconsejable es que la persona con acné consulte a un dermatólogo, profesional indicado para tratar esta enfermedad.

En la actualidad existen tratamientos muy eficaces para el acné; de acuerdo con la severidad y localización de las lesiones pueden usarse cremas, pastillas, retinoides o incluso antibióticos.

Mantener la piel en buen estado es fundamental para tener un buen aspecto y para que nuestro organismo tenga buena salud.

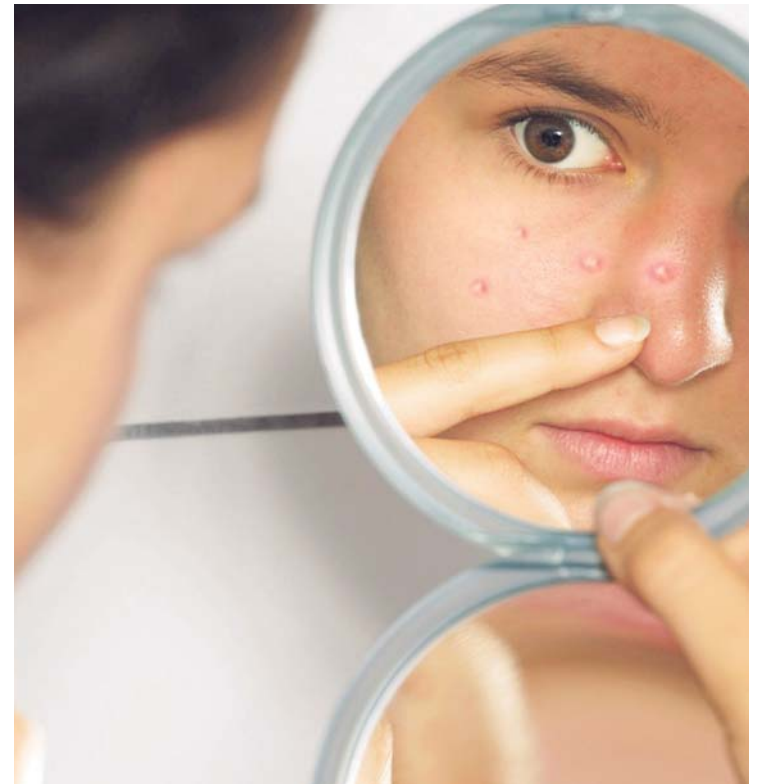

## Trump y sus adversarios

Hasta ahora, lo único que sabemos de los propósitos gubernativos de Donald Trump es lo que él mismo ha declarado: la extensión, hasta su conclusión, del muro que ya existe en la frontera con México; la deportación de algo así como 11 millones de mexicanos indocumentados; la renegociación o el repudio de la parte mexicana del TLCAN para corregir el déficit comercial estadounidense con México, y evitar el ingreso de nuevos migrantes indocumentados, mexicanos o no, a Estados Unidos.

No sabemos, desde luego, cuándo las palabras de Trump pasarán a ser hechos. Pero esas tareas se antojan colosales. Y su puesta

en práctica requiere de mucho tiempo y de un conjunto de recursos y aliados políticos que no se ven por ninguna parte.

Pero lo que sí se ve es el conglomerado de obstáculos y adversarios de esos propósitos. Y no solo eso, sino el también colosal conjunto de enemigos de otros objetivos del magnate y de él mismo.

Trump está enfrentado con los grandes medios de comunicación impresos y audiovisuales de su país y tiene en contra a Hollywood. Dicho en otras palabras, no cuenta con esos dos grandes y tradicionales voceros y reproductores de la ideología y la política de Washington.

### Salud y sociedad

Miguel Ángel Ferrer

[www.miguelangelferrer-mentor.com.mx](http://www.miguelangelferrer-mentor.com.mx)



En el frente anti-Trump, asimismo, están las iglesias más combativas. Y suman decenas o centenas de millones las mujeres de todas edades, raza, religión y condición social que se oponen a los designios trumpianos.

Y se enfrentan al magnate, igualmente, las comunidades latina, afroamericana, oriental, musulmana y de piel roja.

Y por si fuera poco, Trump tiene también en contra a la comunidad de Inteligencia y a la policía política. Y lo mismo puede decirse de muchos gobernadores y alcaldes, de las más prestigiosas universidades, de los altos mandos del ejército, de la intelectualidad progresista y de sectores del Congreso.

¡ADIÓS AMIBA!  
¡ADIÓS LOMBRIZ!



ANTIPARASITARIO

**Farmiver**

Quinfamida - Albendazol

UNA SOLA  
**Dosis**



Reg. No. 385M2006 SSA VI

Reg. No. 173M2012 SSA VI

Ideal para cada integrante de la Familia

Farmiver Pediátrico  
Niños de 2 a 4 años

Farmiver Junior  
Niños de 7 a 11 años

Farmiver Tabletas  
Adultos y Niños mayores de 12 años

[www.farmiver.com.mx](http://www.farmiver.com.mx)

Contacto Comercial

[info@farmacoscontinentales.com.mx](mailto:info@farmacoscontinentales.com.mx)

Fármacos Continentales, S.A. de C.V.



SI PERSISTEN LAS MOLESTIAS, CONSULTE A SU MÉDICO.

Permiso COFEPRIS 163300201B1100

Por tu Salud y la de tu Familia

## Tebegan



Precio máximo al público: \$261.00  
**\$130.00**



Precio máximo al público: \$170.95  
**\$75.00**



De venta en FARMACIAS SIMILARES®

Vigencia al 30 de abril de 2017. Consulte a su médico.





**Sexo, sin lágrimas  
y sin pudor**

Gabriela Jiménez V.

## Macho Alfa

La nota en un periódico decía: “Alumno de secundaria denuncia a su maestra por acoso sexual”. No es algo nuevo el que los docentes abusen de su autoridad para presionar a los chicos en ese sentido.

Pero lo que llamó la atención fueron los comentarios de los internautas. Descalificaban al chico por denunciar. Aludían a que un verdadero macho no le dice que “no” a ninguna mujer, pues esas conductas hablan de un inicio de homosexualidad.

Si socialmente se avala y se espera una sexualidad abierta y enérgica en los hombres, para evitar ser vistos como homosexuales, más que el ejercicio voluntario de la sexualidad motivado por un deseo real, se impone una conducta agresiva que puede generar violencia en un futuro.

Al mismo tiempo, se justifica el acoso y ataque a las mujeres, con la fantasía de que “ellas se lo buscaron”, “no se dan a respetar”, “si se visten como prostitutas, no pidan ser tratadas diferente”, etcétera.

Con estas ideas se violenta el derecho que tenemos todos a decidir con quién y en qué momento ejercer nuestra sexualidad. Se obliga a los adolescentes a mostrarse como un macho alfa y no solo decirle que “sí” a la mujer que los busque, sino también a creer que se puede obligar a cualquiera. Subsiste la visión de que “todas las mujeres quieren, pero dicen que ‘no’”, o de verlas como objetos que pueden ser usados por alguien que se siente superior, ya que si se es hombre, se considera que está por encima de cualquier otro ser vivo.

La sociedad exige a los hijos, hermanos, amigos esta visión machista y degradante acerca de uno de los derechos fundamentales del ser humano: la libertad de elegir cuándo y con quién intimar.

# ¿Qué es una ventana rota?

**Roxana I. González G.**

Aunque son diversos factores los que se han estudiado y relacionado a los comportamientos delictivos, hay uno que nos invita a pensar y a tomar acción.

El psicólogo Philip Zimbardo, en 1969, como profesor de la Universidad de Stanford, realizó un experimento: abandonó dos automóviles idénticos, aunque en barrios diferentes, sin placas y puertas abiertas. Uno en el Bronx, visto como barrio “pobre y conflictivo”; el otro, en el barrio de Palo Alto, con gente “adinerada y tranquila”. El primero, a las pocas horas, quedó desvalijado y lo que quedó fue destruido. En el segundo, no pasó nada durante una semana.

Según algunas personas, se atribuiría a la pobreza dicho acto; sin embargo, el experimento continuó, de manera que se martillaron partes de la carrocería del auto en el barrio rico y, probablemente, fue la señal para que los distinguidos residentes

se comportaran igual, pues a las pocas horas, también estaba destrozado.

Este experimento dio pauta para que James Wilson y George Kelling, en 1982, escribieran “Las ventanas rotas”. Se referían a que, si en un edificio hay una ventana rota, al no ver que alguien se interesa en la reparación, algunos tenderán a romper otras. Después, entre más abandonado luzca, es más posible que lo destruyan. Con el tiempo, dejarían bolsas de basura y esto traería ratas, un deterioro que puede expandirse.

Entonces, se sabe que no es la pobreza ni la raza o el color de la piel, sino la expansión de esas acciones, a partir de la falta de cooperación, del respeto, de participar para hacer los arreglos desde que los daños son pequeños.

Si lo han notado, cuando se da oportunidad de que los grafitis sean una expresión artística, donde antes solo había

ofensas escritas, ahora hay excelentes murales. La reparación de esa ventana rota fue exaltarlo como arte en sí, no como crimen.

¿Se han preguntado cómo se degenera el entorno de una ventana rota, por ejemplo, en un sistema familiar?

Quizá empieza en nosotros mismos, cuando los demás nos ven como un terreno “con permiso para irrumpir y destrozar”. Entonces llegan más abusadores a nuestras relaciones interpersonales y, más adelante, en la sociedad, llegarán más abusadores, que generarán más daños y emociones de frustración o depresión.

Todos somos una comunidad, podemos apoyarnos antes del destroz total. Ayudemos a quienes tienen una ventana rota o un corazón roto, violencia o abandono emocional. Si conoces a alguien que lo necesita, llama el teléfono del CNDEE.

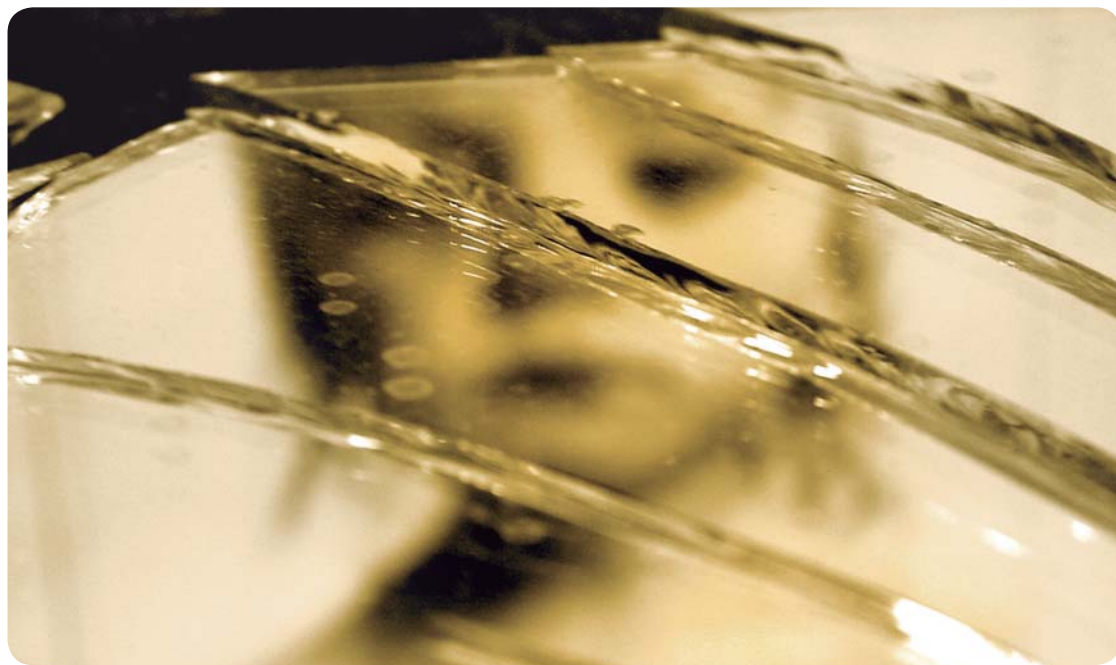

**Ofrecemos apoyo y  
orientación psicológica**

**GRATUITA**

Te invitamos a ver nuestro **Chat de sexualidad** todos los **martes y jueves** de 16:00 a 17:00 hrs a través de [www.siminforma.com.mx](http://www.siminforma.com.mx)

Centro Nacional de Diagnóstico para las Enfermedades Emocionales @cndeeemx

Llama sin costo al  
01 800 911 66 66, opción 3  
[www.serfelizsipuede.com.mx](http://www.serfelizsipuede.com.mx)  
**¡Acércate a nosotros,  
queremos ayudarte!**

# ¿Conoces los riesgos de tener unos **kilos** de más?

- Diabetes
- Hipertensión
- Colesterol elevado
- Enfermedades del corazón

Acude **todos** los **martes** de este mes a los consultorios de **Fundación Best** y el médico te medirá

**GRATIS:** peso, talla, circunferencia abdominal e índice de masa corporal



Fundación **BEST** a.c.

Responsable Sanitario: Dr. Mauricio Cruz Mendoza  
Médico Cirujano, Ced. Prof. 8785409 U. T. N.

Síguenos por:  

## Clindamicina Peróxido de Benzoílo

30g



Precio FARMACIAS SIMILARES®  
**\$329.00**  
Precio máximo al público \$658.00

FARMACIAS SIMILARES®  
"LO MISMO PERO MAS BARATO"  
farmaciasimilares.com 



### Expedientes del poder

Carlos Ramírez  
carlosramirez@hotmial.com  
@carlosramirez

## Oposición ayuda al PRI

Justo en una de las coyunturas en las que la política requiere mayor participación opositora para ampliar los márgenes de la democracia, el PAN, el PRD y Morena se encuentran enfrascados en conflictos internos que le dejan mayores espacios al PRI.

El detonador de los problemas en los partidos opositores ha sido la nominación de candidatos presidenciales para el 2018. En el PAN hay una dura pelea —no competencia— entre el dirigente Ricardo Anaya, la aspirante Margarita Zavala de Calderón, y el exgobernador poblano Rafael Moreno Valle. Lo malo para el PAN es que los grupos están atacándose entre sí. Al grado de que ya contaminaron la elección de gobernador en el Estado de México, una plaza que le urge ganar al PAN.

En el espacio neopopulista del PRD y Morena, la lucha ha fragmentado al perredismo en el Senado. Lo trágico es que hasta ahora los dos partidos se disputan 20 % de tendencia electoral del PRD. En las elecciones legislativas del 2015, el voto perredista se dividió: 11 puntos al PRD y 8.5 a Morena. Para ganar las presidenciales, este segmento político necesitaría 30 % de los votos. Y hasta ahora, los dos no llegan a 20 %.

El PAN anda en las mismas: en las federales de 2015 apenas pudo llegar a 21 %, contra 30 % del PRI. Y en las presidenciales del 2012, cayó al tercer lugar con 25 % de los votos, después de haber ostentado el poder presidencial en 2000 y 2006. Las victorias en gubernaturas, en el 2016, respondieron a una lógica de alianzas con el PRD y a conflictos con los gobernadores salientes.

Si la oposición no se fortalece internamente y si no logra acuerdos entre ella, las posibilidades de ganar la presidencia estarán muy distantes. Hasta ahora se tienen datos que señalan que no basta solo el deterioro de la popularidad del presidente Peña Nieto, sino que se requiere, primero, de unidad interna y luego de candidatos que ofrezcan novedades a los electores.

Lo malo es que las pugnas dentro del PAN y en el PRD-Morena no tienen solución negociada y las disputas van a romper la unidad interna, lo que deja indicios de que el PRI tendría una ventaja en 2018. Pero la culpa no será del PRI, sino de la oposición.

# Ángel Mora y Chanoc

Juan Manuel Rentería

José Ángel Mora Suárez, reconocido dibujante de historietas, con más de siete décadas de trayectoria profesional, nació en el municipio de Frontera, Tabasco, el 14 de abril de 1925. Tiene 92 años de edad.

Desde su niñez afloró su habilidad por el dibujo, y esto lo llevó a trabajar en diversas publicaciones de la llamada “época dorada” de la historieta popular mexicana. Una de ellas fue *Chanoc*, que surge en 1959, con renombre mundial, debido a su tiraje semanal: un millón 200 mil ejemplares, un verdadero fenómeno de circulación.

—¿Qué tan seguros estaban de que Chanoc sería un éxito? —“Bueno, el éxito depende del público y a este nunca se le llega a conocer de fondo, pero nos animó la idea de que era algo nuevo, porque casi todas las revistas que habían eran de temas románticos”.

Las aventuras de este personaje, parecido a Tarzán, se desarrollaban en el pequeño Ixtac, a orillas del golfo de México, un pueblo ficticio, pero que gracias a la famosa historieta se convirtió en realidad. Chanoc, de oficio, era pescador de perlas, pero aventurero de vocación.

Siempre estaba acompa-

ñado de su inseparable padrino, Tzekub Baloyán, quien gustaba de beber “cañabar”, además de ser excéntrico fumador de pipa.

—Las expresiones de los dos personajes, Chanoc y Tzekub, eran muy impactantes, ¿qué quería usted que expresaran? —“Bueno, creo que mucho del éxito de un personaje, como Tsekub o Chanoc, dependía de su forma de expresión. El dibujante debe ser un apoyo para quien escribe, si la situación es triste o viceversa, la imagen debe corresponderle. Un personaje deprimido lo vamos a ver desde arriba para que incline la cabeza, y uno victorioso tiene que ser desde abajo para que simule fuerza, poder”.

Maley, otro de los personajes de la multivendida revista, era la novia de Chanoc, quien siempre huía al matrimonio.

La historieta Chanoc apareció por primera vez en los puestos de periódicos el 15 de octubre de 1959. Costaba un peso el ejemplar y tenía 32 páginas impresas a todo color, más la portada.

Inicialmente Tzekub era un viejo con sabiduría que enseñaba a Chanoc cómo comportarse, pero después el personaje dio un drástico cambio: “Empecé a dibujar un Tzekub alocado, borrachín, fumador, mentiroso, pero muy simpático, como todos los sinvergüenzas. Entonces, se le dio esa personalidad y pegó mucho, fue una labor de escritor y dibujante”.

—¿Cuál fue su relación con Martín Lucenay, el escritor de la historieta? —“Fue el primer argumentista, era una persona mayor, y no duró ni quince números. Murió de manera trágica. Se sintió mal, tomó un avión para atenderse en México y, en pleno vuelo, se le reventó el apéndice y falleció”.

Cuenta José Ángel Mora que, posteriormente, se integró como argumentista un joven buzo que estaba familiarizado con temas marinos, pero también murió a los ocho años de participar.

—¿O sea, que usted es el único sobreviviente de Chanoc? —“Así es, después de los dos argumentistas muertos, siguió



# oc, dos irrepetibles



mi propia hija Martha, que conocía la historia desde que era niña, y también, pobrecita, hace dos años falleció”.

Durante más de 20 años, Chanoc logró un éxito inesperado y rompió récords de ventas. En 1967, se estrenó la película *Chanoc*, personificado por Andrés García. Chano Urueta fue Tzekub Baloyán.

Después se hicieron otras cintas cinematográficas con los personajes de la historieta; pero nunca, todas las películas juntas, lograron el éxito de la publicación semanal.

Ángel Mora Suárez dice que la revis-

ta decayó porque los editores “mataron a la gallina de los huevos de oro”, pues cuando empezaron a ganar mucho dinero, metieron temas pornográficos en la historieta. Perdió, entonces, sus objetivos de entretenimiento y diversión.

—¿Se encariñó con sus personajes? —“Desde luego que sí”.

—¿Cuál fue su consentimiento? —“El viejo Tzekub”.

—¿Cómo le gustaría que lo recordaran, don Ángel? —“Con una lápida que dijera: ‘Fue un hombre que cayó, siempre luchando’”.

Ángel Mora Suárez colaboró en otras historietas como *El Payo*, *Kalimán* y *Hermelinda Linda*, pero, sin duda, *Chanoc* fue su mayor éxito.

Escanea el código y conoce la historia completa

Síguenos por:

f Simi TV  
@DrSimiTV



Precio Máximo al Público \$120.00

PRECIO Farmacias Similares \$69.00



La medicina para tu bienestar®

Naturalmente Nartex  
@nartexlabs  
nartexlabs  
www.nartexlabs.com

## Editorial

### Y cuándo la corrupción

El tema, de suyo, debiera ser prioritario y de indignación GENERAL.

Sin embargo, hablar de cien mil millones de dólares (estimaciones de lo que nos cuesta anualmente la corrupción) pasó a convertirse en uno de esos temas que, escandalosos como son, parecen asunto de otros, menos de los afectados.

Que en los estudios de Transparencia Internacional retrocedamos –otra vez– en el Índice de Percepción sobre Corrupción (105 entre 176 países) ni nos inmuta, porque –dirán– “aún existen 71 ‘más peores’ que nosotros”.

El verdadero peligro es que nos “acostumbremos” a decirnos –y sabernos– corruptos y, en el peor de los casos, aceptar que se trata de un mal endémico, tan mexicano como el maíz y tan normal como asociar multimillonario con un puesto político.

Ejemplos, obviamente, pululan; pongamos un caso de sobra conocido y ya parte del folclor nacional: el exgobernador en fuga Javier Duarte, en Veracruz.

¿Qué ha sucedido desde que en televisión nacional se burló de todos y anticipó su huida?

Salvo que ya se tiene un chivo expiatorio (en la persona de su “sucesor”), lo único cierto es que la ley está diseñada para proteger a los corruptos.

La república, sin ir más lejos, se convirtió en territorio de feudos, específicamente a partir del año 2000 (fecha tan manoseada para efectos de la quimérica “transición democrática”), cuando los gobernadores dejaron de caravanear al centro y se hicieron del control sobre los congresos y sus auditores, para operar con absoluta impunidad.

El gobierno de don *Javidu* estuvo marcado por las irregularidades y los desvíos desde el principio; lamentablemente, nadie alzó la voz o lo llamó a cuentas, porque no hay político o testaferro que pueda lanzar la primera piedra en toda nuestra vasta geografía.

Todos lo sabemos, lo censuramos, mas no lo castigamos.

Tristememente, la sanción social para las prácticas corruptas son inexistentes e, incluso, permitidas si tomamos en cuenta –por citar otro ejemplo– que nadie ve con sorpresa que las licitaciones gubernamentales sean “aceitadas” por un cínico y conocido sistema de mordidas y prebendas al momento de presentar un trámite o firmar un contrato (¿alguien ha olvidado el tema de la Casa Blanca y la Gaviota?).

Ese es el tamaño de nuestro problema: lo conocemos y, tal vez, lo podemos criticar, pero rara vez se ataca. Si no está de acuerdo, entonces, preguntamos: ¿qué hemos hecho para impulsar, de una vez por todas, la Comisión Nacional Anticorrupción?

De acuerdo con el Banco Mundial (BM), la corrupción le cuesta cada vez más cara a nuestro país; al año hablamos de un 9 % de su producto interno bruto (PIB), pero esa es, nuevamente, una cifra perdida en un mar de indiferencia.

Al cierre de esta edición, ejemplos como el de Duarte ya ni son noticia. Escándalos mediáticos –para fortuna de los medios amarillistas– sobran. El problema radica en que nosotros, como sociedad parece que no queremos combatir la corrupción.

Cierto: hay temas para asombrar e “indignar”, pero de ahí no pasamos, porque al parecer son asunto de otros. ¿Hasta cuándo México?

# Astronomía, ex

Marilú Carrillo

La astronomía se inició en paralelo con la humanidad: los neandertales plasmaron en cavernas diversos fenómenos astrales, basados en la observación celeste. En el siglo XVI, durante el oscurantismo, la relacionaron con la magia y brujería, así predominó la creencia geocentrista. En la Inquisición, los primeros profesionales fueron perseguidos, enjuiciados y asesinados.

En el clímax de la revolución científica, la publicación de teorías sobre el universo, logró la separación tajante entre la superstición (astrología) y la ciencia (astronomía). La humanidad, entonces, se adentró en el cosmos mediante instrumentos ópticos en la antigüedad; electrónicos, después, y ahora, digitales.

Por la importancia que esta disciplina representa para generaciones futuras y por el Día Internacional de la Astronomía (el sábado más cercano al primer cuarto creciente de la luna, entre el 15 de abril y el 15 de mayo), *SimInforma* presenta a dos astrónomos mexicanos de excelencia: Silvia Torres Castilleja-Piembert y Fernando Correa Domínguez.

Ella muestra estas credenciales: presidenta de la Unión Astronómica Internacional, premio L'Oréal Unesco, en el rubro mujeres de la ciencia. Primera mexicana en obtener un doctorado en la materia. Iniciadora de la consolidación del telescopio óptico infrarrojo mexicano. Esposa del multipremiado y también astrónomo, Manuel Piembert, quien a los 33 años descubrió los elementos químicos que formaron el gas de las galaxias primigenias.

“En algún momento me pregunté si esta me interesaba como hobby o como carrera. La respuesta fue crucial y, desde 1958, dedico mi vida al estudio de nebulosas planetarias; es decir, una región del medio interestelar constituida por gas y elementos químicos en forma de polvo cósmico”, nos cuenta la científica.

Esa decisión no solo marcó su existencia, sino también la percepción que, más tarde, el mundo tendría sobre la astronomía ejercida en México, pues en 2015, la eligieron presidenta de la UAI, órgano con altos estándares en el rubro, autorizado para el nombramiento oficial de objetos celestes.



Astrónoma Silvia Torres Castilleja-Piembert, Directora de la Unión Astronómica Internacional

La profesora emérita coordina la cooperación internacional en la elaboración de reglas de nomenclatura de apelativos astrales y promueve la consolidación de grupos de trabajo en 12 disciplinas que van desde “Sol y heliósfera” hasta “Física de altas energías y técnicas espaciales”.

—¿Por qué fijar sus investigaciones en las nebulosas?

—“Tienen una importancia cosmológica. Una nebulosa involucra los restos de estrellas extintas o en vías de extinción. Los años de trabajo se han enfocado también en las regiones HII, y han aportado tratados significativos en la comprensión del proceso de formación de estrellas en la Vía Láctea y otras galaxias.

# Exploración del universo

“Es crucial que la información recopilada se haga viral en las escuelas, que se apoye a los talentos de posgrado. ¡Sembrar pasión, esa es la clave!, enamorar a los preparatorianos del conocimiento sideral, las estrellas y el universo. Lo más importante es la popularización científica.”

Ese es un objetivo compartido, por ello el astrónomo Fernando Correa Domínguez, cuenta con 30 años de divulgación científica en medios nacionales y 20 como conferencista internacional.



Fernando Correa, NASA Houston



Conozca su currículum: integrante de la Sociedad Astronómica de México, asesor científico y jefe de información del programa de televisión *Tercer Milenio*, conductor titular del noticiero *SpaceneWS*, productor de contenidos de *Esfera Tierra*, del Climat Institute en México, investigador especializado en calendárica maya y Arqueoastronomía, comunicador pionero en establecer la importancia del “clima espacial” en los medios de comunicación.

—Aquellas observaciones de la antigüedad, ¿tuvieron repercusión en los logros galácticos del actual milenio?

—“Totalmente. La interpretación de la astronomía es información privilegiada. Los mayas desarrollaron calendarios y basamentos piramidales como observatorios, que revelaron los ciclos naturales. Así, pasaron de nómadas a sedentarios. La cosmogonía de nuestros antepasados hace posible que el hombre contemporáneo navegue fuera de la atmósfera terrestre, explore otros planetas con robótica, logre lanzamientos tripulados, consiga la supervivencia en el universo e, incluso, la alunización. La astronáutica es fruto de esos conocimientos”.

El también comunicador, es reconocido por la transmisión en vivo del avistamiento y tránsito de Venus, en 2012, desde el Monte Shasta; así como la cobertura de la exitosa llegada del robot Curiosity a Marte, desde el Jet Propulsion Laboratory, de la NASA.

—¿Cuáles son los logros y retos actuales?

—“Verás, el Mars Science Laboratory ha logrado establecer el clima y la atmósfera marciana, se han hallado pruebas de la existencia de agua en el planeta rojo, lo que representa una clave para la posibilidad de algún tipo de vida; hoy, los científicos, van más allá de revelar el hallazgo de exoplanetas... sondean su ecósfera y campo magnético para determinar su habitabilidad”.

Ella, con las nebulosas y las estrellas; él, con la astronáutica y la calendárica maya. Ambos ampliando el legado ancestral para el hombre del futuro, porque la exploración del universo no es ciencia ficción, sino astronomía aplicada, con resultados sorprendentes.

En todos los estados de la república se celebrarán eventos referentes al Día Internacional. Asista, disfrute, observe la bóveda celeste, y sorpréndase.



## Esomeprazol



Precio máximo al público \$729.<sup>00</sup>

**\$365.00**

Precio FARMACIAS SIMILARES\*

**BUEN LUNES \$273.75**

40 mg 14 tabletas



Precio máximo al público \$456.<sup>00</sup>

**\$186.00**

Precio FARMACIAS SIMILARES\*

**BUEN LUNES \$139.50**

40 mg 7 tabletas

**Pregunta a tu médico o gastroenterólogo por él**

De venta en:



**FARMACIAS SIMILARES**  
"LO MISMO PERO MAS BARATO"

HASTA 75% DE AHORRO

[farmaciasimilares.com](http://farmaciasimilares.com)

Su venta requiere receta, consulte a su médico.  
Vigencia de la publicación al 30 de abril de 2017.

# La eterna dama de la danza

Fabián Montes



Conocida como la máxima exponente de la danza mexicana por excelencia, Amalia Hernández marcó una de las tendencias más representativas del folclor de nuestro país, de la segunda mitad del siglo XX.

A 100 años de su nacimiento, México celebra su legado con una serie de eventos que exaltarán la belleza de nuestras tradiciones a través de la música, las coreografías y los vestuarios, característicos del Ballet Folklórico de México, compañía que Amalia creó en 1952.

“Son 100 años de su nacimiento, el cual transformó

nuestra cultura ante el mundo. Amalia nos dejó un ballet que sigue vigente para resaltar y expresar el profundo sentimiento del pueblo mexicano a través de contrastes, colores y sentires que nos caracterizan. La danza es un vehículo para apreciar nuestra cultura”, aseveró Salvador López, director general del Ballet Folklórico de Amalia Hernández

La Dama de la Danza fue la fundadora de la Escuela de Ballet Folklórico de México en 1968, durante la presidencia de Gustavo Díaz Ordaz.

“Siempre nos puso a trabajar, porque no quería que su legado se perdiera; ese era su



Viviana Basanta, directora artística del Ballet Folklórico de México; Salvador López, director general del Ballet Folklórico de México; Roberto Vázquez, subdirector general del INBA; José Antonio Valencia, promotor del Ballet Folklórico de México.

amor y cariño hacia México”, mencionó Viviana, directora artística del Ballet Folklórico e hija de la fundadora.

La coreógrafa y bailarina falleció el 4 de noviembre del 2000, mujer que logró trascender la frontera internacional en 60 países y poner en alto el nombre de la cultura mexicana en más de 300 ciudades.

“Para su homenaje recuperamos coreografías que llevan años sin estar en el escenario. Las conjuntaremos con un dinamismo contemporáneo en el espectáculo y con el uso de las tecnologías. Traeremos el

pasado al presente porque mi mamá siempre fue joven. A los 83 años siguió una dinámica muy actual. Siempre quiso llegar a todos lados, nunca dejó ningún público pendiente”, dijo Viviana.

El festejo del centenario de Amalia Hernández iniciará el 12 de abril. Contará con funciones en los principales escenarios de México, una exposición fotográfica abierta en Chapultepec; así como presentaciones en América Latina, Londres y Nueva York, para homenajear a nuestra eterna embajadora cultural.

## ¿Qué tanto sabes de español?



Actualízate. Pon a prueba tus conocimientos y califícate. Cada acierto vale dos puntos. Las respuestas están al final de las preguntas.

1. Al escribir una dirección, ¿la palabra *calle* va en mayúscula o minúscula?
2. ¿Se escribe *Lunes, 30 de Abril* o *lunes, 30 de abril*?
3. ¿Después del signo de interrogación o exclamación se escribe punto y luego mayúscula?
4. ¿*De prisa* o *deprisa*?
5. ¿Cuándo de escribe *si* no y cuándo *sino*?

### Respuestas:

1. Las denominaciones *calle, vía, avenida, paseo, plaza, calzada, barrio*, son nombres genéricos y van en minúscula. Lo mismo ocurre con los nombres de puertos, autopistas y aeropuertos.
2. Los días de la semana, meses y estaciones del año se escriben en minúscula.
3. Los signos de cierre de interrogación o exclamación equivalen a punto. Por tanto, la palabra que le sigue comenzará con mayúscula, a menos que le anteceda otro signo de puntuación: ¿Qué nos pasa?, vamos a la fiesta.
4. Ambas formas son válidas, pero lo recomendable actualmente es escribirla en una sola palabra.
5. *Sino*, en una sola palabra, significa destino, fatalidad; pero también es una conjunción adversativa que se usa para contraponer una idea afirmativa a una negativa: *No he pedido té, sino café*. Y *si no* es una conjunción condicional + negación: *No lo lograrás si no lo intentas*.

fegutierrezp@gmail.com



**Leer por contagio**

Alejandro Portilla

¿Quién no tiene algún libro que necesite cuidado especial? Hay libros que, de leerlos y releerlos, han perdido sus portadas, se han despegado sus hojas, o una página, irremediablemente, se ha ido de viaje. No obstante, la vida de los libros puede no acabar ahí. Existen formas de recuperarlos, transformarlos, decorarlos, incluso, reescribirlos sin que pierdan su esencia. La idea es convertirnos en doctores especializados

**El hospital de los libros**

en enfermedades del papel, diagnosticar a cada uno de los pacientes y aplicarles un tratamiento adecuado para que recuperen su salud. Es preferible conservar un libro sin el deterioro del tiempo. Sin embargo, es inevitable que los libros se lastimen con el uso. Existen muchas formas de arreglarlos y, por ello, es importante saber que esto es posible si se quiere cuidarlos y preservarlos para usarlos cuando queramos. Este

tipo de actividades también nos sirven para formar comunidades de lectura más estrechas y vínculos con las personas con quienes compartamos la actividad. Este taller es “el hospital de los libros”, y de lo que se trata es que, mediante el juego de restauración, se consiga que las personas conozcan y valoren y cuiden el libro como objeto: sus partes específicas, cómo se utilizan y las técnicas fáciles para la restauración.

**¡Ay, ojitos pajaritos!**

Armando Ramírez



**La Romita**

Hubo un tiempo en que un pueblo se llamó Aztacalco, que en náhuatl significa “en la casa de las garzas”. Estaba en una pequeña isla, en los días de la gran Tenochtitlán. Cuando Hernán Cortés llegó, permitió a los indígenas seguirla habitando, y mandó construir una ermita. Con el tiempo esta fue sustituida por una nueva iglesia, la de Santa María de la Natividad Aztacalco. En el siglo XVII, la Nueva España creció y este pueblo se convierte en el camino para llegar a Chapultepec. Fue cuando uno de aquellos viajeros cosmopolitas, al admirar esa ruta arbolada exclamó que se parecía al que llevaba a Roma. Entonces, lo bautizó como “La Romita”.

La iglesia también cambio de nombre, la llamaron San Cristóbal, del verbo encarnado. En nuestros días es la de San Francisco Xavier. En el pequeño jardín que está enfrente, en uno de sus árboles, colgaban a los rateros. De ahí viene la tradición donde se realiza un ritual lleno de picardía para honrar al Señor de Buen ahorcado, con una danza que se celebra hasta nuestros días.

Y bueno, a principios del siglo XX, unos hermanos de origen americano que tenían como socio al dueño del afamado Circo Orrín, fraccionaron los terrenos del potrero que estaba en los alrededores del pueblito de La Romita, y así nació la colonia Roma, donde construyen casas estilo afrancesado. Eran los tiempos de don Porfirio Díaz. El pueblito de La Romita queda atrapado por la colonia Roma y es fuente de desconfianza. De ahí salen mitos, como el de los robachicos, terror de los infantes, como se narra en la novela de José Emilio Pacheco, Las batallas en el desierto.

Ahora, si usted llega a ir a este lugar, se admirará de cómo conserva ese sabor de pueblo. En las mañanas, mientras las viejitas van a misa, los jóvenes desayunan en los puestos que ofrecen sus quesadillas, tlacoyos, atole, café, y las señoras barren el frente de su casa. Se oyen el trinar de los pajaritos y la fuente arroja un chorro de agua fresca... ¡Ay, ojitos pajaritos!

De venta exclusiva en



**FARMACIAS SIMILARES®**  
"LO MISMO PERO MAS BARATO"®

HASTA 75% DE AHORRO

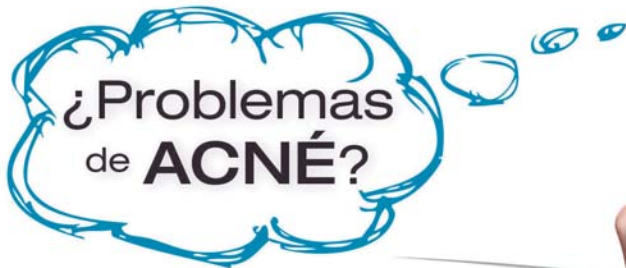

IDEAL PARA CHICOS y CHICAS

**¡Fuera inseguridad!**



**SIMISEPTIC®**  
Gel tópico

Auxiliar en el manejo del acné

Precio FARMACIAS SIMILARES®

**\$45.00**

Precio máximo al público \$ 90.00

Presentación con 20g



**Historias armables**

Arturo Martínez

**Oruga con llantas**

A finales de los años 1800, y principios de los 1900, no había maquinaria especializada en el trabajo de campo. Casi todo se hacía con el esfuerzo humano; y aunque ya existían algunos tractores, eran muy grandes, pesados y no se desplazaban fácilmente.

Se quedaban atrapados, “tiro por viaje”, en terrenos lodosos, y era un verdadero triunfo sacarlos de ahí. Además, en lugar de ayudar a las tierras de cultivo, las dañaban.

Así que Daniel Best y Benjamin Holt, inventores y empresarios, observaron que, para que los tractores no se atascan, los campesinos ponían tablas delante de las ruedas.

Entonces, se les ocurrió una idea loquísima: hacer algo semejante a una rueda, con tablas y cadenas.

Y bueno, la verdad, al principio no les salió. Pero, poco a poco, comenzaron a fabricar, experimentar, volver a fracasar... hasta que, por allá de 1904, por fin nació el primer tractor con ruedas como tablas, pegadas a una cadena.

Cuentan que cuando un periodista lo vio dijo que parecía una oruga. Entonces los inventores decidieron nombrar su marca “Caterpillar”, que significa, precisamente, “oruga”.

Después, además de los primeros tractores, construyeron otros... y otros..., y luego, no solo para el campo, sino para la construcción... hasta convertirse en la marca más importante de maquinaria para la minería y construcción.

Entre los más modernos que han hecho, está el 994F. Un carro que no rueda como oruga, sino con llantas. Esto le permite un servicio rápido y sencillo, y mayor movilidad, pero con mucha fuerza, porque tiene un motor muy potente y durable. Sus brazos de levantamiento son de acero sólido, resistentes a las fuerzas de torsión, tiene alto rendimiento, es seguro durante el trabajo y cómodo para el operador. Los cucharones y herramientas de corte se diseñaron para tener la mayor capacidad de carga y un sistema de carga-acarreo muy eficiente. ¿Pensas construir algo? Pues aquí tienes una superherramienta. El 994F, seguro que va a ser de gran ayuda. Bueno, antes tienes que armar al armador. Haz los que necesites para levantar tu construcción.



**¡Amplifícalo, por partes, del tamaño que quieras!**

- 1.- Saca copias para tus amigos
  - 2.- Pega los planos en una hoja de papel bond
  - 3.- Con ayuda de un adulto, recorta las piezas según el orden de los dibujos
  - 4.- Dobra en línea punteada
  - 5.- Arma tu modelo siguiendo la numeración en los dibujos
- Si te cuesta trabajo armarlo, dile a tus papás que te ayuden**

Donde está la X, pega con cuidado. El modelo tiene movimiento.

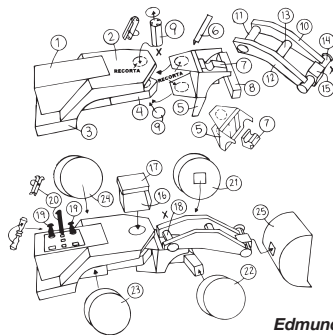

Edmundo Javier Olmos Vargas  
Sugerencias: gurus\_59@hotmail.com

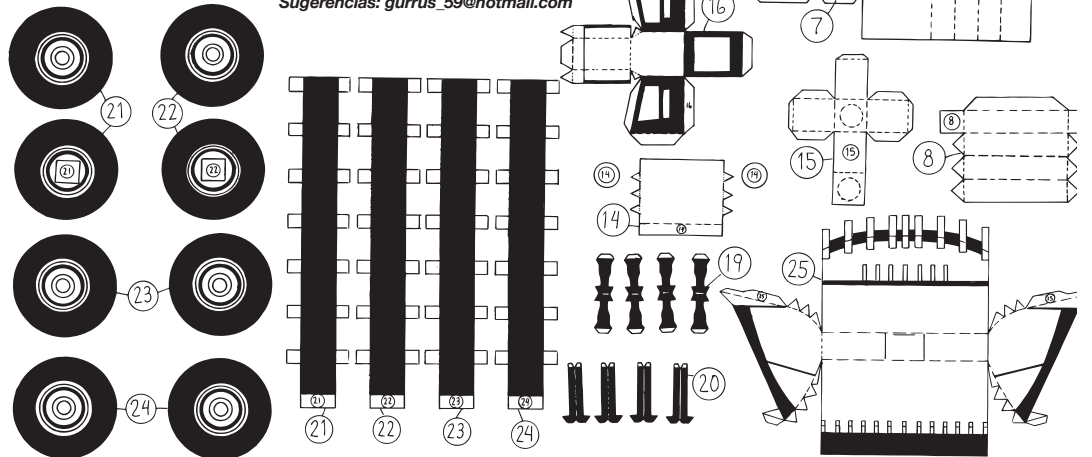

# Horóscopos

**Aries** (marzo 21 - abril 20)

Querido Aries, eres una persona franca, y aunque tanta verdad puede molestar a algunos, generas confianza; tu ánimo y fuerza gustan a la mayoría. Hay que renovar ilusiones y autoestima. La fuerza de voluntad debe estar presente. Tienes necesidad de aclarar inconsistencias en el amor.

**Tauro** (abril 21 - mayo 21)

Marte en tu signo, indica que se abren nuevos caminos en lo económico; será necesario encontrar estabilidad en el empleo. Posibles viajes de trabajo. Periodo favorable para el dinero y el amor, cuidate del estrés y rivalidades. Venus, tu regente en este periodo puede traerte algunas ventajas en el amor.

**Géminis** (mayo 22 - junio 21)

Los astros te cambian con pasos graduales, pero firmes. Puedes avanzar profesionalmente, el tiempo te dirá, por los resultados, lo que hiciste bien. En lo económico se verán alternativas en caminos más despejados. Tienes que enderezar las situaciones que se encuentran en desequilibrio laboral.

**Cáncer** (junio 22 - julio 22)

Los astros indican un tiempo desafiante en el amor. Evita en tus relaciones dramas pasionales y conflictos, por temor a quedarte solo. Elimina las cosas viejas en tu hogar, que retienen tu prosperidad, ya que obstruyen el flujo de la abundancia y pueden ahuyentar el dinero y la tranquilidad.

**Leo** (julio 23 - agosto 22)

La llama de la esperanza será una fuerza positiva para eliminar las cargas que has acumulado por conflictos de familia y de trabajo. Es tiempo propicio para lograr tus propósitos. Tu naturaleza es brillante y valiente. Tu mensaje clave es "yo hago". Tu símbolo, el león. Tu astro regente, el sol, que te otorga energía creativa.

**Virgo** (agosto 23 - septiembre 22)

Toman en cuenta tu esfuerzo y recoges los frutos. Los astros marcan un tiempo propicio para hablar con jefes y autoridades. Tus relaciones amorosas pueden atravesar un periodo de inestabilidad. Dirígete al Ángel de la Gratitude, agradece al creador todo lo que te regala día tras día.

**Libra** (septiembre 23 - octubre 22)

En el amor deberás tomar decisiones importantes. Periodo de gran actividad. Recuerda que siempre se aprende de las experiencias difíciles. Los astros indican que tu trabajo avanzará a grandes pasos, quizá te sientas capaz de cumplir con varias metas a la vez.

**Escorpión** (octubre 23 - noviembre 22)

Te muestras emotivo y extremista. Las relaciones de amor pueden tornarse conflictivas. Época de encuentros inesperados y de emociones profundas. Marte habla de posibles conflictos por la manera de responder. Recibirás dinero. Tu tenacidad te llevará al logro de todos tus objetivos.

# Amira contigo



**Sagitario** (noviembre 23 - diciembre 21)

Debes realizar actividades fuera de lo cotidiano. En el amor controla la inestabilidad de carácter que puede inclinarte al conflicto. Para armonizar tu hogar y mejorar el ambiente adorna tu casa o lugar de trabajo con flores y plantas. La flor de mejor vibra para ti es la rosa, y de plantas, la violeta.

**Capricornio** (diciembre 22 - enero 20)

Tu pareja te pide estabilidad. Sé abierto cuando la suerte o el destino te presenten opciones de desarrollo. Eres hábil para aprovechar oportunidades. Algunas ambiciones económicas son satisfactorias. Trabaja el interior de ti mismo para ser feliz, puedes tener grandes progresos.

**Acuario** (enero 21 - febrero 19)

Marte, desde Tauro, puede causarte pasiones mal llevadas con la pareja, controla tus impulsos y busca la armonía con tus seres queridos. Actividad en el trabajo. En el ámbito del amor deberás ser firme y constante. Deja que las fuerzas espirituales te orienten a tu favor.

**Piscis** (febrero 20 - marzo 20)

El hábito de la cooperación creativa con los demás, es el principio para aumentar la potencia de esfuerzos y de beneficios para todos. Has estado cambiando con tanta velocidad que comienzas un nuevo derrotero en amores y negocios. Debes ir menos con la opinión de otros y seguir tus acertadas intuiciones.

"UNIDOS EN EL CORAZÓN"

¡Felicidades a los nativos de Aries!

amiradelser@yahoo.com.mx



## Horizontales

- Primer nombre de Mario Bros.
- Juguete típico de México, hecho de telas, sobre todo, retazos.
- Lugar en donde dormía el Chavo del 8.
- Programa estelarizado por Patas Verdes, Mimoso Ratón y Mafafa Musguito.
- Muñeco que se mueve con hilos.
- Se le conoce como el "Grillito cantor".
- Juego que consiste en hallar a todos los participantes antes de que toquen la base.
- Arte para crear figuras con papel.
- Juguete favorito de Andy, en Toy Story.
- Soldadito de plomo que lucha contra el Rey Ratón.

## Verticales

- Sirve para guardar monedas, comúnmente es la figura de un cerdito.
- Nombre que le pone Boo a Sullivan, en Monster Inc.
- Caricatura cuyo protagonista era Bugs Bunny.
- Ratón icónico de la caricatura Pokémon; es amarillo y su cola es un rayo.
- Primer largometraje animado producido por Walt Disney.
- Juguete de madera que gira erguido sobre su punta.
- Juego de mesa cuyo objetivo es adquirir propiedades.
- Primer dulce que come Willy Wonka en Charlie y la fábrica de chocolate.
- Gato que le encanta comer lasaña y dormir.
- Juego mexicano que consiste en ir gritando el nombre de las tarjetas hasta que un competidor rellene su cartón.
- Juguete afelpado con el que te vas a dormir.
- Es fundamental para jugar basquetbol, futbol o voleibol.

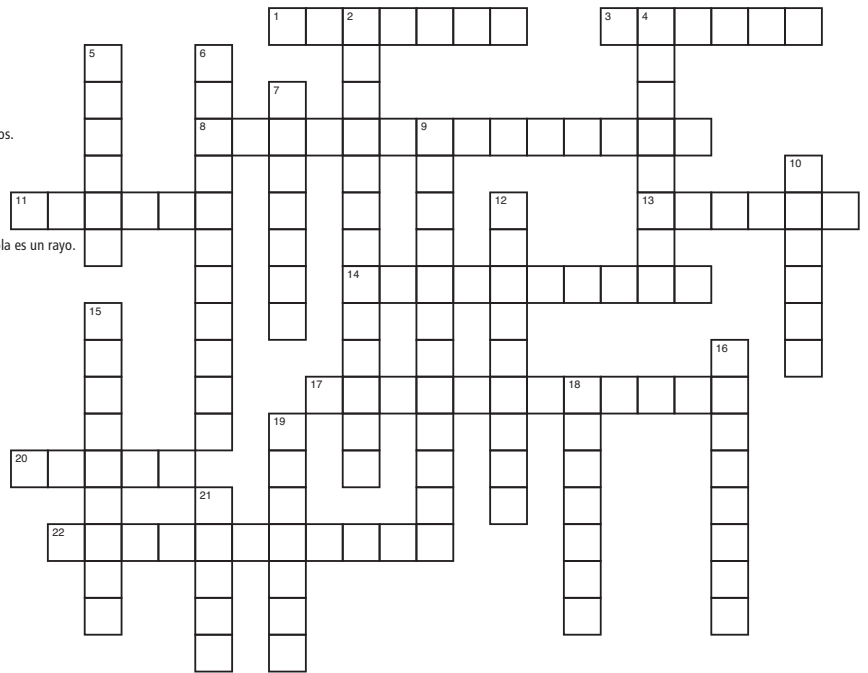

## Solución

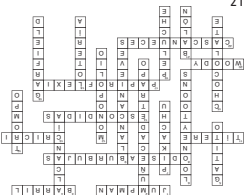



**Desde la loma de los disparos**

Baltazar Ignacio Valadez

## “Esto no se acaba hasta que se acaba”

La voltereta que lograron los italianos en el juego inaugural del Clásico Mundial de Beisbol demostró que Yogui Berra tuvo razón cuando acuñó una de sus más célebres frases: “Esto no se acaba hasta que se acaba”.

Siempre se advirtió que la fortaleza del conjunto mexicano era el pitcheo, sobre su cuerpo de relevistas conformado por incuestionables estrellas de las Ligas Mayores; pero resulta que dos de ellos, Roberto “Cañoncito” Osuna y Oliver Pérez, fueron los que fallaron en ese cierre de la novena entrada de gatos negros.

Puede decirse que conforme a lo que se acostumbra en el llamado “beisbol moderno”, el mánager Edgar González hizo lo debido cuando, con una ventaja de cuatro carreras en el cierre del último episodio, decidió que su cerrador “Cañoncito” Osuna, subiera a la loma en lugar de Sergio Romo, quien con relativa facilidad dominó a los italianos en el octavo episodio.

Sin embargo, muchos no estamos de acuerdo con esa regla no escrita de llamar al cerrador en cualquier circunstancia, como si se tratara de un dogma de fe. A los que nos gusta más el beisbol de los viejos tiempos, ese que permitía escribir hazañas al estilo Fernando Valenzuela, quien se distinguió por completar la mayoría de sus juegos, o como la de don Juan Marichal, que en alguna ocasión lanzó durante quince entradas y se alzó con la victoria.

Actualmente, lo ordinario es que a los abridores que salen bien, se les permita hacer alrededor de cien disparos para que, si se va ganando, se reserve la octava entrada a los preparadores y la novena a los cerradores.

El sistema no siempre es exitoso, pues por muy buenos que sean, a veces a los cerradores les dan de palos y permiten las volteretas trágicas, como la que se registró en el juego inaugural de México contra Italia. Esto aunado al juego perdido contra Puerto Rico y la batalla ganada contra Venezuela, que no le alcanzó a México para jugar el juego de desempate contra Italia.

Lo correcto, en mi opinión, es que a un relevista se le mantenga en la loma mientras esté dominando, pues nadie puede asegurar que el cerrador no tendrá una mala tarde.

# Ejemplo de vida

## Fernando Gutiérrez

Como ya se habrá dado cuenta usted, agudo lector, este espacio de “Fanático” cumple una finalidad: sacar provecho de las hazañas deportivas para aprender a superar las diarias adversidades y escribir páginas de triunfo.

Y, esta vez, ese propósito viene como anillo al dedo con la histórica remontada que logró el Barcelona frente al París Saint Germain, en los octavos de la Champions League 2016-17, algo que ningún conjunto había conseguido en ese certamen.

La afición, maravillada, atestiguó una de las proezas deportivas más insólitas: superar el 4-0 recibido en el juego de ida. ¡Y lo hizo!

El cuadro catalán necesitaba seis goles para avanzar y consiguió tres de ellos en los últimos 10 minutos. De manera

dramática logró el último tanto en la compensación y venció 6-1 (en el global, 6-5) al cuadro francés.

Increíble, heroico, fantástico, espléndido... los adjetivos se acaban. Simplemente, el conjunto azulgrana lo hizo. ¿Por qué? ¿Qué mueve, que motiva, que impulsa a estos jugadores, verdaderos guerreros que pelean sin tregua hasta el último segundo?

Ese secreto lo resumió el genial Lionel Messi, al finalizar el partido: “Con esfuerzo y actitud, no hay nada imposible”.

La fórmula parece sencilla, pero ¿cuántos lo consiguen en los hechos, en el deporte que sea?

El tema resulta poco comprensible para quienes viven sin luchar y sin esperanza. Ejemplos tenemos muchos,

no solo en el futbol. Vimos lo ocurrido al equipo mexicano en el Mundial de Beisbol. El caso es no darse por vencidos antes de competir.

Por supuesto, Barcelona nos dio una lección de cómo debe integrarse un club, un verdadero club, donde sus integrantes trabajan en equipo, con un solo objetivo: ganar.

Nada que ver con lo que hacen los equipos (que no clubes) mexicanos de futbol: sus integrantes juegan más por dinero que por honor y amor a su institución.

En suma: el conjunto azulgrana es un modelo deportivo y, más aun, un ejemplo de vida. Su mensaje es claro: ¡aprovecha la adversidad, y transfórmala en una oportunidad de éxito!

*fegutierrezp@gmail.com*





**¡Carajo!**

Antonio "Tota" Carbajal

**Amigos y enemigos:**

Me alegra que los señores árbitros tomaran una decisión fuerte, pero necesaria: no trabajar y suspender la jornada 10 del Torneo Clausura 2017. El motivo fue muy simple, están hartos de que los jugadores los traten violentamente, como lo hemos visto en los últimos partidos.

Siempre he apreciado cuando los jugadores, sobre todo los extranjeros, dejan escuela en México, pero si nos fijamos en quiénes son los más expulsados, nos daremos cuenta de que la gran mayoría de ellos son precisamente extranjeros, sobre todo, los mediocres, o también aquellos dirigentes o dueños de los equipos que se creen con el derecho o se dan el lujo de maltratar al árbitro, como lo hemos visto en televisión. También felicito a los árbitros del extranjero que no aceptaron venir a México y arbitrar los partidos, pues con esta actitud manifestaron estar conscientes de la problemática. Mandar al carajo por un año al jugador que agrede físicamente al árbitro, ya sea el central, abanderados o al cuarto, me parece una sanción justa, pues, quiérase o no, son la máxima autoridad dentro de la cancha.

En alguna ocasión, el futbol mexicano vivió una situación similar, aunque se llegó a un acuerdo, y pese a que hay silbantes que, en ocasiones, llegan a los insultos con algún jugador, me parece que de esto saldrá algo bueno.

Hago hincapié, una vez más: los jugadores que vienen del exterior y dejan escuela, son bienvenidos, como muchos de los compañeros que tuve la oportunidad de conocer en mi época de jugador.

Por otro lado, sobre el tema arbitral, Decio de María debe irse del futbol. Desafortunadamente, quienes sufrieron más por esta decisión fueron los aficionados, pero los verdaderos aficionados, no aquellos que integran las barras "peleonas".

 Simi Carrera  
 @simicarreras  
 #10Km10Sueños



**21 mayo 2017**  
**7:00 am**

**CIRCUITO CON SALIDA Y META:**  
**ZÓCALO DE LA CIUDAD DE PUEBLA**

**INSCRIPCIÓN: \$200**  
**CUPO LIMITADO: 3,000 CORREDORES**  
**SIMITEL: 01 800 911 66 66**  
**simicarreras.com.mx**

Consulte términos, condiciones y restricciones disponibles en la página [simicarreras.com.mx](http://simicarreras.com.mx)



**GANADOR ABSOLUTO VARONIL-FEMENIL**

**PREMIO \$10.000**

**PARA TODAS LAS CATEGORÍAS Y RAMAS 1.º LUGAR \$6.000, 2.º LUGAR \$4.000, 3.º LUGAR \$2.000**

























**BBVA Bancomer**



**FARMACIAS SIMILARES**  
 "LO MISMO PERO MAS BARATO"





## Frente a la tele

Álvaro Cueva

alvaro@alvarocueva.com

## Domingos familiares

Por fin tenemos, en nuestra castigadísima televisión abierta privada nacional, una verdadera competencia entre programas familiares de alta calidad.

Obviamente, me refiero a la guerra que vemos todos los domingos por la noche entre *La Voz Kids*, de Las Estrellas, y *MasterChef Junior*, de Azteca 13.

¿A usted no le encanta ver a esos niños tan talentosos haciendo cosas tan positivas frente a esas enormes personalidades?

A mí esto me fascina y me llena de orgullo porque, tanto para Televisa como para TV Azteca, hubiera sido muy fácil seguir por el camino fácil de la violencia.

Pero no, ahora están haciendo algo muy hermoso, importante, algo que va a marcar a una nueva generación de mexicanos.

¡Bravo!

*La Voz Kids* es un formato internacional, perfectamente bien reproducido, donde un selecto grupo de chavitos compite en pruebas de canto hasta convertirse en el número uno.

*MasterChef Junior* también, solo que aquí tenemos pruebas de cocina. ¡Y qué cocina! ¡Son geniales!

A lo mejor a usted le gusta más el programa de Las Estrellas. O tal vez el de Azteca 13.

Ya es cuestión de gustos personales.

Yo, como crítico, lo único que le puedo decir es que ambas producciones son espléndidas y que admiro el respeto con el que tratan a nuestros chiquitos.

Y es que, por sí a usted se le había olvidado, hasta hace muy poco, cuando en este país se nos ocurría grabar "reality shows" con menores de edad, ¿qué hacíamos?

Los poníamos a cantar canciones inadecuadas, a moverse de una manera grotesca y a hacer el ridículo como si los odiáramos. El mensaje era espantoso.

Ahora todo eso cambió y lo tenemos que celebrar. Por favor, no caiga en las provocaciones de algunos periodistas, y atrevase a reconocer cuando las cosas están bien.

Luche por ver cualquiera de estos dos programas, y si puede ver ambos, mejor. Es un momento de oro en la muy complicada historia de la televisión mexicana.

Es el momento de aprender de nuestros niños, de volver a jugar, a cantar, a reír. Es el momento de la familia. ¡Felicidades!

# El legado continúa

Alejandra Cervantes Neri



Pareciera que el corazón de Joan Sebastian late en el cuerpo de José Manuel Figueroa, ya que en él perdura esa personalidad indomable y romántica del hijo predilecto de Juliantla, Guerrero, quien con sus composiciones atrapaba a quien lo escuchara.

Ahora, José Manuel, es más que el hijo del cantautor, es el productor, autor e intérprete de sus propias canciones, el hombre que abre una etapa en su vida para enfrentar el dolor y superar sus expectativas.

"Estoy emocionado, ilusionado y muy contento por el producto final de mi nuevo disco. Emocionalmente me

costó mucho, pero me da mucha satisfacción y llena todas mis expectativas", aseguró.

José Manuel, supo que después de más de dos años de ausencia en la escena musical, debía hacer frente a la adversidad y retomar su pasión por la música.

"Sabía que debía enfrentar este vacío que mi padre dejó en mi vida. Era extraño estar en los estudios sin sus consejos, su conocimiento y su sabiduría. El recordar cómo se retorció el bigote cuando algo no le gustaba, o cómo bailaba cuando algo salía muy bien en el estudio".

El álbum que lleva por nombre *No Estás Tú* resultó ser una terapia positiva para

el intérprete, en el cual refleja su madurez emocional y musical, e incluye seis temas de su autoría y seis más del Rey del Jarapeo.

"No me cabe duda de que en cada nota musical y en cada melodía está su sabiduría, sus consejos y su escuela. Para mí este se ha convertido en el disco más importante de mi vida. Se volvió el mejor de la carrera de José Manuel Figueroa.", añadió.

Su participación en el programa televisivo *Por Siempre Joan Sebastian* también marcó un parteaguas en la vida del compositor; ya que afirmó que actuar en la serie fue más difícil de lo que imaginó por revivir

momentos difíciles, como la muerte de sus hermanos Trigo y Sebastián. "El poder transportar esos recuerdos y ponerlos frente a una cámara fue una bendición", aseguró.

Su padre, fallecido en 2015, dejó en el artista una gran lección de vida. *No Estás Tú* es una parte de su tributo; sin embargo, eso no es todo lo que representa para el cantautor la memoria de su progenitor.

La manera en la que le debo rendir tributo, es amando a mi madre, amando a mi hija, amando al campo y a los animales, a la vida, al sol, a mi guitarra y seguir siendo apasionado de mi trabajo y de mi música", concluyó.

# Al estilo “mariacheño”

**Alejandra Cervantes Neri**

De origen norteño y sangre sonorenses, el cantautor Christian Nodal ha sorprendido al público con su talento de compositor y astucia como intérprete.

Después de cantar con su inseparable guitarra, en entrevista para *Siminota Musical*, confesó: “Siempre soñé con subir al escenario y cantar, pero nunca que ese día llegaría”.

El compositor, gracias a su contacto con instrumentos musicales, desde muy pequeño, descubrió que tenía la capacidad y el don de componer. Así, se dedicó a plasmar en palabras sus sentimientos y nació el tema *Te fallé*, el cual dio a conocer a través de redes sociales.

Al ver su vida envuelta en música decidió crear el estilo “mariacheño”, al que define como una fusión entre el mariachi y el norteño, con un toque de acordeón y sin perder el estilo romántico que lo caracteriza.

Nodal ha alcanzado el éxito. Este año lanzará su primer álbum, el cual contará con 12 temas; ocho de su autoría y cuatro más de otros artistas.

“Hace dos años no tenía dinero para ir a un concurso en Hermosillo y cantar con Julián Álvarez. Recuerdo que mi familia y

yo vendimos de todo. Mis padres siempre me han apoyado, y ahora veo cómo han cambiado las cosas”.

Su esfuerzo y lucha por lograr sus sueños, han hecho del artista un ser humano agradecido. “Aprendí la lección de valorar mucho más las cosas. Cuando tienes una oportunidad debes hacerlo en grande y no quedarte con la duda del qué dirán. Me tocó participar en un evento en Guadalajara, donde había cerca de 64 mil personas. Todos coreaban mi canción, y yo casi lloraba de la emoción. Mis padres estaban ahí, fue hermoso, pues ellos han luchado conmigo en este camino.”

Christian aseguró que dejar un legado y hacer la diferencia dentro del mundo musical es una de las partes que más lo motiva. “Creo que todo se centra en nuestras decisiones. Uno decide por cuál camino irse. Yo solo trato de dar lo mejor de mí y entregar calidad con mi música. Es una bendición el apoyo de los fans, estoy agradecido”.

Su más reciente éxito *Adiós amor* fue lanzado a finales de 2016. El video oficial ya cuenta con 62 millones de vistas en YouTube, y más de 21 millones de reproducciones en Spotify.



## Cine +

Ivan Cruz Mejía  
ivanacruzmejia@gmail.com



## ¡Y la ganadora, es...!

Ya sé lo que están pensando: “Ese chiste es viejo”. Y, sí, tienen razón. Aquel error histórico en la entrega del Oscar, ya pasó. Pero justo en estos días, después de pláticas y discusiones con amigos, me surgió la curiosidad de analizar y entender la razón de otorgar el reconocimiento de mejor película a *Luz de luna* (2016), y no a *La La Land* (2016), como la mayoría imaginaba. Evidentemente, estos dos largometrajes son totalmente diferentes, atienden necesidades y compromisos particulares. Las dos son excelentes, su calidad es innegable, la manufactura es de primera. Simplemente, sus contenidos buscan generar emociones diferentes en el público. Y es ahí donde se genera mi curiosidad: ¿por qué seleccionar una sobre la otra?

*La La Land* surge de la mente de su director Damien Chazelle, un cineasta muy ligado a la música. Recordemos que su proyecto previo fue la también galardonada *Whiplash* (2014), y ahora se metió de lleno con la combinación de estas dos expresiones artísticas, el cine musical. En *Luz de luna*, coescrita por su director Barry Jenkins, se presenta la vida de un niño hasta convertirse en adulto, en un barrio complicado de Miami.

La fortuna, suerte o ventaja que, en mi opinión, tuvo *Luz de luna* es el momento sociopolítico que vivimos en el mundo. Contó con la capacidad de resumir muchos de los rasgos y características sociales que están generando conflictos, movilizaciones y odio. Retratar grupos de la sociedad segregados, como los latinos y negros, con casos ligados a la comunidad homosexual, resultó en una historia con un mensaje poderoso, que ataca directamente los nuevos procesos y políticas de Estados Unidos y su flamante presidente.

Además de la calidad del guion, la fotografía o la dirección de esta película, me parece que fue la triste y desesperante realidad social que vivimos, la que dio el voto final para que *Luz de luna* (2016) fuera premiada como la mejor película de 2016.



# FARMACIAS SIMILARES

"LO MISMO PERO MAS BARATO"

HASTA  
**75%**  
DE AHORRO®

[farmaciassimilares.com](http://farmaciassimilares.com)

## ¡Quítate un peso de encima!

# ORLISTAT 60mg

- › **Combate el sobrepeso**
- › **Elimina parte de la grasa que consumes**



Aviso: 16330020183365 Consulta a tu médico. Consulta a tu especialista de salud o nutrición. Haz ejercicio y come sano. Contraindicado en embarazadas, lactantes, menores de 16 años, hipersensibilidad a la fórmula, colestasis. El producto, debe acompañarse con dieta y ejercicio.

