

Se aplica hasta \$1,500. Este descuento no se aplica para ventas de mayoreo. No se aplica con otras promociones o descuentos. No se aplica en agua embotellada en ninguna de sus presentaciones. Promoción válida de las 6 a.m. a las 12 de la noche del día lunes. Solicite su ticket al vendedor.

[farmaciassimilares.com](http://farmaciassimilares.com)



HASTA 75%  
DESCUENTO

FARMACIAS SIMILARES  
"LO MISMO PERO MAS BARATO"



# SIMINFORMA

Por Un País Mejor®

[siminforma.com](http://siminforma.com) / Agosto 2018 / Núm. 436 / Ejemplar gratuito / Simi TV @DrSimiTV



## ¡Larga vida a la reina!

pp. 10 y 11

# 25% DESCUENTO

# EL BUEN LUNES

### Gracias a ti, recuperan su hogar

**Hábitat para la Humanidad México**  
\$523,940.61

¡Quilientos voluntarios del movimiento construyeron casas 63/100 M.N!

11 SIMI CARRERA  
PUEBLA, 11 y 12

DRIVLYN D BONA Bancos con: **SSAFS** 985  
Dor  
FARMACIAS SIMILARES  
"LO MISMO PERO MAS BARATO"

p.2

Lo que nos dejó el Mundial

p. 20

# Gracias a ti, recuperan su hogar

Moisés Sánchez



El Dr. Simi cumple y con la ayuda de los mexicanos abanderó causas sociales, como la reconstrucción de viviendas para damnificados por los sismos de septiembre de 2017.

En la ceremonia cívica que se organiza bimestralmente en el corporativo del Grupo Por Un País Mejor, su vicepresidente, Óscar de la Sierra Arámburo, entregó el donativo, producto de las inscripciones de la 11.ª Simicarrera 5 y 10K Puebla 2018, realizada en mayo pasado.

El cheque por 523 mil 940 pesos se otorgó a la asociación civil Hábitat para la Humanidad México, que construye viviendas en la entidad poblana. “Esta

cantidad será destinada para construir tres viviendas en el municipio de Tochimilco, en Puebla, gracias a la participación de más de 3 mil 400 atletas, entre niños, jóvenes y adultos que asistieron a la Simicarrera.

“Este tipo de aportaciones permiten cambiar la vida de cientos que quedaron sin hogar, porque esto apenas se inicia... Esta tarea tardará de tres a cinco años”, indicó Gustavo Gutiérrez Lee, director nacional de Hábitat para la Humanidad, asociación con presencia en 70 países.

Por su parte, De la Sierra Arámburo dijo que para el Grupo Por Un País Mejor es un orgullo sumarse a la tarea

**Con los 523 mil 940 pesos del donativo se construirán tres viviendas en el municipio de Tochimilco**

de reconstrucción en las comunidades afectadas por los sismos y agradeció el donativo en especie que entregó Laboratorios Collins.

“Nosotros corremos con causa, siempre aumentando el monto para favorecer a grupos vulnerables. Ayudamos porque ganamos y ganamos porque ayudamos”.

Asimismo, anunció que el compromiso de Farmacias Similares con los afectados del 19-S, se extenderá a la 12.ª Simicarrera 5 y 10K que se realizará el 30 de septiembre en la Ciudad de México, donde todas las inscripciones se entregarán a los afectados de San Gregorio, Xochimilco.

Como símbolo de reconocimiento a quienes contribuyen a la reconstrucción de viviendas, Hábitat para la Humanidad entregó una cuchara de albañil al GPUPM.

Esto es lo que hace posible la fuerza de la unión; no lo olvide, sumémonos y digamos “SiMiCasa”, porque inscribirse a la Simicarrera es decisivo. #LevantemosMéxico

**SIMINFORMA**  
Por Un País Mejor.

Presidente de Grupo Por Un País Mejor Víctor González Torres

500,000 ejemplares

Redacción

Director Vicente Monroy Yáñez

Diseño

Adriana Hinojo Montes de Oca

Virginia Palacios Baeza

Reporteros

Miguel Ángel Sánchez

Moisés Sánchez

Alejandra Cervantes

Fernando Gutiérrez

Marilú Carrillo

Fabián Montes

Servicio de Agencia Notimex Imprenta en México División Comercial Av. México Coyoacán 40 Col. Santa Cruz Atoyac, Del. Benito Juárez C.P. 03310 Distribuidores en México Farmacias Similares, El Sol de México

siminforma.com.mx simi\_informa@porunpaismejor.com.mx

Redacción México: 54 22 01 18

Conmutador: 54 22 45 00 Medios de Comunicación Grupo Por Un País Mejor

Derechos Reservados ©. Con edición en México y Chile. Editado por: Farmacias de Similares, S.A. de C.V., Alemania No. 10, Col. Independencia, C.P. 03630, México, D.F. Número de Certificado de Reserva otorgado por el Instituto Nacional del Derecho de Autor 04-2008-032512250400-101. Certificado de Licitud de Título No. 12893. Certificado de Licitud de Contenido No. 10466. Expedidos por la Comisión Calificadora de Publicaciones y Revistas Ilustradas con fecha 26 de agosto de 2004. Miembro activo No. 1030/2006 de “Prensa Unida de la República, A.C.” Certificado por: Lloyd International, S.C. Fecha de impresión: julio de 2018. Periodicidad catorcenal. Editor responsable: Vicente Monroy Yáñez. “Los artículos publicados en esta edición son responsabilidad exclusiva de su autor. Está prohibida la reproducción total o parcial de cualquier material contenido en esta edición, salvo autorización previa y por escrito”.

# No te rasques la cabeza en este regreso a clases

Se terminan las vacaciones y, con ellas, la tranquilidad de las mamás porque el inicio de clases también significa la época de infestación de piojos

## ¿Por qué se contagian los niños al regresar a la escuela?

Los niños se contagian de piojos por contacto directo, cabeza-cabeza y por compartir objetos personales como peines, gorras, sombreros, etcétera; cuando los niños regresan a la escuela y entran en contacto con otros pequeños ya infestados, las posibilidades de contagio aumentan.<sup>4,5</sup>

## ¿Cómo puedo quitarle los piojos a mi hijo si ya está contagiado?

De los tratamientos más usados son las permetrininas, sin embargo se ha visto que los piojos ahora son resistentes a este químico, en parte por el uso incorrecto del tratamiento. Los remedios caseros comúnmente usados para matar piojos como: el vinagre de manzana, insecticidas para cucarachas, diésel, entre otros, pueden ocasionar lesiones graves como quemaduras en el cuero cabelludo, los ojos y la piel del rostro.<sup>3,6</sup>

En México la frecuencia de contagio va del 18 al 33%<sup>1</sup>

3 de cada 10 escolares lo padecen<sup>2</sup>

Enero y Agosto son las temporadas de mayor contagio<sup>3</sup>

Existen nuevas opciones efectivas a las que los piojos no son resistentes como el Vinagre de Quassia en loción y shampoo, este es un insecticida de origen natural, inhibe el crecimiento de los piojos y evita que las liendres se adhieran al cuero cabelludo. Para prevenir el contagio es importante usar algún repelente, revisar periódicamente la cabeza de los niños, mantener el cabello recogido y evitar prestar objetos personales.<sup>2,7</sup>

Referencias: 1. Diagnóstico y tratamiento de Pediculosis en escolares y adolescentes. Guía de Práctica Clínica. 2. Secretaría de Salud. Pediculosis, para evitarla es necesaria la higiene [Internet]. gob.mx. 2017 [consultado 9/Agosto/2017]. Disponible en: <https://www.gob.mx/salud/articulos/pediculosis-para-evitarla-es-necesaria-la-higiene>. 3. Gali-Tshui J, Molina-Morales V, Moraga-Llop F, Vriallonga-Sardá X, Baselga-Torres E. Pediculosis de la Cabeza. Asociación Española de Pediatría. 55-64 pp. 4. Piojos [Internet]. Kidshealth.org. 2017 [consultado 9/Agosto/2017]. Disponible en: <http://kidshealth.org/parents/lice-esp.html?view=pt>. 5. Piojos mutan y se hacen resistentes [Internet]. Excelsior. 2017 [consultado 9/Agosto/2017]. Disponible en: <http://www.excelsior.com.mx/comunidad/2016/01/07/1067348>. 6. Lebowitz M, Clark L, Levitt J. Tratamiento de los piojos basado en el ciclo vital, la resistencia y consideraciones de seguridad. Pediatrics (Ed esp). 2007; 63(5):288-296. 7. López-Sáez J, Pérez-Soto J. Etnofarmacología y actividad biológica de Quassia amara (Simaroubaceae). Estado de la cuestión. Boletín Latinoamericano y del Caribe de Plantas Medicinales y Aromáticas. 2008;7(5):234-246.



Precio Farmacias Similares®  
**\$67.00**  
Precio máximo al público \$140.00

Precio Farmacias Similares®  
**\$65.00**  
Precio máximo al público \$120.00

# No te rasques la cabeza en este regreso a clases

Vigencia del 1 al 31 de agosto de 2018.

Reg. No. 0052C2010 SSA

Reg. No. 0009C2010 SSA



De venta en  
**FARMACIAS SIMILARES**  
"LO MISMO PERO MAS BARATO"

HASTA  
**75%**  
DE AHORRO

# Emociones afectan al cuerpo

**Sara Medina\***

Te has preguntado ¿cómo se genera una emoción en el cuerpo, todo lo que conlleva y sus diferentes implicaciones?

La sociedad nos marca cómo sujetarnos a lo que los demás esperan de nosotros. Nos enseña a temer, odiar, amar, tocar, sentir, oler, enfermar, etcétera; pero no valida nuestras propias emociones.

En consecuencia, muchas veces no nos atrevemos a demostrar nuestros sentimientos por temor a que los demás nos juzguen débiles, indefensos o cobardes. Ello ocasiona problemas en nuestro cuerpo.

Entonces podremos darnos cuenta de que, cuando una madre se deprime o existe un ambiente conflictivo en la familia, el niño se altera emocionalmente, y con el paso del tiempo se torna agresivo o retraído. Se inicia así una serie de enfermedades y alteraciones orgánicas que merman su desarrollo psicológico y físico.

Lo que se aprenda de la gestación a los primeros cinco años de vida, se consolidará en las siguientes etapas del desarrollo. A menudo reproducimos las formas de vida de nuestros padres y otros familiares. El individuo se convierte en una extensión de ellos.

Los niños -que luego se convertirán en sujetos independientes-, comienzan

a construirse a partir de lo que tanto padres como adultos van depositando en ellos: angustia, miedo, coraje y tristeza, entretejidos en su infancia.

Esta construcción la heredarán a otras generaciones, las cuales se construirán, ahora, a partir de lo que estos nuevos sujetos independientes depositarán en ellos: sus propios miedos. Así, se adoptan actitudes, una "herencia emocional" legada por los padres.

Esta pérdida de la identidad individual traerá como consecuencia algún tipo de somatización. Con el tiempo, su realidad corporal le demandará una nueva significación de sí mismo y de su vida. Lo conducirá a una crisis existencial. Todo esto porque el cuerpo humano es un centro receptor de una cultura y, fruto de ella, elabora procesos de información de acuerdo con las formas de socialización.

Entonces, se genera un nuevo sujeto, separado de la naturaleza e inmerso en un ambiente de rutina, alejado de un futuro tangible. Es importante saber que la enfermedad afecta al individuo, la familia, el trabajo y la vida en sociedad. Una cadena de efectos que hacen más difícil la existencia.

Por ello, identificar y expresar lo que sentimos y pensamos, nos dirige a un camino fuera de la enfermedad y sufrimiento, ya que nos damos cuenta de cómo es que nuestro cuerpo, al no expresar esas emociones, se convierte en un almacén de todas ellas.

Mediante la intervención terapéutica, el objetivo principal es mejorar la calidad de vida del individuo, reconocer miedos, creencias, conductas, así como estados emocionales que le impiden llevar una existencia más funcional.

\* **Psicóloga del CNDEE**



Ofrecemos apoyo y orientación psicológica

Centro Nacional de Diagnóstico para las Enfermedades Emocionales  
"Porque ser feliz, sí se puede"  
**GRATUITA**

Te invitamos a ver nuestro **Chat de sexualidad** todos los **martes y jueves** de **16:00 a 17:00 hrs** a través de [www.siminforma.com.mx](http://www.siminforma.com.mx)

Centro Nacional de Diagnóstico para las Enfermedades Emocionales @cndeemx

Llama sin costo al 01 800 911 66 66, opción 3  
[www.serfelizsesepuede.com.mx](http://www.serfelizsesepuede.com.mx)  
**¡Acércate a nosotros, queremos ayudarte!**

Ya contamos con **MINOXIDIL\***



Caja con frasco atomizador de 60 ml de solución al 5%

Precio máximo al público \$996.00

Precio **Farmacias Similares®**

**\$249.00**

Reg. N.º: 328M2017 SSA VI

Vigencia del 1 al 31 de agosto de 2018.

\*Si persisten las molestias, consulte a su médico.

De venta en



**FARMACIAS SIMILARES**  
"LO MISMO PERO MAS BARATO"



[farmaciassimilares.com](http://farmaciassimilares.com)



Shampoo Restauración Pantene

**\$15.00**

Shampoo Control de caspa Head & Shoulders

**\$15.00**



De venta en



**FARMACIAS SIMILARES**  
"LO MISMO PERO MAS BARATO"



Higiene es salud.

Vigencia del 1 al 31 de agosto de 2018.

Salud y sociedad

Miguel Ángel Ferrer  
[www.miguelangelferrer-mentor.com.mx](http://www.miguelangelferrer-mentor.com.mx)



**La derrota del fraude**

La inmensa hazaña, la enorme proeza, lo que parecía imposible de lograr, finalmente, se consiguió. Y no solo fue por haber sepultado al "pripanismo" bajo una montaña de votos, sino, sobre todo, porque fueron derrotadas las evidentes y monumentales tentativas de fraude electoral. Esta es la médula de la gesta que México vivió el domingo 1 de julio. Frente a la colosal hazaña de haber llevado al régimen a abandonar las tentativas de torcimiento o de no reconocimiento de la voluntad popular expresada en las urnas, todo lo demás, todo lo por venir, parece cosa sencilla. Porque, como reza el aforismo jurídico: "el que puede lo más, puede lo menos". Y porque, como es obvio, los trabajos para regenerar a la nación pasaban por la derrota del fraude electoral, el más poderoso, el más sólido, el más antiguo pilar del caduco sistema político colapsado el domingo 1 de julio. La derrota del fraude fue la derrota de una autoridad electoral mafiosa; fue la de la hasta ese momento voluntad omnimoda del presidente de la república; fue la de unos tribunales electorales de probada e histórica venalidad; fue la de una radio y una televisión puestas, de grado o por fuerza, al servicio del fraude electoral. Fue la de periodistas, comentaristas y opinadores que han hecho de la desinformación, del ocultamiento de la realidad y de la desorientación su condenable modo de vida por décadas. También fue la derrota de los sindicatos empresariales que, con montañas de dinero trabajaron por muchos sexenios en pro de la preservación del sistema pripanista y de su condición básica, el fraude electoral. Asimismo, fue la derrota de la tecnocracia que por decenios ofreció espejitos a cambio del sudor y el esfuerzo de millones de trabajadores. Fue la del pensamiento único, del "no hay alternativa", de la privatización de la riqueza pública como medio para el enriquecimiento de unos cuantos.

De venta en  **FARMACIAS SIMILARES**  
"LO MISMO PERO MAS BARATO" **HASTA 75% DE AHORRO**

**PLANTAS EN ARMONIA<sup>®</sup> SOMNI**  
Para antes de conciliar el sueño.  
Cont. Net. 120 ml

**PLANTAS EN ARMONIA<sup>®</sup> ESPIFREE Loción Spray Corporal**  
Deliciosa sensación al percibir su despejante aroma.  
Cont. Net. 120 ml

Mezcla de aceites esenciales de Pasiflora, Melisa, Lavanda y Mandarina.  
Precio máximo: \$130.00  
Precio Farmacias Similares\* **\$88.00**

Mezcla de aceites esenciales de Eucalipto, Pino, Tomillo y Lavanda.  
Precio máximo: \$134.00  
Precio Farmacias Similares\* **\$88.00**

Vigencia del 1 al 31 de agosto de 2018.

**Pide tu demostración GRATIS en farmacia**

**ETERNAL SECRET**  
FPS 50+  
PROTECCIÓN SOLAR MUY ALTA  
RESISTENTE AL AGUA

**ETERNAL SECRET**  
BLOQUEADOR **\$65.00**

CREMA FACIAL PARA PIEL SENSIBLE & MIXTA  
Protección efectiva sin sensación pegajosa

UVB UVA  
Cont. Net. 60 g

Salud es belleza  
Aviso N.º 143300202D0226  
Vigencia del 1 al 31 de agosto de 2018.

**Suspensión pediátrica**

**¡Desparasítese!**  
**LOXcell<sup>®</sup>**  
Quinfamida / Albendazol 100 mg / 200 mg  
Para **ELIMINAR los PARÁSITOS**  
Amiba, Tenia, Oxiuro, Ascaris, Giardia  
Elimina amibas y lombrices  
Una SOLA toma

**Loxcell<sup>®</sup> Quinfamida / Albendazol\*  
100 mg / 200 mg / 10 ml**  
Elimina amibas y lombrices  
REG. N.º: 372M2007 SSA VI

PRECIO MÁXIMO AL PÚBLICO \$103.00  
PRECIO FARMACIAS SIMILARES\* **\$63.00**

Vigencia del 1 al 31 de agosto de 2018.  
\*Si persisten las molestias, consulte a su médico.

farmaciassimilares.com 



De venta en **FARMACIAS SIMILARES**  
"LO MISMO PERO MAS BARATO"

**HASTA 75% DE AHORRO**



De venta exclusiva en **FARMACIAS SIMILARES**  
"LO MISMO PERO MAS BARATO"

**HASTA 75% DE AHORRO**

*Ahora con una plantilla de etiquetas para tus libros*

# Regresa a clases con el Dr. Simi

Por cada de compra, **\$100.00** te regalamos un **cuaderno profesional**

Vigencia del 1 al 31 de agosto de 2018. Válido de martes a domingo. Limitado a 3 cuadernos por ticket. Hasta agotar existencias.

## DURANTE AGOSTO

# CERTIFICADOS MÉDICOS

- Escolares
- Deportivos
- Laborales
- Para cursos de verano
- Prenupciales

Responsable sanitario:  
Dr. Ángel Gracia Ramírez  
Céd. Prof.: 0753913-UNAM

Recuerde, el certificado médico lo puede solicitar en cualquiera de los consultorios de Fundación Best, A. C.

Para conocer los diversos servicios, horarios y ubicaciones de los consultorios, llame sin costo al

**SIMITEL 01 800 911 6666**

Fundación **BEST** A.C.

## Sexo del bebé puede complicar embarazo

Una investigación de la Universidad de Cambridge determinó que el sexo del bebé afecta el metabolismo de la madre, y puede influir en el riesgo de complicaciones durante la gestación.

Debido a que el sexo del embrión controla el nivel de moléculas conocidas como metabolitos en la sangre de la madre, se entienden los riesgos de algunas enfermedades durante los nueve meses de gestación.

Los hallazgos ayudan a explicar, por ejemplo, por qué los bebés varones en el útero pueden ser más vulnerables a los efectos del crecimiento deficiente, y por qué el embarazo de una niña puede conducir a un mayor riesgo de eclampsia.

En el estudio se indicó que científicos del Departamento de Obstetricia y Ginecología, del Centro Cambridge de Investigación Biomédica, realizaron una investigación con más de cuatro mil madres primerizas, en la que analizaron muestras de su placenta y sangre.

Durante la investigación descubrieron que el perfil genético de las placentas de los bebés, hombres o mujeres, era

diferente, pues muchos de los genes en la placenta diferían, según su sexo.

Por tanto, el equipo de especialistas determinó que uno de estos genes placentarios únicos, relacionados con el sexo, controlaba el nivel de una pequeña molécula llamada “espermina” (metabolito), sustancia que desempeña un importante papel en todas las células, incluso esencial para el crecimiento de algunas bacterias.

Las embarazadas con bebés niñas tenían niveles más altos de una forma de espermina en la sangre, en comparación con las que esperaban varones.

También se encontró que las células placentarias de los niños eran más susceptibles a los efectos tóxicos de un medicamento que bloqueaba la producción de espermina, lo que proporcionó evidencia de que hay diferencias relacionadas con el sexo en el metabolismo placentario de la molécula.

Los investigadores reportaron también que la forma de espermina, que era más alta en embarazadas con una niña,

predecía el riesgo de complicaciones; los niveles altos se asociaron con un mayor riesgo de preeclampsia, mientras que los niveles bajos se asociaron con un mayor riesgo de crecimiento fetal deficiente.

Gordon Smith, autor del estudio, afirmó que este trabajo muestra que la placenta difiere profundamente, según el sexo.





### Expedientes del poder

Carlos Ramírez  
carlosramirez@hotmail.com  
@carlosramirez

## Hartazgo social... regresivo

A reserva de que falta mucha tranquilidad y sobre todo información, es posible trazar el primer corte de caja de las elecciones presidenciales de México, el pasado 1 de julio. El saldo de mayoría absoluta a Morena fue un regreso al pasado priista. Y no por nostalgia, sino porque el ciudadano supuso que la democracia, a partir de 1982, iba a ofrecer mejores condiciones de bienestar. La crisis electoral de 1988 mostró el desafío de la pluralidad. Y ahí estuvo el mismo elemento de ahora: la gente confiaba en el PRI en cualquiera de sus expresiones, dentro y fuera del partido. Cárdenas salió del PRI y conquistó el 31 % de los votos. Pero apenas se convirtió en PRD y un discurso radical, el elector lo castigó con un regreso a 16 %.

López Obrador nunca fue un radical; en realidad, usó un lenguaje duro contra el PRI, pero desde el discurso del PRI. En el 2006 y el 2012 recuperó el 30 % de Cárdenas, en tanto PAN y PRI lo rebasaron por el radicalismo callejero de sus propuestas.

La política tiene sus coordenadas: cuando la minoría marginada se convirtió en mayoría y el PRI y el PAN no ofrecieron una opción al costo social del neoliberalismo globalizador de mercado, López Obrador se convirtió en el salvador social. Desde la caída de Peña Nieto en las encuestas, a finales de 2014, López Obrador se colocó arriba en las tendencias electorales para el 2018.

Las propuestas del tabasqueño se movieron en el espacio político e ideológico del PRI: atender la marginación, acabar con la corrupción del poder y castigar a las élites con bajas en los salarios. Es decir, recurrió al imaginario colectivo del sistema político: el viejo populismo social. Mientras tanto, el candidato del PRI no anunció ningún cambio en la política económica y su alto costo social, y el candidato del PAN de plano se fue hasta la estratósfera con su bandera de cambio de régimen, necesario, pero que nadie entendió y los electores no lo registraban en sus radares.

Las primeras semanas de López Obrador como candidato ganador han sido claras: castigar a los funcionarios, no cambiar el modelo económico y aumentar programas asistencialistas. Por tanto, el mandato de los votos fue claro: cambiar de presidente y de partido para que todo siga igual, aunque con menos costo social.

# Dos mil relatos de la ciudad

## Juan Manuel Rentería

María de los Ángeles González Gamio nació en la Ciudad de México. Es licenciada en derecho por la Universidad Nacional Autónoma de México. Es también historiadora. Ha impartido conferencias sobre la historia y la arquitectura de la Ciudad de México, en Europa y Estados Unidos. Estudió derecho porque su papá la convenció, pero a ella le gustaba el periodismo, la historia y la sociología.

- ¿Por qué estudiaste una carrera contra tu voluntad?

- No fue contra mi voluntad. Tenía 17 años cuando tuve que decidir el des-

tino de mi vida; escoger mi profesión era aterrador. Entonces mi padre, muy sensato, me aconsejó que estudiara derecho porque es una carrera con visión humanista y que después podría optar adicionalmente por la historia, la sociología o periodismo, y así lo hice.

- ¿En qué momento dejas las leyes para dedicarte a la historia y a la crónica?

- Cuando Jacobo Zabludovsky entrevistó a María Félix y le preguntó sobre el Centro Histórico, y ella le contestó: "Yo no me paro ahí ni de chiste, eso huele a orines, es un asco". Lo peor, es que tenía razón.

- ¿Sirvió aquella respuesta de la Doña?

- Yo creo que sí, porque al poquito tiempo empezó un importante proyecto para rescatar el Centro Histórico, se creó un fideicomiso y se daban una serie de incentivos fiscales a quien restaurara un inmueble. Surge un ingenioso concepto de pertenencia, se pintan fachadas, se arreglan calles y el Centro empieza a transformarse.

"Como siempre he amado al Centro Histórico, fui a ver a Luis Gutiérrez, entonces director del periódico *Uno más Uno*, y le propuse escribir algunas crónicas, para referirme a lo que estaba pasando en el primer cuadro de la capital, a fin de que la gente se animara a ir".

Estuvo dos años en *Uno más Uno* y en 1992, Carlos Payán la invita al periódico *La Jornada*.

Cuenta que de niña recorría las calles del centro, de la mano de su abuelo, Manuel Gamio, el padre de la antropología en México. "Él fue el primero en descubrir que el Templo Mayor estaba en ese lugar".

- ¿Qué tanto conocemos de nuestro Centro Histórico?

- Desgraciadamente, muy poco. Yo digo que el Centro Histórico es un libro de piedra que contiene la historia, porque la arquitectura es el reflejo de la mentalidad de los valores de una época.

"Hay mexicanos que nunca han entrado a la Catedral Metropolitana, que no solamente es un recinto religioso, sino el gran museo de arte en México. Vamos a escuchar un concierto de *rock* en el Zócalo, pero no entramos a la catedral".

Ángeles González Gamio es cronista de la Ciudad de México, desde 1997.

- ¿Cuál ha sido tu labor para que valoremos las riquezas del Centro Histórico?

- Llevo más de 2 mil crónicas que he escrito en 27 años ininterrumpidos, escribo de edificios, plazas, museos, personajes, calles, platico la historia del Palacio de Iturbide y de muchas riquezas más.

Ángeles González Gamio también ha realizado interesantes reportajes periodísticos.

- ¿Cómo fue aquel sobre las violaciones a mujeres y en el que conviviste con violadores encarcelados?

- Entrevisté a chicas violadas, a jueces, a violadores en los reclusorios. Constaté el caso de un sujeto que violó a tres niñas y solo estuvo tres días encarcelado. El juez los justificó diciendo que las niñas vestían muy provocativas.

Ángeles González Gamio, además de cronista en la prensa escrita, ha incursionado en radio y televisión. Ha escrito varios libros: *La ciudad que me habita*, *Tesoros y secretos de la Ciudad de México*, *El Palacio Nacional de México*, *Grandeza Mexicana a fin de Milenio* y *El derecho de la Ciudad*, entre otros.

Desde 2004, colabora en el Instituto Nacional de Bellas Artes como conferencista y conductora de recorridos literarios por el Centro Histórico de la Ciudad de México. Ha recibido innumerables reconocimientos como cronista de la Ciudad de México, historiadora y periodista.

- ¿Cuál sería tu anhelo más ambicioso para la Ciudad de México?

- Que la gente se interesara más por conocer su historia, que la disfrutara, que la amara, que quiera mucho a esta gran ciudad, es una de las más fascinantes del mundo.



**iNuevo!**

# Gel Vaginal con Ácido Láctico

El gel vaginal con Ácido Láctico favorece el equilibrio natural de la flora vaginal ayudando a prevenir infecciones vaginales y su recurrencia.

Contiene 3 aplicadores prellenados, desechables y fáciles de utilizar.

Se recomienda aplicar 1 vez por la noche para aliviar síntomas como:

- irritación
- ardor
- flujo vaginal

Ofrece además un efecto de humectación gracias a su composición de gel a base de agua 85%.

De venta en Farmacias Similares



CONSULTE A SU MÉDICO

Fundación **BEST** A.C. Síguenos por:  

## ¿Infarto o derrame cerebral?



Te decimos qué riesgo tienes de padecerlos  
Todos los martes de este mes

# GRATIS

 **Análisis Clínicos del Dr. Simi**  
"La calidad es lo primero" 

## Revise su nivel de COLESTEROL

PAQUETE RIESGO CARDIOVASCULAR

### \$345.00\*

- Colesterol
- Glucosa
- Triglicéridos
- HDL (colesterol bueno)
- LDL (colesterol malo)

PERFIL RIESGO CARDIOVASCULAR

### \$611.00\*

- Biometría hemática
- Examen general de orina
- Química sanguínea de 24 elementos
- Electrocardiograma
- Tele de tórax (una proyección)

\*Vigencia del 1 al 31 de agosto de 2018. Se aplican restricciones por zona geográfica.



# ¡Larga vida

Marilú Carrillo

Abeja=miel es la ecuación que la mayoría de nosotros conocemos desde la infancia; pero lo que pocos saben es que ella colabora en la seguridad alimenticia de la humanidad.

Las abejas van de flor en flor en busca de su alimento principal, el néctar; entre los traslados se impregnan de granos de polen que depositan en el estigma de la flor. De esta manera el polen va directo a los ovarios de la planta, donde se fertiliza para generar semillas.

El vínculo es tan importante que más de 400 tipos de plantas/flores se reproducen solo con las abejas. De hecho, 80 % de la cosecha mundial tiene una relación directa o indirecta.

Con la polinización, la producción agrícola refleja un aumento en rendimientos, por ejemplo, el 13% en manzanas, más del 20% en legumbres, 30% en girasol, 55 % en mandarinas y más del 80% en kiwi. Y, lo más importante, el tamaño y calidad, son superiores.

Pero las abejas están desapareciendo. De acuerdo con el informe europeo "The decline of bees", en 2006, el fenómeno Colony Collapse Disorder (Síndrome del Desplome de las

Colonias), arrasó con un tercio de colonias apícolas en el continente americano, lo que impactó en la seguridad alimentaria de 3 años posteriores, pues la agricultura y la ganadería se desplomaron estrepitosamente.

**El Atlas Agroalimentario 2017 apunta que la producción de miel está encabezada por 10 entidades: Yucatán, Campeche, Chiapas, Veracruz, Jalisco, Oaxaca, Quintana Roo, Puebla, Michoacán y Guerrero**

¿A qué se debe? Organizaciones ambientalistas lo atribuyen al crecimiento de la mancha urbana, cambio de uso de suelo, pérdida de recursos florales y uso de agroquímicos. En tanto, la industria asegura que se debe a un ácaro parásito llamado "varroa".

Si las abejas se extinguieran, las flores no darían semillas, y sin estas no habría variedad frutal o herbal, por lo que la alimentación de animales de ganado

mermaría y, con ello, la cadena alimenticia. Y sin los servicios ambientales vitales, como agua y oxígeno que ofrecen los ecosistemas boscosos, la vida, como la conocemos, dejaría de existir.

**Vida comunitaria** Una colmena regular es habitada hasta por 30 mil miembros, que, en realidad, se comportan como unidad, pues su coordinación de labores tiene beneficios colectivos a partir de un estricto orden de trabajo.

Las obreras constituyen 70 % de la población, y su nombre destaca su actividad, las hay nodrizas, aseadoras, ventiladoras, constructoras, guardianas, pecoreadoras y exploradoras. Viven siete semanas y mantienen la colmena a 36° de temperatura.

La abeja reina es la única hembra fértil de la colmena, por lo que se convierte en el centro y vida de la familia, al asegurar la continuidad de la sociedad con 2,000 huevos por día, durante los cuatro años de su reinado.

En tanto, los zánganos viven tres meses y solo tienen un deber: aparearse con la reina; si ella muere, la colonia tendrá que "coronar" a alguien más o, de lo contrario, la colmena desaparecerá.

# a la reina!

## ¿Apiarios en Xochimilco?

“Esta es una delegación que se caracteriza por poseer una buena superficie rural, por tanto, una extensión basta de flores y, en consecuencia, la apicultura se relaciona directamente. Hablamos de 25 apiarios instalados en las zonas de la montaña y la chinampera”, comentó el ingeniero Genaro Olivares, subdirector de Proyectos Sostenibles en Xochimilco.

Están alejadas de la zona turística de Xochimilco, la norma indica que la instalación de los módulos apícolas (cajones o panales) debe estar a más de 200 metros de distancia de la primera casa, y entre canales y ahuejotes las abejas permanecen refugiadas en su granja.

Dicha actividad beneficia a familias enteras sin salir de su núcleo social y preserva ecosistemas. Y es que el concepto de servicio ecosistémico surge del ejercicio de dar un valor monetario a los procesos naturales de los que depende el ser humano, además de la aplicación de proyectos ecológicos o sustentables a los pobladores.

## Mi vida como apicultora

Juana Carmona es apicultora desde hace 30 años, y para ella, las abejas significan vida. Comenta que desde los siete años tiene contacto con estos polinizadores.

“Mis papás cuidaban unas cabañas y allá tenían unos cajones de abejas; yo no quería que se fueran y les daba azúcar para que se quedaran; me llegaron a picar, pero siempre las quise mucho”.

Parecía que su destino estaba escrito, pues se casó con un apicultor, actualmente tiene cinco granjas de este tipo, y su descendencia ha hecho de las abejas su *modus vivendi*.

“Mis dos hijos se dedican a la apicultura, hacemos diferentes productos, como cosméticos, remedios naturales, jabones, jarabes para la tos, sacamos el propóleo, la jalea real y mucho más. Mi hijo también da abejas a un médico que las aplica como medicina natural, es apicupuntura”.



Juana Carmona, apicultora



Tras la declaración aprobada por la ONU, en 2017, el 20 de mayo se celebró, por primera vez, el Día Mundial de las Abejas. De acuerdo con la Organización de las Naciones Unidas para la Alimentación y la Agricultura (FAO), 35 % de los polinizadores invertebrados como abejas y mariposas, y 17 % de los polinizadores vertebrados –por ejemplo, los murciélagos– se hallan en peligro de extinción. 75 % de los cultivos que producen frutos o semillas dependen en parte de los polinizadores

## ¡No las mates!

Es clave que los gobiernos regularicen el uso de productos químicos para el campo. La legislación debe ser contra el uso de agrotóxicos y siembra. Eliminemos la percepción de que son peligrosas, los panales no se tienen que destruir. Si observas una abeja en la ciudad, por favor, no la mates, considera que su labor es importante para las futuras generaciones.

Se estima que la población de abejas de todos los países ha desaparecido hasta en 90 %



Existen 4 tipos de abejas: mellifera, cerana, dorsata y florea

**Arnica**  
Montaña Nártex  
**TU ALIADO EN TODO MOMENTO**

ARN  
Arnica  
Globoles  
Inflamación y Moretones  
Precio máximo al público \$68.00  
Precio Farmacias Similares \$36.00\*

ARN  
Arnica  
Globoles  
Aliviar en algunos casos de TRAUMATISMOS (Golpes)  
Precio máximo al público \$82.50  
Precio Farmacias Similares \$43.00\*

\*Vigencia: Agosto de 2018.

**muelsh**  
solución  
Auxiliar en el tratamiento y disminución de la inflamación, comezón y molestias derivadas de la dentición infantil.

ARN  
muelsh  
Precio máximo al público \$120.00  
Precio Farmacias Similares \$74.00\*

La medicina para tu bienestar®  
**CONSULTE A SU MÉDICO**  
Responsable de la publicación: Nartex Lab  
\*Vigencia: Agosto de 2018.



¡Ay, ojitos pajaritos!

Armando Ramírez

## El Caballito

Uno de los lugares más bonitos del centro de la Ciudad de México es la plaza Manuel Tolsá, un homenaje al arquitecto y escultor valenciano, quien llegó a nuestra nación a finales del siglo XVIII. Cuando desembarcó en Veracruz se enamoró de una jarocho, a tal grado que se dijo “de aquí soy”, y se quedó con ella, para después trasladarse a la capital del país. Esto fue bueno para la ciudad.

Una de sus obras cumbres es la escultura del Caballito que, en realidad, está dedicada al rey Carlos IV, y que primero fue instalada en la plaza Mayor o Zócalo. Considerada una obra maestra, el día de su inauguración asistieron el barón de Humboldt y su amante, la Güera Rodríguez, quien al escuchar a la gente hablar de la perfección de la obra, exclamó: “Está imperfecta”, y con su mirada señaló los testículos del equino. “Están iguales y eso no es posible, siempre uno es más grande que el otro”, observó. Los periodistas fueron a preguntarle a Humboldt y este contestó: “Háganle caso a la señora; de esas cosas, sabe mucho”. Y así se fue tejiendo la leyenda del Caballito. Al proclamarse la Independencia de México, en 1821, las autoridades la escondieron por temor a que la gente la destruyera por tanto fervor patrio. El rey Carlos IV fue un mandilón, dejó que su mujer gobernara y entregó la corona española a Napoleón, lo

que propició que en la Nueva España se rebelaran y ello llevó a la guerra de nuestra Independencia.

El Caballito fue ocultado en el patio de la Universidad Pontificia y, años después, fue trasladado a la glorieta que forman el Paseo de la Reforma, la calle de Rosales, avenida Juárez y Bucareli.

En tiempos de José López Portillo la colocaron en la calle de Tacuba, frente a lo que fue el edificio de Comunicación y Obra Pública, hoy Museo Nacional de Arte (Munal), frente al palacio de Minería y a un costado del palacio de Correos.

Les quedó hermosa la plaza de Manuel Tolsá o del Caballito.

Ahora, si observan el pedestal del caballo, está muy alto, no podemos ver sus patas; la trasera derecha está pisando un carcaj, bolsa donde los guerreros aztecas guardaban sus flechas. Un hecho de humillación para los mexicanos. Entonces, tan solo admiramos la perfección de la escultura. Digo..., cosas de la ciudad.



¡Que NO se piquen contigo!  
**Simipulsera**  
repele a los mosquitos.  
\$16.00 c/u  
Vigencia de la publicación del 1 al 31 de agosto de 2018.  
De venta exclusiva en:  
**FARMACIAS SIMILARES**  
“LO MISMO PERO MAS BARATO”

**¡Conéctate!**  
Para todos los gustos,  
un programa en VIVO  
con el Dr. Simi  
**SimiRadio**  
Ingresa a **simiradio.fm**



Precio Farmacias Similares®  
**\$266.00**  
 CELECOXIB 200 mg  
 10 cápsulas  
 Precio máximo  
 al público \$ 501,38



Precio Farmacias Similares®  
**\$89.00**  
 PRAZOSINA 1 mg  
 30 cápsulas  
 Precio máximo  
 al público \$ 180,82



Precio Farmacias Similares®  
**\$142.00**  
 PREGABALINA 75 mg  
 14 cápsulas  
 Precio máximo  
 al público \$ 406,67



Precio Farmacias Similares®  
**\$169.00**  
 PREGABALINA 150 mg  
 28 cápsulas  
 Precio máximo  
 al público \$ 670,39

CONSULTE A SU MÉDICO. SU VENTA REQUIERE RECETA. Vigencia del 1 al 31 de agosto de 2018.



De venta en  
**FARMACIAS SIMILARES**  
 "LO MISMO PERO MAS BARATO"





**BIC**  
**COMFORT 3**

**\$13.90**

COMFORT 3 SENSITIVE BLISTER 1 PZ.

COMFORT 3 NORMAL BLISTER 1 PZ.

COMFORT 3 WOMEN BLISTER 1 PZ.

Higiene es salud.  
Vigencia del 1 al 31 de agosto de 2018.

**DE VENTA EN FARMACIAS SIMILARES**

**¡ADIÓS AMIBA! ¡ADIÓS LOMBRIZ!**



**F**  
Fármacos Continentales

ANTIPARASITARIO  
**Farmiver**  
Quinfamida - Albendazol

**UNA SOLA Dosis**



Reg. No. 385M2006 SSA VI

Reg. No. 173M2012 SSA VI

**Farmiver Pediátrico**  
Niños de 2 a 4 años

**Farmiver Junior**  
Niños de 7 a 11 años

**Farmiver Tabletas**  
Adultos y Niños mayores de 12 años

[www.farmiver.com.mx](http://www.farmiver.com.mx)

Contacto Comercial:  
[info@farmacoscontinentales.com.mx](mailto:info@farmacoscontinentales.com.mx)  
**Fármacos Continentales, S.A. de C.V.**  
SI PERSISTEN LAS MOLESTIAS, CONSULTE A SU MÉDICO.  
Permiso COFEPRIS 16330020181100

**Ideal para cada integrante de la Familia**  
Por tu Salud y la de tu Familia



**¡Carajo!**

Antonio "Tota" Carbajal

**Algo debe cambiar**

Luego de concluido el Mundial de Rusia, con el bien logrado triunfo de Francia, me da coraje que México no pase de los octavos de final. Nuestros federativos hablan de que el futbol local está creciendo, pero ¿en qué? Debo confesar que tenía muchas esperanzas en esta camada de jugadores, porque la mayoría juega en

el exterior...pero me regresaron a la realidad: seguimos siendo "ratoncitos verdes", como nos bautizó el cronista Manuel Seyde, desde 1966. ¿Hasta cuándo será esto? Insisto: deben darles la oportunidad a nuestros jóvenes. Aprovechando que no habrá descenso en los próximos torneos, sería el momento apropiado para

fijarse en ellos. En este Mundial se impuso el futbol europeo, pues los 4 semifinalistas (Bélgica, Francia, Inglaterra y Croacia) ofrecieron un excelente futbol, entrega y determinación, además de incluir a jóvenes promesas que ayudaron a ser merecedores de llegar a esas instancias. Para mi gusto, una de las grandes

# Ahora, en árabe

Fernando Gutiérrez

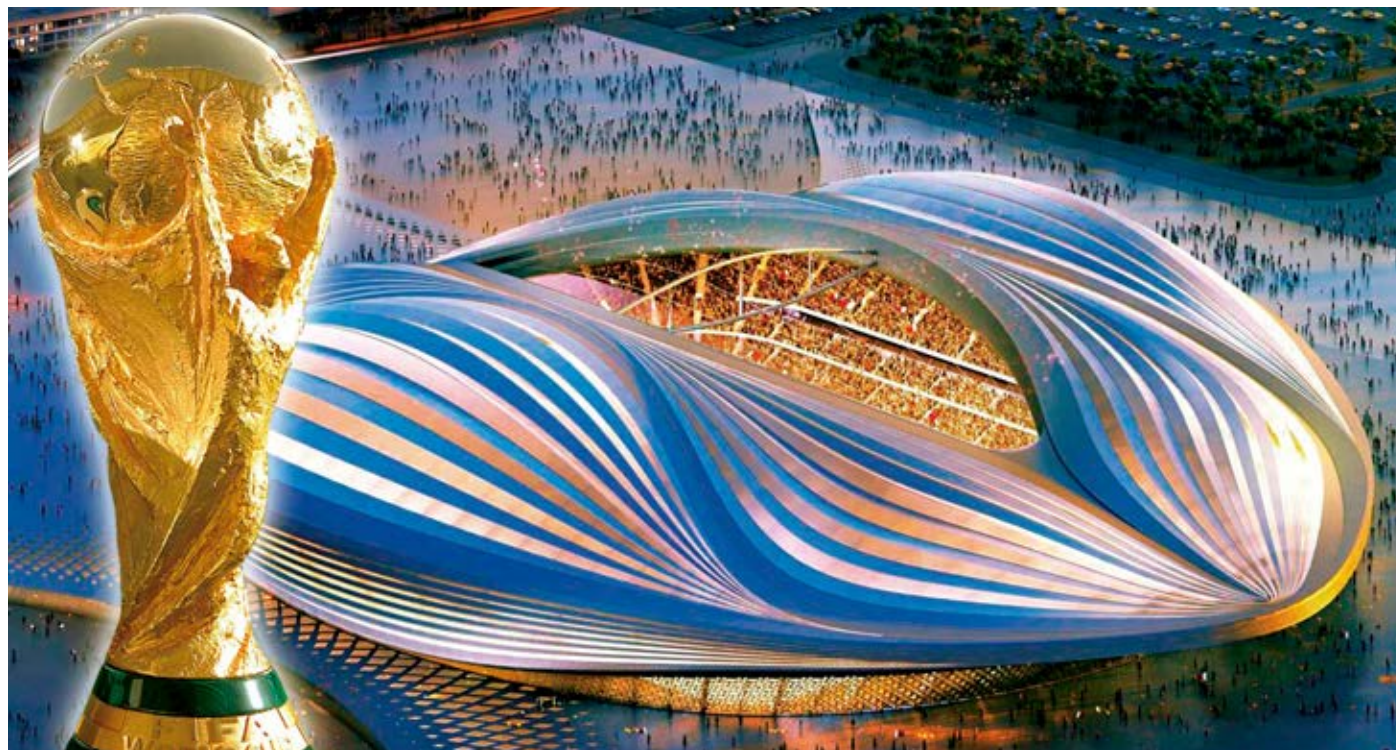

Si el Mundial de Rusia fue el de la tecnología, el de 2022 en Qatar (o Catar, según la Real Academia de la Lengua) será de ensueño porque ese emirato del golfo Pérsico es considerado el país más rico del planeta, así que dejará muy atrás lo hecho por todos los anteriores.

Como muestra: construirá la ciudad de Lusail para alojar a 200 mil visitantes, a fin de que estos no batallen por hospedaje ni por largos traslados, como ocurrió

en Rusia. Tendrá zonas residenciales, centros comerciales, tiendas de lujo y lugares de ocio, así como playas y dos campos de golf. Además, será la sede del juego inaugural y la final.

Y aunque ya no habrá marcha atrás, aún hay voces que piden cambio de sede, no solo por el clima desértico de Qatar, sino porque es señalada de haber sido comprada a Joseph Blatter, cuya cabeza rodó como titular de la FIFA en el mayor

escándalo de corrupción mundial del fútbol.

Qatar es un país de gran atractivo para los turistas. Es el de más desarrollo humano, tiene la tercera reserva de gas natural más grande y es el de mayor renta per cápita del orbe. Hasta su rincón más pequeño, es de superlujo. Casi nada...

Es gobernado por una monarquía absoluta de una sola familia, que reparte la riqueza equitativamente en todos

sus habitantes (2.57 millones). No hay partidos políticos, pero sí libertad de expresión y asociación. Su religión mayoritaria es la musulmana, y hay un alto índice de violencia contra las mujeres, quienes visten los tradicionales atuendos que cubren todo su cuerpo y rostro.

La ciudad capital es Doha, donde está uno de los aeropuertos más lujosos y grandes del orbe.

Entre los qataríes no es común estrechar la mano en público y menos hacerlo con personas del sexo opuesto. No se permite emborracharse o fumar en público, tampoco tener actos de mucha cercanía entre parejas ni acciones entre homosexuales.

El Mundial de Qatar será el primero en un país árabe, y el primero que no se hace en verano (junio-julio) porque en esa temporada la temperatura anda por los 50 °C, por lo que se jugará en noviembre-diciembre. Esta sede fue elegida sobre las candidaturas de Australia, Corea del Sur, Estados Unidos y Japón, el 2 de diciembre de 2010.

Qatar terminará ocho superestadios en cuatro años. Y ya tiene los otros 4 para sumar los 12 reglamentarios.

En la próxima edición de *Siminforma*, les daremos otra “probadita” de Qatar, un país de ensueño. Vayan haciendo su “cochinito” para este viaje...

*fegutierrezp@gmail.com*

sorpresas fue Bélgica, aunque no tanto, ya que, posiblemente, cuenta con su mejor generación de jugadores, la mayoría jóvenes de la Premier League. De igual manera, Inglaterra dio un enorme paso, pues alcanzó las semifinales, por primera vez en 28 años, también con una plantilla cuyo promedio de edad es de 25.9 años.

Igualmente, Croacia demostró una enorme entrega y resistencia con tres partidos terminados en tiempo extra. Mientras, los franceses mostraron un fútbol estratégico y con una excelente actuación de Hugo Lloris, quien realizó atajadas clave para la victoria del equipo galo. Desde mi punto de vista, las figuras

más destacadas fueron Hugo Lloris y Kylian Mbappé, por los franceses; Thibaut Courtois y Eden Hazard, de Bélgica; Aleksandr Golovin y Denis Chéryshev, de Rusia; Luka Modrić e Ivan Rakitić, de Croacia; Kasper Schmeichel, de Dinamarca, portero con grandes paradas y, finalmente, Guillermo Ochoa, quien lideró en

atajadas (25) junto a Courtois, de Bélgica. Rusia 2018 estuvo llena de sorpresas y muy buen fútbol, mientras que México está llamado a trabajar más de cara a la siguiente justa mundialista. Para entonces, me gustaría que no solo se aspirara a lograr el quinto partido, sino a ser campeón.



## Historias armables

Arturo Martínez

### Un avión al que le gusta el agua

Un hidroavión es un tipo de aeronave capaz de despegar y acuatizar. Hay otros que pueden hacerlo en agua y tierra. Se llaman anfíbios.

Los hidroaviones son de dos tipos, según sus características: con flotadores en lugar de ruedas y los llamados hidrocanoas, cuyo cuerpo tiene forma de barco.

El que vas a armar es uno de flotadores, que hace la función de un tren de aterrizaje, como en los otros aviones, y donde el agua no llega a tocar el fuselaje.

Normalmente, llevan dos flotadores, aunque algunos hidroaviones, durante la Segunda Guerra Mundial tenían uno grande en medio y dos pequeños bajo las alas.

Muchos de los aviones actuales, tienen una versión hidroavión para transportes ligeros a lagos y otras zonas remotas. Pero se utilizan, mayormente, en servicios para misiones contra incendios. De todos estos, el modelo más conocido para el público es el Canadair CL-215, el que vas a armar, especializado en la lucha contra incendios forestales en muchos países, manejado por empresas particulares o por militares. Los hidroaviones también son usados para salvamento marítimo, dado que, así, la misma aeronave puede hacer la búsqueda y el salvamento.

Gastan menos combustible que los helicópteros, y una ventaja es que, además, pueden acuatizar si se quedan sin él, o surge una emergencia a bordo.

Se emplean en áreas donde hay muchos lagos, lagunas o mares, que permiten el despegue y amarizaje de modo fácil sin tener que habilitar pistas. Particularmente, son muy usados en Alaska y Canadá, donde hay aerolíneas de hidroaviones, incluso, para viajes de turismo.

¿Te late? Arma el tuyo. O arma varios y haces tu compañía de hidroaviones. Rescata a alguien en peligro, o ayuda a apagar un incendio forestal. Será tan divertido, como tú quieras.

### ¡Amplifícalo, por partes, al tamaño que quieras!

- 1.- Saca copias para tus amigos
- 2.- Pega los planos en una hoja de papel bond
- 3.- Con ayuda de un adulto, recorta las piezas según el orden de los dibujos
- 4.- Dobra en línea punteada
- 5.- Arma tu modelo siguiendo la numeración en los dibujos

Si te cuesta trabajo armarlo, dile a tus papás que te ayuden

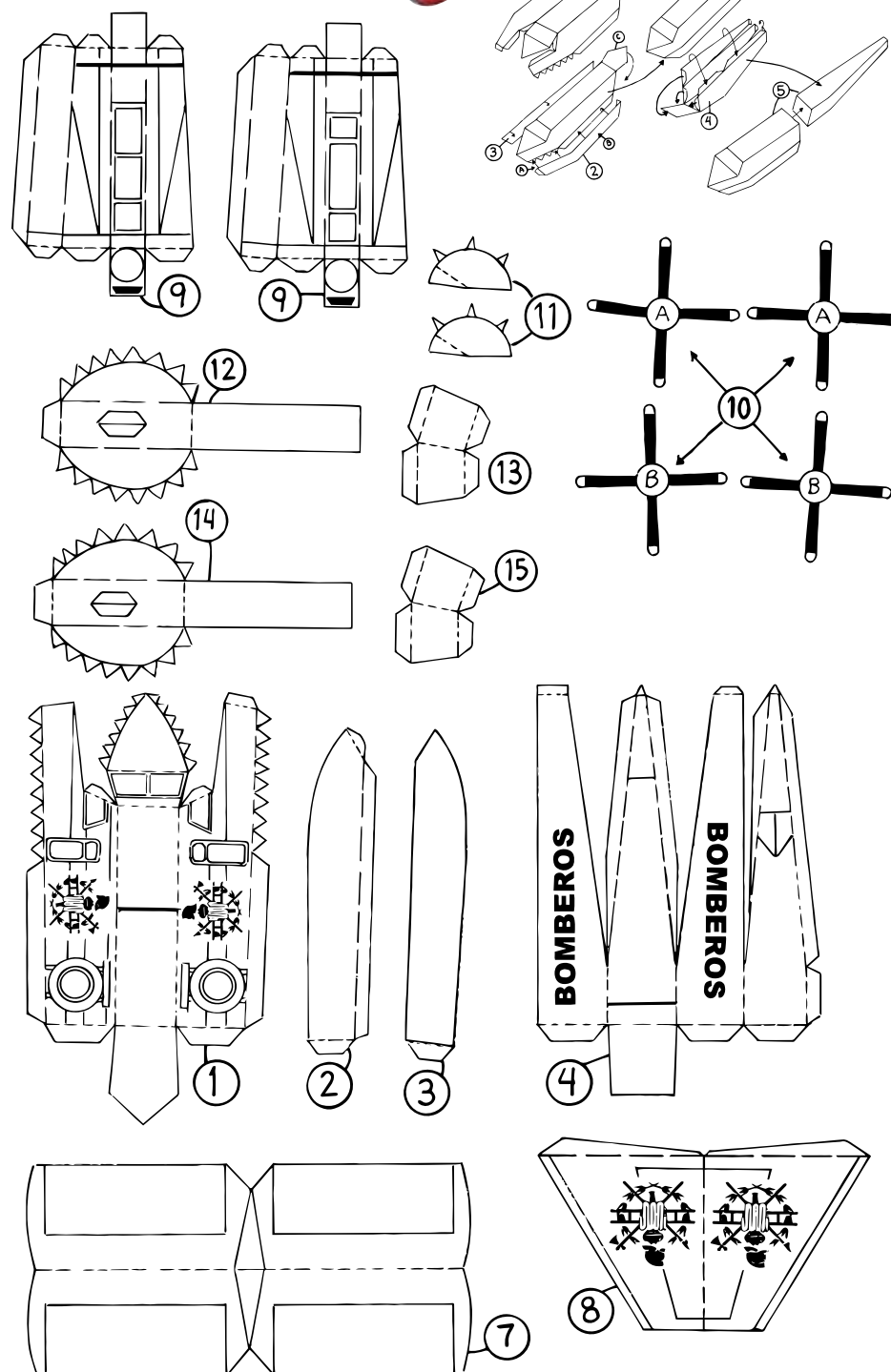
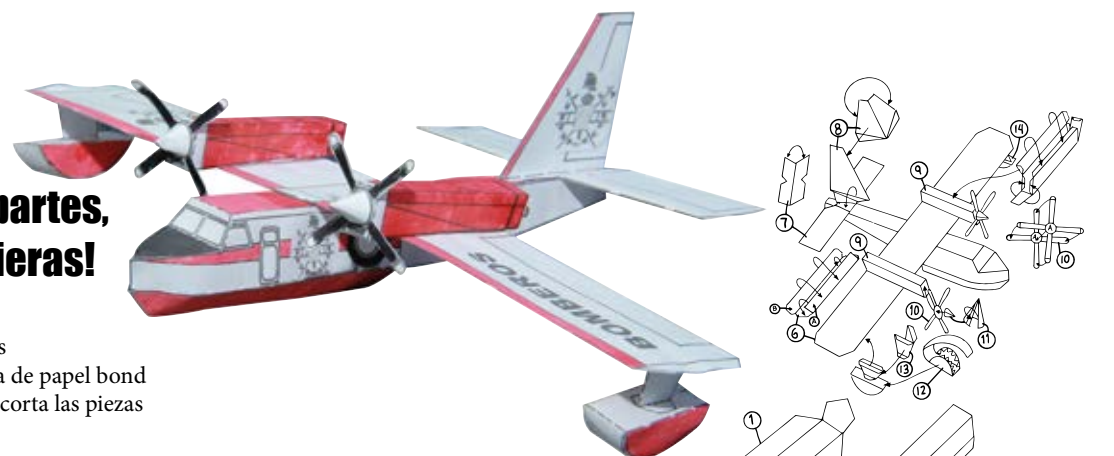
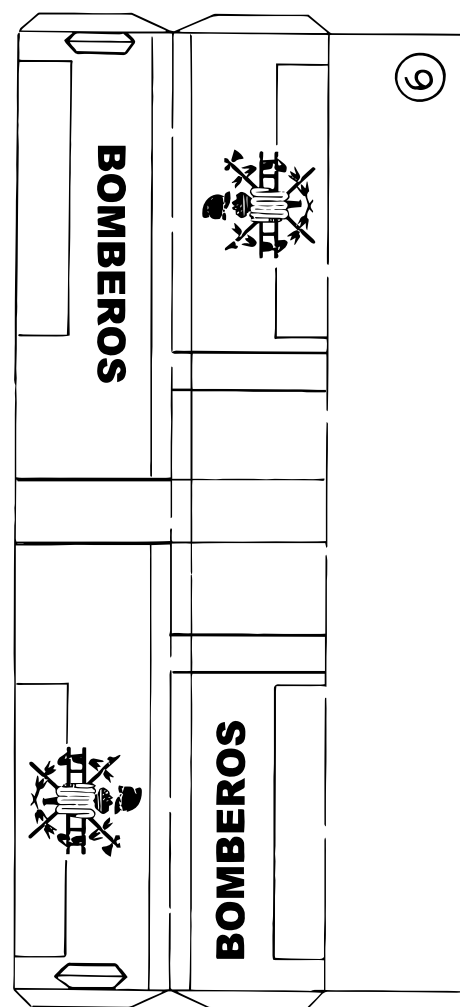

Edmundo Javier Olmos Vargas

¿Cuántas figuras has armado y están en tu colección? Si tienes una sugerencia, manda tu correo a [simi\\_informa@porunpaismejor.com.mx](mailto:simi_informa@porunpaismejor.com.mx)

# Horóscopos Amira contigo

## Aries (marzo 21 - abril 20)

El tránsito del sol en Leo marca un tiempo positivo. Siempre que persistas lograrás tus metas. Samuel es tu ángel protector. Repite: "Te ruego que tu poder brille en todas las empresas que emprendo para alcanzar éxito". Dedicale tiempo a la actividad física y a tu espíritu; ayudarán a mejorar tu salud.

## Tauro (abril 21 - mayo 21)

En los negocios tienes que ser paciente. La luna llena del 26 de agosto sugiere aprovechar el influjo cósmico para concluir tus planes. Mercurio y Júpiter son indicadores de nuevas experiencias. El equilibrio y la prudencia guiarán tus acciones en el trabajo. Fortalece tu vitalidad.

## Géminis (mayo 22 - junio 21)

Has aguantado presiones. Es un tiempo propicio para fijarse nuevas metas. Sentirte sano estimulará tus sensaciones y afectos. Algunas relaciones negativas cumplirán su ciclo y se alejarán de tu vida. Cuidado con las falsas ilusiones en el amor, evita confundirte.

## Cáncer (junio 22 - julio 22)

El tránsito de Plutón en Capricornio te inclina con ansiedad a relacionarte. Sientes mucho temor de quedarte solo(a), pero será inevitable. No puedes cambiar el mundo, pero sí transformar la visión que tienes de él. Usa gemas, como el lapislázuli, turmalina y zafiro; equilibrarán tu energía.

## Leo (julio 23 - agosto 22)

En las luchas laborales saldrás exitoso. La luna y el eclipse del 11 de agosto pueden originar tensiones en tus relaciones afectivas. Dialoga con sinceridad, y con la pareja evita brusquedad y celos. Sucederá algo inesperado que te llevará a una nueva fase de tu vida; te anuncia suerte en el juego.

## Virgo (agosto 23 - septiembre 22)

Saturno, desde Capricornio, te brindará una visión más equilibrada de los hechos. Júpiter y Urano podrán traerte cambios de residencia y liberar tensiones. ¡No te preocupes tanto! Tener más paciencia será lo sensato. Sincronizando dos voluntades se logra más el hábito de la cooperación creativa con otros.

## Libra (septiembre 23 - octubre 22)

El sabio consejo de prosperidad: ocúpate por el bienestar material en los últimos tiempos de tu vida; es importante guardar y ahorrar. Oportunidad de transformar las relaciones ya existentes, o sufrir rompimientos. Podrás dejar hábitos negativos muy arraigados. El universo encontrará la manera de entregártelo.



## Escorpión (octubre 23 - noviembre 22)

La luna en tu signo marca rumores y críticas que podrían perjudicarte. Evita perder tiempo en actividades improductivas. Hay celos y situaciones de violencia. Desarrolla tus empresas económicas. Ten calma, habrá algunas discusiones con jefes. Júpiter y Saturno te favorecen.

## Sagitario (noviembre 23 - diciembre 21)

Recuerda que no controlar tus impulsos te llevará a equivocarte. Algunos enemigos declarados tratarán de perjudicarte en tu trabajo. Lanza tu flecha en busca del logro en tus ideales. Sucederá algo inesperado que te llevará a una nueva fase de tu vida.

## Capricornio (diciembre 22 - enero 20)

Tu mente y corazón están en perfecto equilibrio. Puedes ser exigente con tu familia y amigos; también puedes ser víctima de individuos sin escrúpulos. ¡Ten cuidado! Tu situación financiera tiende a ser incierta; pierdes o ganas con suma facilidad. Mantén la serenidad si tienes algo que decir a tu familia, pareja o amigos.

## Acuario (enero 21 - febrero 19)

En particular, eres rebelde ante la autoridad. Superar el pasado será una de tus prioridades. Dale espacio y tiempo suficiente a los afectos. Prosperas y te enfocas en el trabajo. Las piedras que te dan buena vibra: aguamarina, desahoga emociones y combate la depresión; zafiro, protege y debes llevarlo en un anillo.

## Piscis (febrero 20 - marzo 20)

Para mantener tu mente clara, repite: "Afirmo que mi mente mantiene claridad y logro todos mis propósitos". ¡Hecho está! El tránsito del sol en Leo marca un tiempo positivo. Siempre que persistas lograrás tus metas. No te fijas en lo que te falta; agradece las bendiciones y perfecciona tus capacidades.

Consultas: [amiraescorpion@yahoo.com.mx](mailto:amiraescorpion@yahoo.com.mx)



f Simi Carrera  
@simicarreras

**7:00 A.M.**  
**30 DE SEPTIEMBRE**  
**CIRCUITO REFORMA**

**GANADOR ABSOLUTO 10K VARONIL - FEMENIL**

**PREMIO \$10,000**

Para todas las categorías y ramas **1.º LUGAR \$6,000,**  
**2.º LUGAR \$4,000, 3.º LUGAR \$2,000**

**simicarreras.com.mx**  
**SIMITEL: 01 800 911 66 66**

- Consulta términos, condiciones, restricciones, costos y entrega de paquetes en [simicarreras.com.mx](http://simicarreras.com.mx) (apartado convocatoria)
- Consulta aviso de privacidad en [simicarreras.com.mx](http://simicarreras.com.mx) (apartado aviso de privacidad)
- Fecha límite para inscripción, 29 de septiembre de 2018





## Frente a la tele

Álvaro Cueva  
alvaro@alvarocueva.com

## La Academia

Pocas veces me he decepcionado tanto de un programa de televisión, como ahora que Azteca Uno sacó *La academia*.

¿Por qué? Porque los publicistas de este “reality show” nos prometieron que iba a ser como la primera vez y, pues, yo no sé qué programa vieron la primera vez, pero no era eso.

*La Academia* era un “reality” de talento. El público decidía quiénes cantaban mejor y quiénes peor, hasta llegar a un gran primer lugar, a un ganador que invariablemente se convertía en ídolo de las multitudes.

Esto que está transmitiendo TV Azteca es un “talk show” de mala muerte donde lo que importan son la historias, no el talento, y donde el público no le interesa a nadie.

Tan no les importa que jamás nos explicaron de qué se trataba este concepto y se enfocaron más en destacar la presencia de Adal Ramones o la de los “jueces”, que en difundir las formas de participación.

Perdón, pero Adal, un genio para lo suyo, ahora está en otra etapa de su vida. Triunfa en cine y teatro. La última vez

que hizo conducción estelar en Televisa, fracasó.

¿Usted cree que las audiencias mexicanas, especialmente las más jóvenes, se van a sentar durante más de dos horas a ver esto nada más por Adal Ramones? Y lo de los “jueces”, peor tantito. Su participación huele a viejo, a un tipo de periodismo de espectáculos de hace varias décadas.

Hoy, con la evolución de la industria y con las redes sociales, la función de los críticos es otra. Ser el “chico malo” de la película no aporta, empobrece.

Para no hacerle el cuento largo, dudo que algunos de los muchachos quienes están jugando a que los meten de última hora, a que renuncian antes de tiempo o a que se pelean con los maestros, se convierta en el nuevo Luis Miguel o en la nueva Lupita D'Alessio.

A lo más que podrían llegar es a “modelitos” de *Enamorándonos*.

Y, pues no, *La Academia* no era eso. No puede serlo.

México necesita volver a crear. Volver a soñar. Aquí, cualquiera de estas dos cosas es imposible. ¿O usted qué opina?

# La innovación de un poeta

## Fabián Montes

José María Napoleón, quien inició su vida musical a los nueve años con *Esta Tarde*, nos trae su más reciente material discográfico: *El poeta de la canción*, homenaje a su trayectoria como artista, con la revelación de piezas inéditas.

Este material se compone de 20 canciones, disponibles en las diferentes plataformas digitales, las cuales surgen en los cincuenta años de trayectoria de la voz que nació en Aguascalientes.

“Tras el éxito del álbum *ViveLO*, yo ardía por dentro por sacar un disco con canciones inéditas, pero no lo participé a nadie.

“Un día, llegó el productor Armando “Brandon” Gómez, quien me animó a volver a grabar un álbum, y me propuso lo que yo ya deseaba, pero no demostré emoción, únicamente dije que ‘como ellos decidieran’, así empezamos con la planeación”.

El disco ha atraído la mirada de miles de usuarios en la web; tan solo la canción *En la vida hay amores*, suma más de 13 mil espectadores en YouTube, desde el 13 de mayo pasado.

“La inspiración está en todas partes, puede aparecer en cualquier momento o lugar. Cuando me llega, corro al estudio sin importar nada.

“Un ejemplo es *Amarte a ti*. Surgió de una charla con un asistente de producción, mientras grababa una telenovela; le explicaba que todo se iniciaba con una frase, como ‘te me escapas de las manos como un pez, te me escurres como agua entre los dedos’. En ese momento, me levanté y me dirigí directo a mi camerino para escribir una canción completa”.

El artista, quien impulsó su carrera gracias a que ganó el Festival OTI, en 1977, con la canción *Hombre*, reveló que toda su trayectoria se la debe a la gente que lo ha seguido y creído en él.

“Quiero agradecerle a ella porque me ha permitido llegar hasta donde estoy.

“A mí no me gusta la posición que toman algunos artistas de distanciarse de su público, porque muchas veces dar un abrazo, un autógrafo o un saludo, es un pequeño gesto de amabilidad por todo lo que la gente nos aporta.

“Una vez me tocó que una chica me saludó con tal euforia que me rompió el dedo, claro, no la puedo culpar porque son cuestiones de la carrera y, principalmente, porque no lo hizo con malicia; al contrario, su intención era demostrarme su afecto”.

Tras el lanzamiento de *El poeta de la canción*, Napoleón prepara para el 31 de agosto su próximo concierto en el Auditorio Nacional, donde interpretará canciones de su actual lanzamiento y de su antecesor, *ViveLO*.

“El espectáculo estará acompañado por el mariachi de Aguascalientes, el Imperial Azteca, ¡va a ser algo sorprendente!

“En el escenario voy a presentar ocho canciones del nuevo disco, aunque mi manager, Jaime Sánchez, dice que debo darle más importancia al disco anterior, y solo cantar cinco del último”.

No pierda la oportunidad de escuchar la voz de Napoleón en el Auditorio Nacional, o bien, buscar sus canciones para conocer lo más nuevo de este cantautor.



# ¡CUIDA TU PANCHITA!

Oribe Peralta  
Futbolista



DESCARGA  
LA APP



REALIDAD  
AUMENTADA



Aviso: 18330020180919  
Si persisten las molestias, consulte a su médico.  
Reg. N°: 125M2016 SSA VI

Precio Farmacias Similares®

# \$189.00

Precio máximo al público \$320.00.

Vigencia del 1 al 31 de agosto de 2018.

[farmaciassimilares.com](http://farmaciassimilares.com)



## FARMACIAS SIMILARES

"LO MISMO PERO MAS BARATO"



# Lo que **RUSIA** nos dejó



Francia se proclamó campeón del mundo, luego de vencer a Croacia 4-2 en el estadio Luzhniki de Moscú. El conjunto galo repitió el logro después de 20 años, tras ganar el Mundial en calidad de anfitrión en 1998.



La Bota de Oro fue para el inglés Harry Kane, quien culminó como campeón de goleo individual.



Kylian Mbappé obtuvo el reconocimiento como el mejor jugador joven del torneo (19 años). El delantero francés fue una revelación. El croata Luka Modrić, aunque perdió la final frente a Francia, se erigió como ganador del Balón de Oro, por ser el mejor futbolista de la Copa.

La competencia repartió 400 millones de dólares en premios. Los equipos que no avanzaron en la fase de grupos obtuvieron 9 millones de dólares (mdd); los que llegaron a octavos, 12 mdd; los clasificados a cuartos de final, 16 mdd; el cuarto lugar, 22 mdd; el tercer lugar, 24 mdd; el subcampeón, 28 mdd, mientras que el campeón se llevó 38 mdd.



El Guante de Oro al mejor portero fue para el belga Thibaut Courtois.



Tras su participación en el Mundial de Rusia 2018, la selección mexicana quedó ubicada en el lugar 12, de 36 posiciones. El Tri volvió a situarse entre los 16 mejores del torneo, el tercer mejor ranking en los últimos 28 años.



Esta fue la undécima vez que la Copa del Mundo se disputó en el continente europeo, y la primera que se celebró en Europa Oriental. También por primera vez, el torneo tuvo lugar en dos continentes: Europa y Asia, debido a la ubicación de la ciudad de Ekaterimburgo, una de las sedes.

¿CONOCES LA REALIDAD AUMENTADA?

Descargala app, **APUNTA Y SORPRÉNDETE**

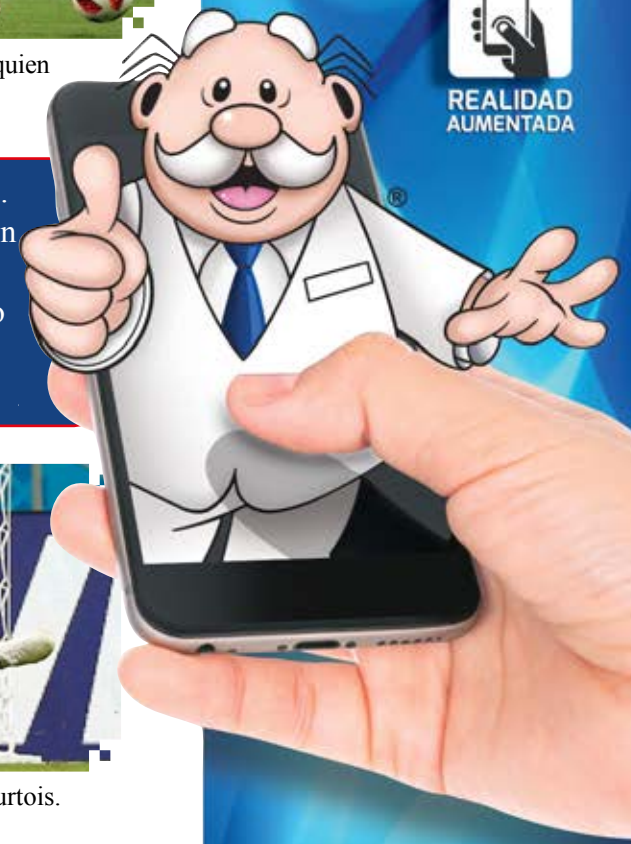

Consulta aviso de privacidad y aviso legal en la app. La descarga o utilización de la aplicación acepta automáticamente los términos y condiciones de uso. Verifica compatibilidad. El proveedor de servicios podrá aplicar cargos por los datos consumidos durante la conexión al descargar o acceder a la aplicación.



FARMACIAS SIMILARES

Disponible en el App Store

DISPONIBLE EN Google play